

# AXKID

## Minikid Core

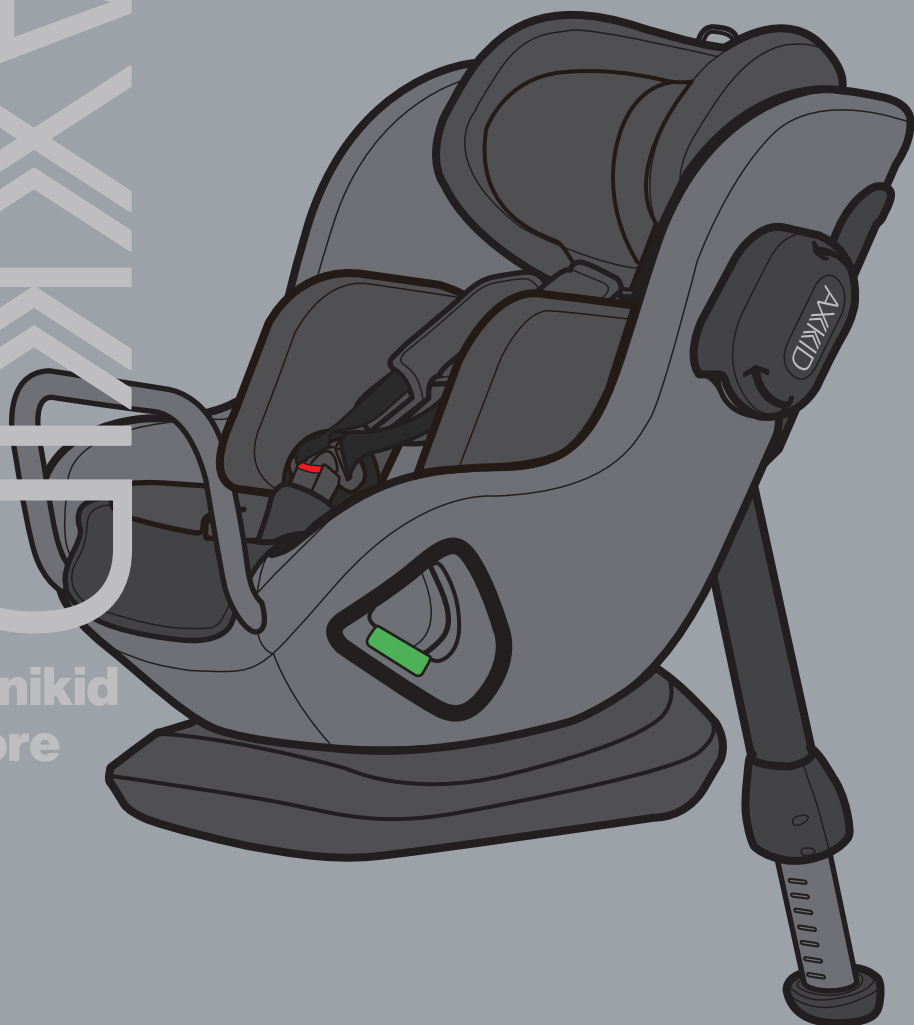

UN regulation no.129  
Instruction Manual  
Axkid Minikid Core car seat, 40-125 cm

**Designed  
in Sweden**





<b>! AIRBAG</b>		

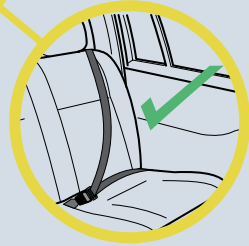
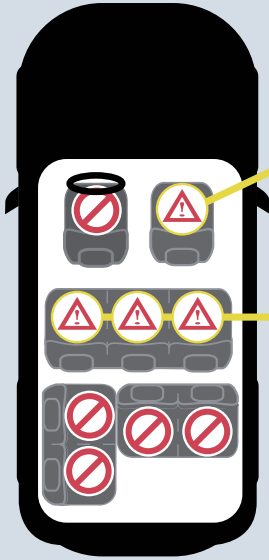

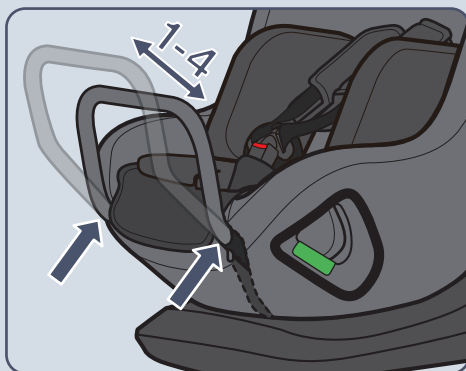
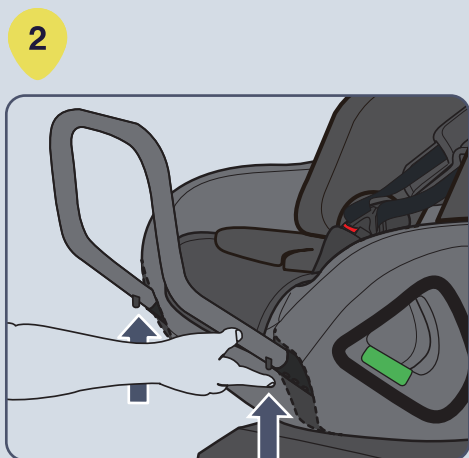
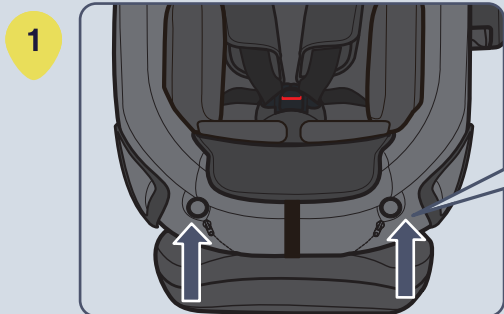

3

Position 1 140–125 cm

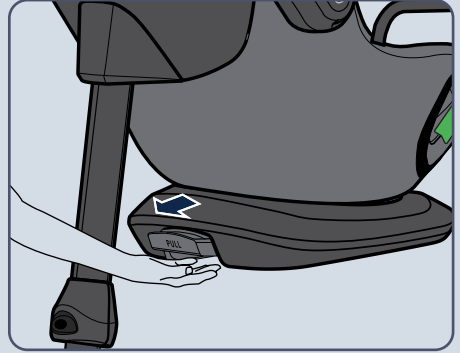

Position 2 61–125 cm

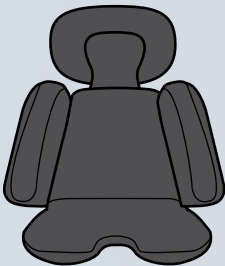

40–75 cm

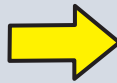

4

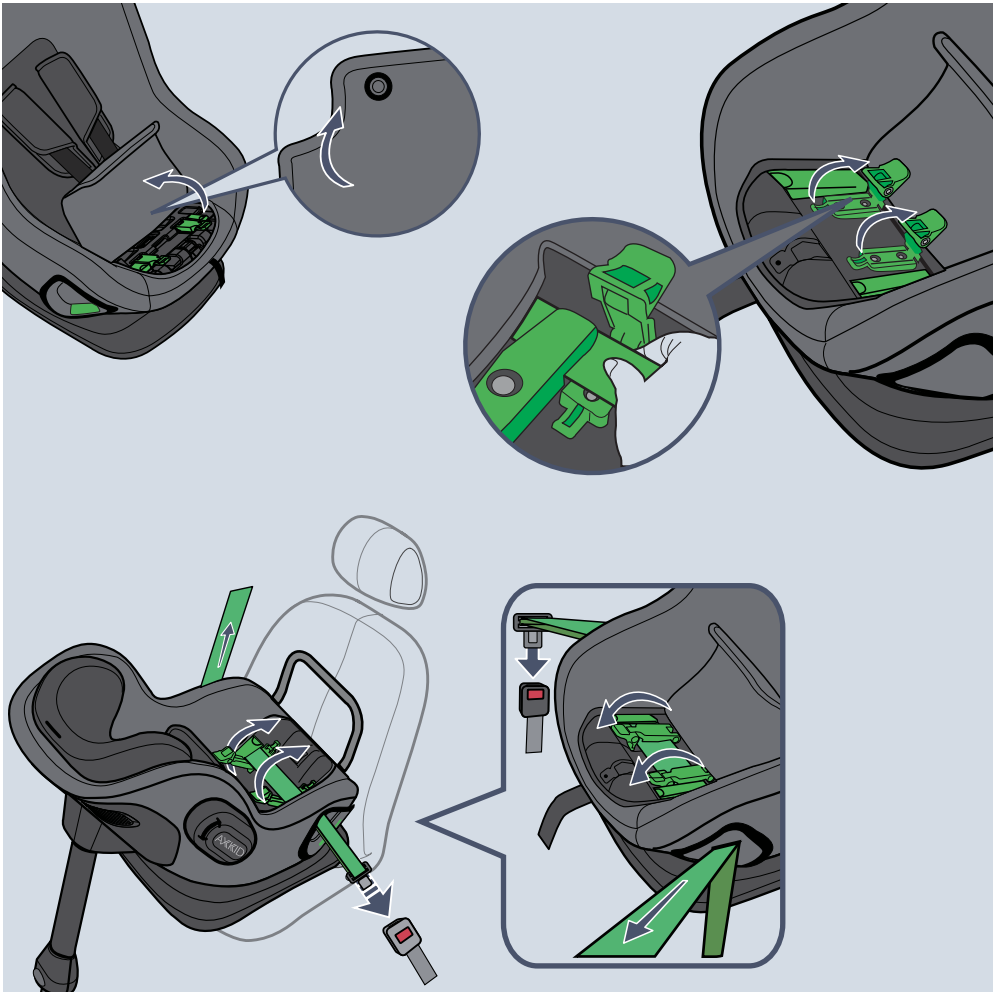

5

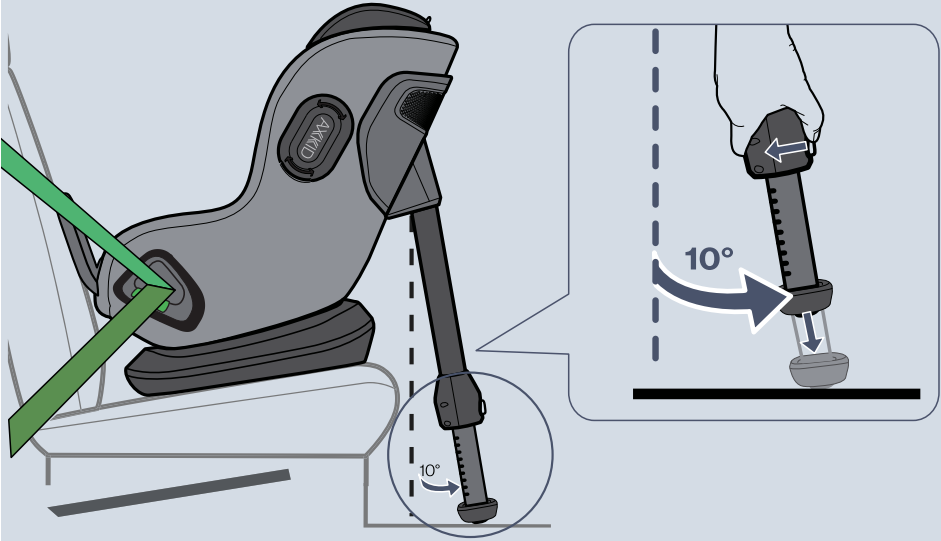

6

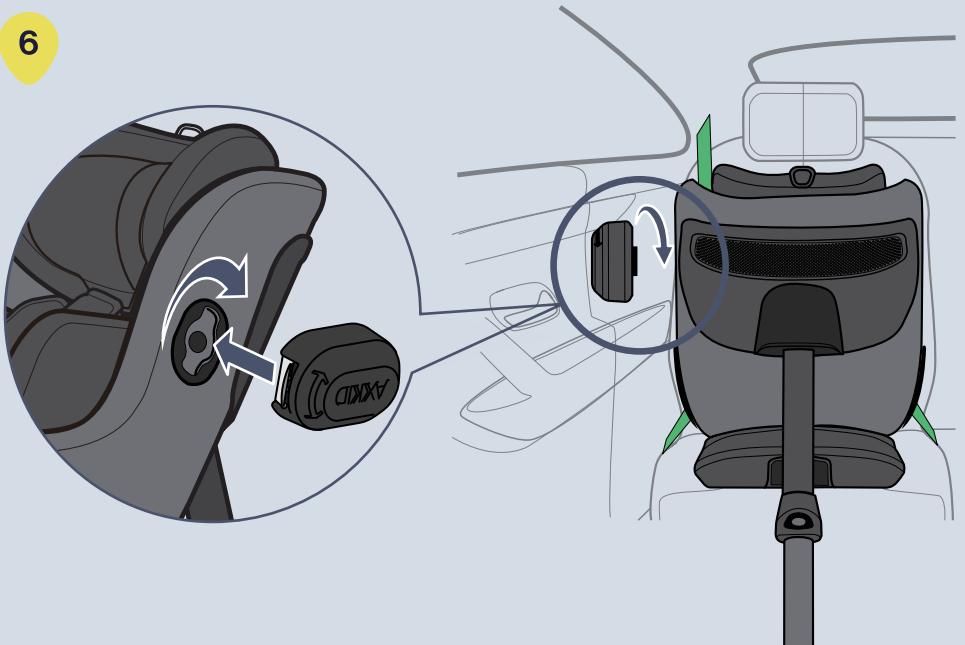

7

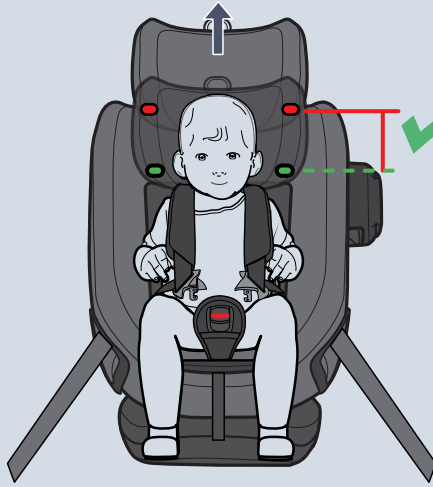

8

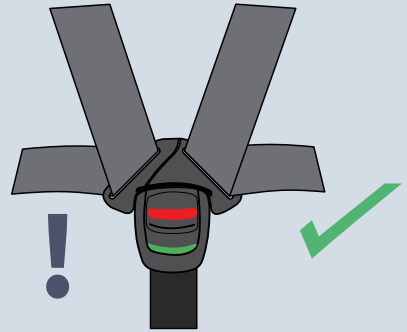
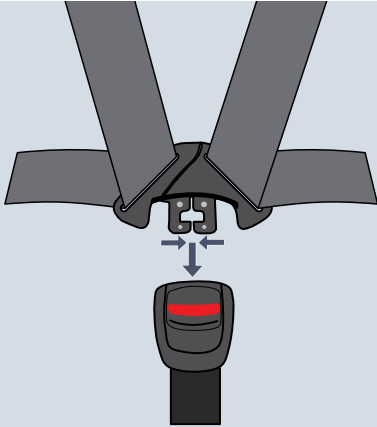

9

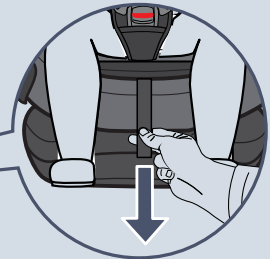

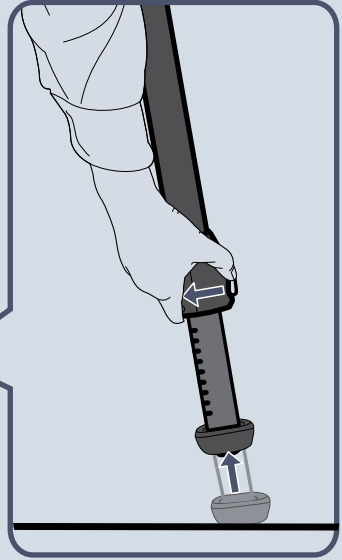
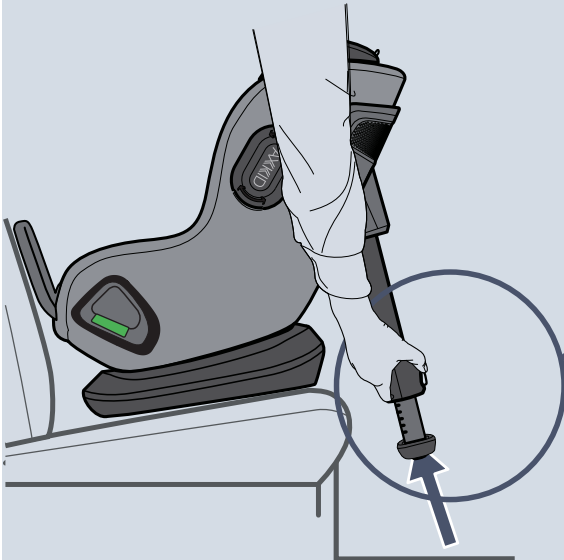
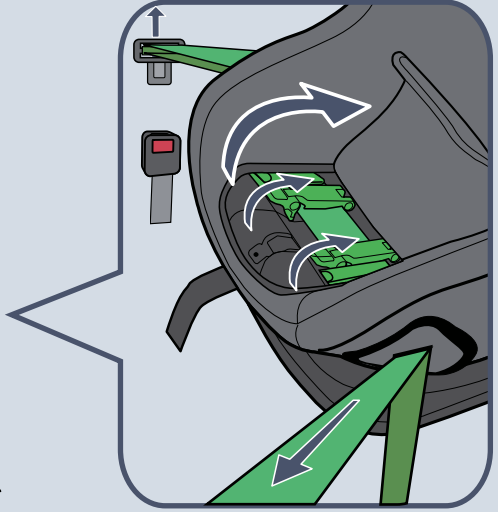
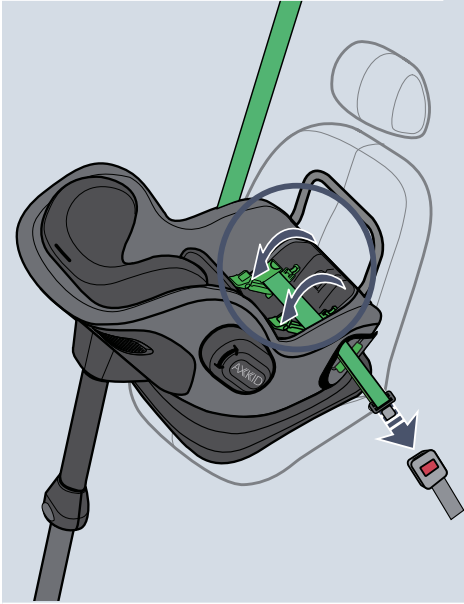

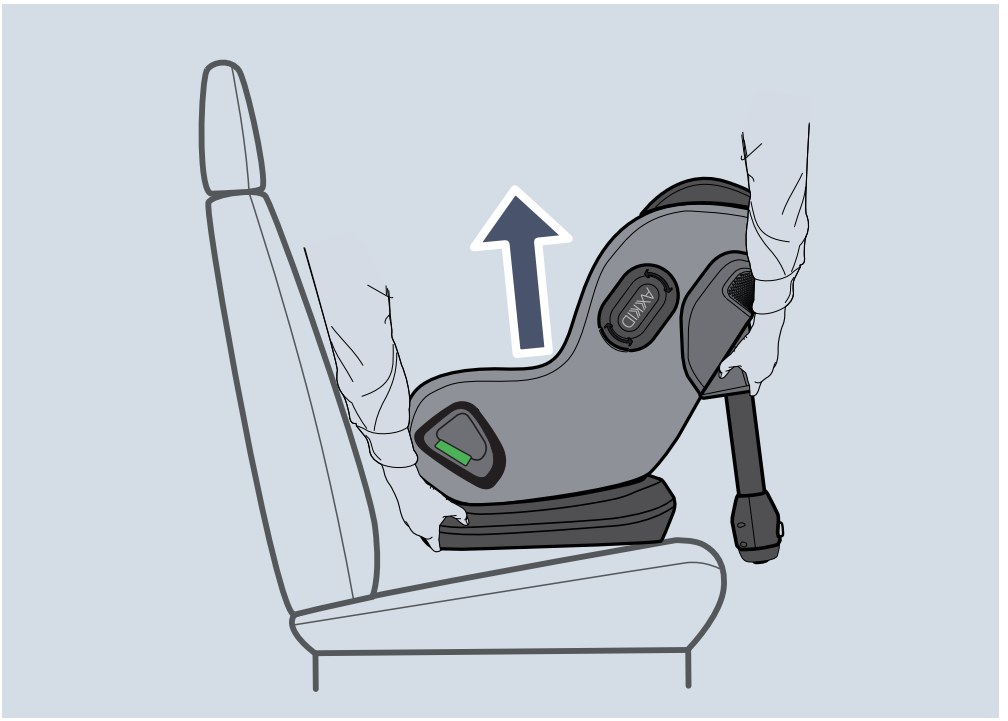

## **Sverige/Norge**

Axkid AB  
www.axkid.com  
info@axkid.com  
Tel: (+46) 511 760 620

## **UK/Ireland**

Axkid Ltd  
www.axkid.com  
info@axkid.com  
Tel (+44) 0208 050 2420

## **France**

Axkid AB  
www.axkid.com  
info@axkid.com  
Tel (+33) 06 07 01 87 73

## **Deutschland**

Axkid GmbH  
www.axkid.com  
kundenservice@axkid.com  
Tel: +(49) 60-99 84 89 05

## **España/Portugal**

Independent Marketing  
www.infobebe.es  
nina@infobebe.es  
(+34) 902 111 881

## **Polsce**

Junior Andrzej Kwapinski  
Horbaczewskiego 4-6  
54-130 Wrocław Dh Astra Sklep  
Poland Tel: +(48) 713 549 723

## **Czech Republic**

Domecek pro deti  
www.domecekprodeticz  
info@domecekprodeticz  
(+42) 0727 981 815

## **România**

SC Baby Car seats  
www.axkid.ro  
maria@axkid.ro  
(+40) 0747 35 47 47

## **New Zealand**

Clicksafe  
www.clicksafe.co.nz/axkid  
axkid@clicksafe.co.nz  
Tel: (+64) 212 504 215

## **Suomi**

Lastentarvike  
www.lastentarvike.fi  
info@lastentarvike.fi  
(+358) 09 852 05 100

## **Malaysia**

SafenSound  
www.safensound.com.my  
may@safensound.com.my  
(+60) 358 70 22 84

## **Greece Ελλάδα**

**Serbia Србија**  
LETO shop  
www.letoshop.gr  
christos@letoshop.gr  
(+30) 211 102 67 30

## **Eesti**

GreenHansa OÜ  
www.beebipood.ee  
riho@beebipood.ee  
(+372) 5300 8000

## **Latvia**

Muki  
www.mukilv  
jurgis@mukilv  
(+371) 292 828 98

## **Lietuva**

Kotryna Group  
www.kotrynagroup.com  
kotryna@kotryna.lt  
(+370) 521 322 54

## **South Africa**

Quality Imports SA & #Carseatfullstop  
www.qualityimportssa.co.za  
qualityimportssa@gmail.com  
(+27) 11 789 7119

## **Ísland**

Leiftur  
www.leifturis  
kristmann@leifturis  
(+354) 821 25 37

## **Japan**

Child Seat Research Institute LLC  
www.childseat-research.com  
+81(0)42-454-2990

# AXKID

<b>EN</b>	12-21
<b>DE</b>	22-31
<b>ES</b>	32-41
<b>FR</b>	42-51
<b>IT</b>	52-61
<b>NL</b>	62-71
<b>PL</b>	72-81
<b>CS</b>	82-91
<b>SV</b>	92-101
<b>NO</b>	102-111
<b>DA</b>	112-121
<b>FI</b>	122-131
<b>ET</b>	132-141
<b>EL</b>	142-151
<b>IS</b>	152-161
<b>PT</b>	162-171
<b>RO</b>	172-181
<b>AR</b>	182-191
<b>JP</b>	192-201

# Thank you for choosing Axkid Minikid Core

Read this instruction manual before installing Axkid Minikid Core car seat in your vehicle. For more information and installation videos visit [www.axkid.com](http://www.axkid.com).

**Axkid Minikid Core** is a rear-facing car seat approved for children with a height between 40-125 cm, ≤28 kg

Axkid Minikid Core is suitable for use in newborn.

This is an integral Specific vehicle Belted Enhanced Child Restraint System. It is approved according to UN Regulation No. 129, for use in compatible vehicle seating positions as indicated by the vehicle list. If in doubt, consult either the Enhanced Child Restraint System manufacturer ([www.axkid.com](http://www.axkid.com)) or the retailer.

## Important information

To maximize your child's safety, it is important that you keep the following in mind:

- Always follow the instructions in this manual. An incorrect installation may seriously affect the safety for your child. If in doubt, contact your retailer who can demonstrate a correct installation.
  - Keep this instruction manual for future reference. If manual is lost, you can find it online at [www.axkid.com](http://www.axkid.com)
  - Do not use Axkid Minikid Core car seat in a seating position where an active frontal airbag is fitted. If you still wish to install Axkid Minikid Core car seat in this location the airbag must be switched off according to the vehicle manufacturers instructions.
  - Should you have an accident, no matter how small, your car seat should always be replaced. It may have damage that is not visible and could seriously affect the safety of your child. For this reason, Axkid does not recommend purchasing secondhand car seats.
  - If Axkid Minikid Core car seat has been exposed to direct sunlight, make sure the car seat is not too hot before installing your child.
  - Never leave your child unattended in the vehicle.
  - Ensure that any luggage or loose objects are secured in your vehicle as they may cause injuries to passengers in the event of an accident.
  - Ensure that Axkid Minikid Core car seat is installed in a way where no parts become trapped by movable seats, car doors, etc.
  - Axkid Minikid Core car seat may only be installed rear-facing.
  - Always make sure that the harness is adjusted to correctly fit your child's body. The harness is adjusted by moving the head support.
  - Make sure that the child's back is pushed against the car seat when restraining your child with the harness.
  - Always make sure that the harness is firmly tightened against your child and that the buckle is completely locked, you should not be able to pinch the straps.
  - Make sure there is no twist in the harness.
  - Always make sure the support leg is in its correct position and that it has contact with the vehicle floor. The support leg is a very important safety feature designed to maximize your child's safety in an accident.
  - Do not attempt to disassemble or modify any part of Axkid Minikid Core car seat. The warranty and the safety performance of Axkid the car seat could be affected if doing so.
  - Never use Axkid Minikid Core car seat without the textile cover. The seat textile cover is a safety feature and may only be replaced with an Axkid original seat textile cover.
  - Read the vehicle handbook and the vehicle list at [www.axkid.com](http://www.axkid.com) to find which seating positions are suitable for this car seat
  - Axkid recommends to always use a seat protection to protect your vehicle seat from scratches and dirt.
- If you have any doubts, contact the retailer where the car seat was purchased or contact [info@axkid.com](mailto:info@axkid.com)

# Table of content

Parts	14
Allowed and disallowed positioning of Axxkid Minikid Core car seat	16
Installing Axxkid Minikid Core car seat in the vehicle	18
Restraining your child in Axxkid Minikid Core car seat	19
Headrest adjustments	20
Removing Axxkid Minikid Core car seat from the vehicle	20
Care and maintenance	21
Warranty	21

# Parts

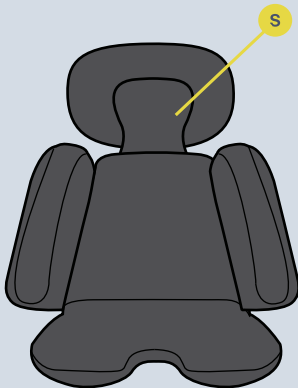

- A** HEADREST STRAP LEVER
- B** HEADREST
- C** INTEGRAL HARNESS
- D** BUCKLE RELEASE BUTTON
- E** HARNESS RELEASE BUTTON
- F** HARNESS TENSION STRAP
- G** ROTATIONAL BASE
- H** SEAT BELT SLOT
- I** ASIP CONNECTOR
- J** ASIP PAD

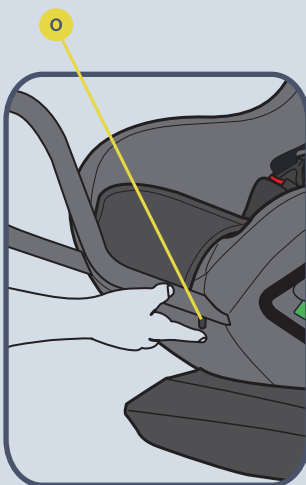
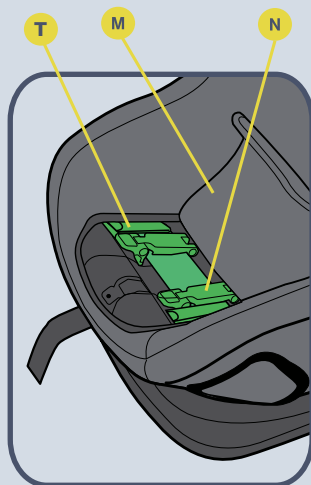
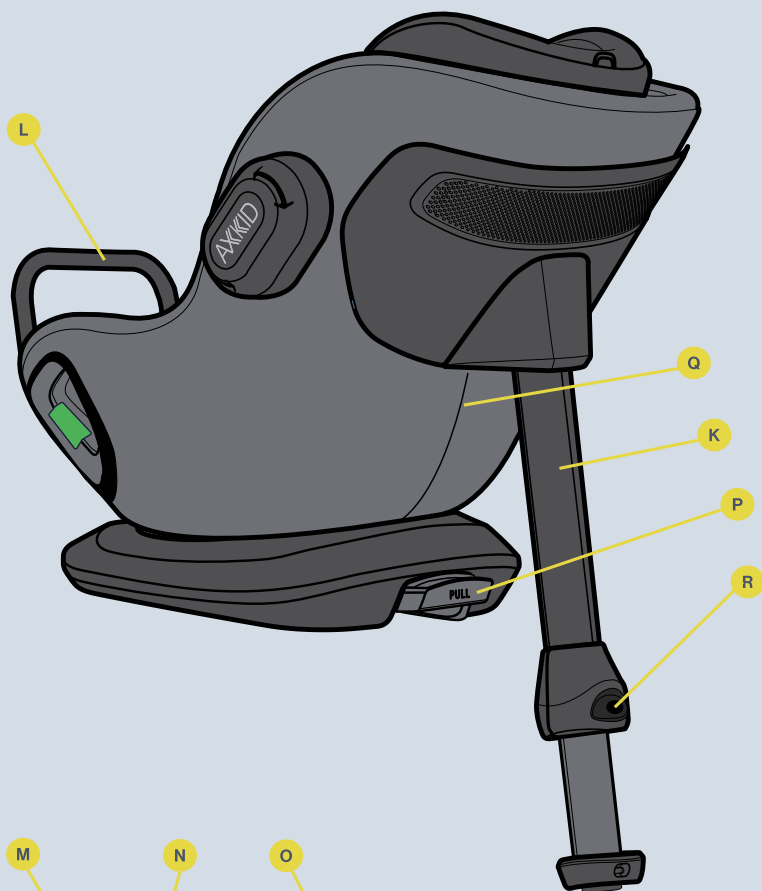

- K SUPPORT LEG
- L FRONT BRACE
- M BELT CLAMP COVER
- N BELT CLAMP
- O FRONT BRACE BUTTON
- P ROTATIONAL BASE LEVER
- Q COVER ZIPPER
- R SUPPORT LEG BUTTON
- S INSERT CUSHION
- T METAL GUIDE



# Allowed and disallowed positioning of Axxkid Minikid Core car seat

Axxkid Minikid Core car seat can only be installed rear-facing. It will fit in most, but not all seating positions. Check your vehicle instruction manual to find suitable seating positions and check the vehicle list on [www.axkid.com](http://www.axkid.com)

Frontpassenger seat (noactive airbag)	YES/NO*
Frontpassenger seat(active airbag)	NO
Rear passenger seat with3-point seatbelt	YES
Seat with2-point seat belt	NO
Side and rear facing seats	NO

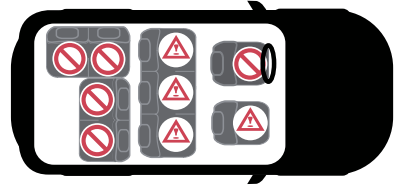

**IMPORTANT:** If you wish to install your Axxkid Minikid Core car seat in a location where a frontal airbag is fitted, the airbag must be disconnected according to your vehicle manufacturer instruction. Note that some vehicles require an authorized service center to disconnect the airbag.

\* The General Regulation of Traffic in Spain, in its article 117, establishes the prohibition of driving with children of stature equal to or less than 135 centimetres located in the front seats of the vehicle, without exceptions.



# Installing Axxkid Minikid Core car seat in the vehicle

**1** Remove Axxkid Minikid Core from the box, and put in a flat surface, and unzip the two zippers with the number 1 on the upholstery

**2** Take the front brace (L) and put it in the front brace holder while pushing the button (O). Then release the button and press the front brace upward until you hear a sound (click). This means that the front brace is correctly installed. By pressing the button once more you can adjust the legroom, by lengthening or shortening the front brace to one of the available 4 positions.

**3** This child seat has 2 reclining positions. Before to install in the car seat, and after the step 1 place the rotational base in flat surface.

Rotate the base pulling the rotational base lever (P) and turning all the base 180°, The base will be locked. From newborn to 60 cm in height, the base must be in position 1. For babies from 61 to 125 cm, position 1 and position 2 could be used.

Use the insert cushion (S) with babies from 40 to 75 cm in height.

For maximum safety, choose a position as upright as possible while also ensuring that your child's head does not fall forward when sleeping. For both comfort and safety reasons, the recline angle should be adjusted to a more upright position as your child grows

**4** Place the Axxkid Minikid Core on the vehicle seat with the back of the car seat facing the front of the vehicle. Assure front brace (L) is in contact with the backrest of the car seat.

Open the clips covers (M) and the belt clamp lids (N). Open the belt clamp (N). Pull out an arm length of the vehicle seat belt and thread it through the seat belt slot (H) closest to you. Route the belt through the metal guides (T) and the belt clamps (N) and thread it through the seat belt slot (H) on the opposite side. Connect the vehicle seat belt with the seat belt buckle and pull hard on the shoulder part of the vehicle seat belt to remove all slack and to fasten the car seat, the harder you pull the firmer the installation. When the car seat is firmly fastened, close the belt clamps (N) and lock the vehicle seat belt in position. Make sure that both the shoulder and lap belt is locked together in the belt clamps (N). Close the belt clamp lid (M) and close the clip. To give an even more firm and stable installation, press down on the car seat while pulling the shoulder belt



**5** Pull out the support leg (K) from the car seat. Push the support leg button (R) and pull the support leg (K) downwards until it is in contact with the vehicle floor. Let go of the support leg button (R) and lift the car seat upwards to further extend the support leg (K) until you hear a click. The support leg (K) should now be locked and firmly pressed against the vehicle floor. Make sure that the support leg (K) is angled about 10° towards the front of the vehicle.

**6** Push the ASIP pad (J) into the slots on the ASIP connector (I) and slide downwards, the ASIP pad (J) will click into place. If there is a plastic cover on the ASIP connector (J), remove it and place it on the ASIP connector (I) on the opposite side of the seat before fitting the ASIP pad (J). Make sure the ASIP pad (J) is attached on the side of the Axxkid Minikid CORE car seat that is closest to the vehicle door



# Restraining your child in Axxkid Minikid Core car seat

Before restraining your child in the Axxkid Minikid Core car seat, make sure you have the correct inlay installed in the seat. Axxkid Minikid Core is designed to grow with your child and to ensure a comfortable and safe fit for the children. Axxkid recommends using the insert cushion until it is too tight for your child, but to a minimum length according to table below (note that the age is just an indication):

Age	Height	
new born 0-12 months	40–75cm	
Child 1-7 years	76–125cm	

- 7 Loosen the harness by pressing the harness release button (E) and pull out both shoulder straps (C) at the same time. Avoid pulling only one strap at the time since it may cause the shoulder straps (C) to become uneven. Put the headrest in the correct position pulling the headrest strap lever (A) according to picture 7, put the lower part of the headrest separate as maximum in 1 cm from the shoulder. Then headrest and harness will be well positioned.
- 8 Unlock the harness buckle by pressing the buckle release button (C) and place the straps outside of the seat.
- 9 Place your child in the seat and place the shoulder straps (R) over your child's shoulder. Lock the harness by first positioning the parts of the buckle that is attached to the shoulder straps (R) together and then push them into the buckle until you hear a click.

Pull on the shoulder straps (C) to tighten the harness over your child's hips. While keeping tension in the shoulder straps (C), pull the harness tension strap (F) straight from the car seat until the harness is tightened enough, you should not be able to fit more than one finger between the shoulder straps (C) and your child's shoulders.



# Headrest adjustment

The Axxkid Minikid Core is equipped with an adjustable headrest (B).

Always ensure that the headrest is positioned in the correct height for your child when using your Axxkid Minikid Core seat. Check that the shoulder straps (C) are going through the seat straight from your child's shoulders or maximum 1 cm above. If not, adjust the headrest (B) accordingly.

**Note:** The harness tension needs to be released if the headrest cannot be pulled up to a suitable height. Press the belt harness release button (E) to loosen the harness.



# Removing Axxkid Minikid Core car seat from your vehicle

- 10 Open the clips and the belt clamp lid (M). Unlock the vehicle seat belt by pressing the red button on the seat belt buckle. Open the belt clamps (N) and pull the vehicle seat belt and guide it through the seat belt slots (H) to remove it from the car seat
- 11 Push the support leg button (R) and collapse the support leg (K) to its shortest position.
- 12 Lift the Axxkid Minikid Core out of the vehicle.

**Tip:** Lock the harness buckle and tension the harness before removing the car seat from the vehicle. You can then use the shoulder straps © as a carrying handle, making it easier to lift out the car seat and transporting it outside of the vehicle.

**Important:** Never carry the car seat by holding in the headrest (B)

## Recycling your car seat



Axxkid strongly recommends recycling of old car seats. Before leaving the seat at your local recycling station cut off the harness straps from the seat, remove the textile cover, remove as many Styrofoam parts as possible, separate metal and plastic parts if possible. The main part of the seat should be marked unsafe or expired (use a marker) to deter anyone from using it again. Please check your local municipal guidelines for recycling instructions for the different materials.



# Care and maintenance

The seat textile cover can be machine washed at 30° C on a gentle cycle. Do not put the cover in a dryer as this can damage the cover and the padding may separate from the fabric. Visit [www.axkid.com](http://www.axkid.com) to find videos explaining how to remove and attach the cover.

## Remove the textile cover:

- Remove the ASIP pad (J) if attached.
- Loosen the harness by pressing the harness release button (F) and pull out both shoulder straps © at the same time.
- Headrest cover can be easily removed from the headrest(B) Please carefully pull the cover off from the headrest strap lever(A).
- Lower the headrest (B) to the lowest position and unlock the harness buckle by pressing the buckle release button (D) and remove the buckle cover.
- Open the cover zipper (Q) and remove the textile cover .
- Be careful around the ASIP pad and other plastic covers not to damage the textile, don't pull too hard.
- Open the shoulder pads and gently remove them from the Velcro.

## Install the textile cover

- Reverse the steps from the instruction above to install the textile cover on the car seat again.
- Note that the shoulder pads can be installed at different positions. Install them in a position suitable for your child, the shoulder pads should be positioned on top of the shoulder and on the chest of your child.

Also make sure that the rubber side of the shoulder pad is facing your child's chest.

If the textile seat cover needs replacing, ensure only original products from Axkid are used. If other products are used, Axkid Minikid Core car seat's safety system may be compromised and could lead to severe injury in case of an accident. Any plastic parts of Axkid Minikid Core car seat can be cleaned with mild detergent and water. Do not use aggressive chemicals containing solvents or similar, as this can cause damage to the plastic and compromise the safety of the car seat.

# Warranty

Axkid Minikid Core car seat is covered by a 24-month warranty from date of purchase. Ensure you save your receipt and bring it to your place of purchase if you have any warranty issues the warranty does not cover.

- Normal wear and tear
- Damage due to incorrect use, neglect, or accident
- If repairs have been carried out by a third party
- All materials used have a very high UV-resistance rating. However, UV-light is very aggressive and will ultimately lead to fading of the seat cover. This is not covered by our warranty as it is considered normal wear and tear.
- Handle the seat with care. Never carry the seat by holding in the headrest (A).

# Vielen Dank, dass Sie sich für den Axkid Minikid Core entschieden haben

Lesen Sie diese Gebrauchsanweisung bitte vor dem Einbau des Axkid Minikid Core Kindersitzes durch. Weitere Informationen und Installationsvideos siehe [www.axkid.com](http://www.axkid.com)

**Axkid Minikid Core** ist ein nach hinten gerichteter Kindersitz, der für Kinder mit einer Körpergröße zwischen 40 und 125 cm sowie einem Gewicht von maximal 28 kg zugelassen ist.

Axkid Minikid Core kann für Neugeborene verwendet werden.

Hierbei handelt es sich um ein integriertes, fahrzeugspezifisches und mit einem Gurt befestigtes erweitertes Kinderrückhaltesystem. Es ist gemäß UN-Verordnung Nr. 129 für den Einsatz in kompatiblen Fahrzeugsitzpositionen gemäß der Fahrzeugliste zugelassen. Im Zweifelsfall wenden Sie sich entweder an den Hersteller des erweiterten Kinderrückhaltesystems ([www.axkid.com](http://www.axkid.com)) oder an Ihren Händler.

## Wichtige Informationen

Damit für das Kind größtmögliche Sicherheit besteht, sollte Folgendes beachtet werden:

- Beachten Sie stets die Anleitungen in dieser Gebrauchsanweisung. Eine fehlerhafte Installation kann die Sicherheit Ihres Kindes ernsthaft beeinträchtigen. Bei Fragen zum Einbau des Kindersitzes in Ihr Fahrzeug kontaktieren Sie Ihren Händler.
- Wir empfehlen Ihnen, diese Gebrauchsanweisung aufzubewahren, damit Sie später darin nachschlagen können. Bei Verlust der Gebrauchsanweisung finden Sie sie online unter [www.axkid.com](http://www.axkid.com)
- Verwenden Sie den Axkid Minikid Core Kindersitz nicht auf einem Sitzplatz mit aktivem Frontairbag. Wenn Sie den Axkid Minikid Core Kindersitz dennoch an einem solchen Sitzplatz installieren möchten, muss der Airbag nach den Anweisungen des Fahrzeugherstellers deaktiviert werden.
- Der Kindersitz ist nach jedem noch so kleinen Unfall immer auszutauschen. Er kann Schäden aufweisen, die nicht sichtbar sind und die Sicherheit Ihres Kindes ernsthaft beeinträchtigen können. Aus diesem Grund rät Axkid vom Kauf von gebrauchten Kindersitzen ab.
- Wenn der Axkid Minikid Core Kindersitz direkter Sonneneinstrahlung ausgesetzt war, vergewissern Sie sich, dass der Kindersitz nicht zu heiß ist, bevor Sie Ihr Kind hineinsetzen.
- Das Kind darf niemals unbeaufsichtigt im Auto zurückgelassen werden.
- Sorgen Sie dafür, dass Gepäck oder lose Gegenstände im Fahrzeug gesichert sind, da sie bei einem Unfall die Fahrzeuginsassen verletzen können.
- Stellen Sie sicher, dass der Axkid Minikid Core Kindersitz so installiert ist, dass keine Teile durch bewegliche Sitze, Autotüren usw. eingeklemmt werden.
- Der Axkid Minikid Core Kindersitz darf ausschließlich rückwärtsgerichtet installiert werden.
- Es ist stets darauf zu achten, dass der integrierte Sicherheitsgurt so festgezogen ist, dass er eng am Körper des Kindes anliegt. Die Gurthöhe wird durch die Höhenverstellung der Kopfstütze angepasst.
- Achten Sie darauf, dass der Rücken des Kindes stabil im Kindersitz anliegt, wenn das Kind mit dem integrierten Sicherheitsgurt angeschnallt wird.
- Es ist immer sicherzustellen, dass der integrierte Sicherheitsgurt eng am Körper des Kindes anliegt und das Schloss vollständig verriegelt ist. Die Gurte sollten sich nicht mehr mit Daumen und Zeigefinger zusammendrücken lassen.
- Vergewissern Sie sich, dass die Gurte nicht verdreht sind.
- Stellen Sie sicher, dass sich der Stützfuß in der richtigen Position befindet und den Fahrzeugboden berührt. Der Stützfuß ist ein sehr wichtiger Bestandteil des Kindersitzes, der die Sicherheit des Kindes bei einem Unfall optimiert.
- Versuchen Sie keinesfalls, Teile des Axkid Minikid Core Kindersitzes abzubauen oder zu verändern. Dies könnte die Gewährleistung und die Sicherheitsleistung des Axkid Kindersitzes beeinträchtigen.
- Verwenden Sie den Axkid Minikid Core Kindersitz niemals ohne den Sitzbezug. Der Bezug ist ein fester Sicherheitsbestandteil des Sitzes und kann nur durch einen original Axkid Kindersitzbezug ersetzt werden.
- Aus dem Fahrzeughandbuch und der Fahrzeugliste auf [www.axkid.com](http://www.axkid.com) geht hervor, welcher Platz im Fahrzeug für diesen Kindersitz geeignet ist.
- Axkid empfiehlt immer die Verwendung eines Sitzschutzes, damit der Fahrzeugsitz vor Kratzern und Schmutz geschützt ist. Bei Fragen ist Kontakt zu dem Händler, bei dem der Kindersitz gekauft wurde, oder mit [info@axxukid.com](mailto:info@axxukid.com) aufzunehmen

# Inhalt

Komponenten	23
Zulässige und unzulässige Positionierung des Axxid Minikid Core Kindersitzes	25
Einbau des Axxid Minikid Core Kindersitzes in das Fahrzeug	26
Anschnallen des Kindes im Axxid Minikid Core Kindersitz	27
Einstellung der Kopfstütze	28
Ausbau des Axxid Minikid Core Kindersitzes aus dem Fahrzeug	28
Pflege und Instandhaltung	29
Garantie	29

# Komponenten

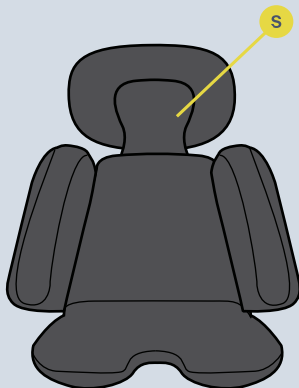

- A** KOPFSTÜTZEN-HEBERIEMEN
- B** KOPFSTÜTZE
- C** INTEGRIERTER SICHERHEITSGURT
- D** SCHLOSSFREIGABEKNOPF
- E** GURTLÖSEKNOPF
- F** GURTSTRAFFER
- G** DREHSCHEL
- H** SCHLITZ FÜR SICHERHEITSGURT
- I** ASIP-ANSCHLUSS
- J** ASIP

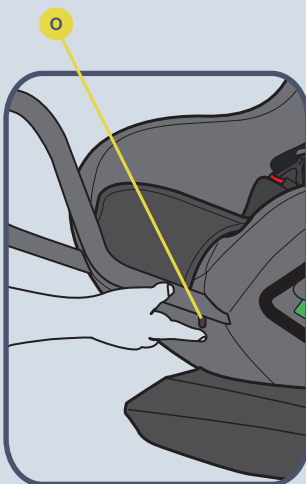
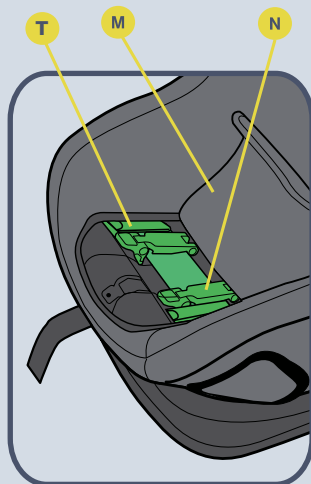
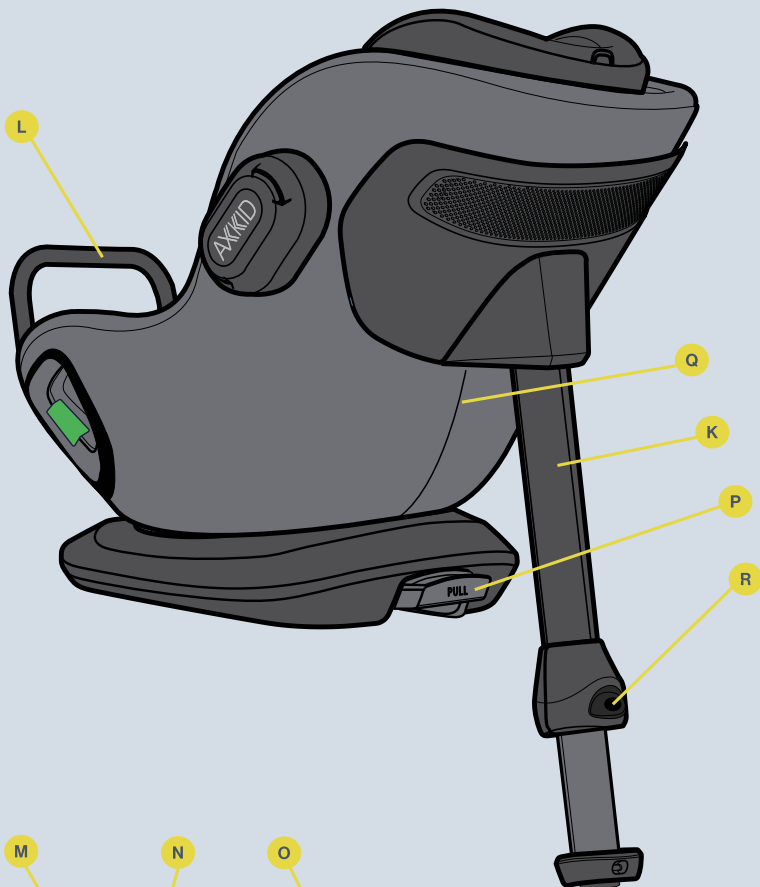

- K STÜTZFUß
- L ÜBERROLLBÜGEL
- M GURTKLEMMENABDECKUNG
- N GURTKLEMME
- O KNOPF FÜR ÜBERROLLBÜGEL
- P HEBEL FÜR DREHSEL
- Q SITZBEZUG-REIßVERSCHLUSS
- R KNOPF FÜR STÜTZFUß
- S EINLAGE
- T METALLFÜHRUNG



# Zulässige und unzulässige Positionierung des Axxid Minikid Core Kindersitzes

Der Axxid Minikid Core Kindersitz darf ausschließlich rückwärtsgerichtet installiert werden. Er passt auf den meisten, aber nicht auf allen Sitzplätzen. Im Handbuch des jeweiligen Fahrzeugs werden geeignete Sitzpositionen beschrieben. Die Fahrzeugliste finden Sie auf [www.axkid.com](http://www.axkid.com).

Beifahrersitz (deaktivierter Airbag)	JA/NEIN*
Beifahrersitz (aktivierter Airbag)	NEIN
Rücksitz mit Dreipunkt-Sicherheitsgurt	JA
Sitz mit Zweipunkt-Sicherheitsgurt	NEIN
Seit- und rückwärtsgerichtete Sitze	NEIN

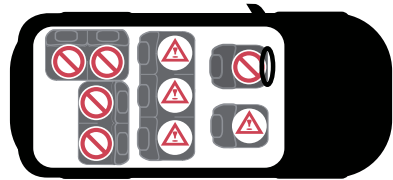

**WICHTIG:** Wenn Sie Ihren Axxid Minikid Core Kindersitz auf einem Sitzplatz mit Frontairbag installieren möchten, muss der Airbag gemäß den Anweisungen des Fahrzeugherstellers deaktiviert werden. Bitte beachten Sie, dass manche Fahrzeuge dazu eine offizielle Werkstatt benötigen.

\* Gemäß Artikel 117 der Allgemeinen Straßenverkehrsordnung in Spanien sind Kinder mit einer Körpergröße von 135 cm oder kleiner auf dem Vordersitz eines Fahrzeugs ausnahmslos verboten.



# Einbau des Axxkid Minikid Core Kindersitzes in das Fahrzeug

**1** Nehmen Sie den Axxkid Minikid Core aus der Verpackung und legen Sie ihn auf ebenem Untergrund ab. Öffnen Sie die beiden Reißverschlüsse mit der Nummer 1 am Polster

**2** Setzen Sie den Überrollbügel (L) in seine Halterung ein, während Sie den Knopf (O) drücken. Lassen Sie anschließend den Knopf los und drücken Sie den Überrollbügel nach oben, bis Sie ein Klicken hören. Dies bedeutet, dass der Überrollbügel korrekt montiert ist. Durch erneutes Drücken des Knopfes können Sie die Beinfreiheit einstellen, indem Sie den Überrollbügel verlängern oder verkürzen und auf eine der 4 verfügbaren Positionen einstellen.

**3** Dieser Kindersitz lässt sich in 2 Neigungswinkeln einstellen. Vor dem Kindersitz-Einbau und nach Schritt 1 stellen Sie den Drehsockel auf einer ebenen Fläche ab.

Ziehen Sie am Hebel des Drehsockels (P) und drehen Sie den gesamten Sockel um 180°. Der Sockel ist dann verriegelt. Bei Neugeborenen bis zu einer Größe von 60 cm muss sich der Sockel in Position 1 befinden. Für Babys mit einer Größe von 61 bis 125 cm können Position 1 und Position 2 verwendet werden.

Für Babys mit einer Körpergröße von 40 bis 75 cm verwenden Sie die Einlage (S).

Ziehen Sie am Hebel des Drehsockels (P) und drehen Sie den gesamten Sockel um 180°. Der Sockel ist dann verriegelt. Bei Neugeborenen bis zu einer Größe von 60 cm muss sich der Sockel in Position 1 befinden. Für Babys mit einer Größe von 61 bis 125 cm können Position 1 und Position 2 verwendet werden

**4** Platzieren Sie den Axxkid Minikid Core auf dem Fahrzeugsitz, mit der Rückseite des Kindersitzes zur Fahrzeugfront. Vergewissern Sie sich, dass der Überrollbügel (L) Kontakt mit der Rückenlehne des Kindersitzes hat.

Öffnen Sie die Gurtklemmenabdeckung (M) und die Gurtklemmenkappen (N). Öffnen Sie die Gurtklemmen (N). Ziehen Sie eine Armlänge des Fahrzeuggurts heraus und führen Sie den Gurt durch den Ihnen am nächsten gelegenen Sicherheitsgurtschlitz (H). Führen Sie den Gurt durch die Metallführungen (T) und die Gurtklemmen (N) und dann durch den Sicherheitsgurtschlitz (H) auf der gegenüberliegenden Seite. Den Fahrzeuggurt mittels des Gurtschlosses anschließen und kräftig am Schulterteil des Fahrzeugsicherheitsgurts ziehen, damit er straff sitzt und der Kindersitz sicher befestigt ist. Je stärker Sie ziehen, desto fester liegt der Kindersitz an. Wenn der Kindersitz fest angeschnallt ist, schließen Sie die Gurtklemmen (N) und verriegeln Sie den Fahrzeugsicherheitsgurt in seiner Position. Stellen Sie sicher, dass sowohl der Schulter- als auch der Beckengurt zusammen in den Gurtklemmen (N) verriegelt sind. Die Gurtklemmenabdeckung (M) und die Klemme schließen. Für einen noch festeren und stabileren Einbau drücken Sie den Kindersitz nach unten, während Sie am Schulterteil des Sicherheitsgurts ziehen.



**5** Den Stützfuß (K) aus dem Kindersitz herausziehen. Drücken Sie den Stützfußknopf (R) ein und ziehen Sie den Stützfuß (K) nach unten, bis er den Fahrzeugboden berührt. Lassen Sie den Stützfußknopf (R) los und heben Sie den Kindersitz nach oben, um den Stützfuß (K) weiter auszufahren, bis Sie ein Klicken hören. Der Stützfuß (K) sollte nun verriegelt und fest gegen den Fahrzeugboden gedrückt sein. Achten Sie darauf, dass der Stützfuß (K) etwa 10° zur Fahrzeugfront geneigt ist.

**6** Den Axxkid-Seitenaufprallschutz ASIP (J) in die Nuten im ASIP-Anschluss (I) drücken und nach unten schieben, bis der ASIP (J) einrastet. Sollte der ASIP-Anschluss (J) mit einer Kunststoffabdeckung versehen sein, entfernen Sie diese und befestigen sie am ASIP-Anschluss (I) auf der gegenüberliegenden Seite des Kindersitzes, bevor Sie den ASIP (J) einsetzen. Achten Sie darauf, den ASIP (J) an der Seite des Axxkid Minikid Core Kindersitzes anzubringen, die der Fahrzeugtür am nächsten liegt.



# Anschnallen des Kindes im Axxid Minikid Core Kindersitz

Bevor Sie Ihr Kind im Axxid Minikid Core Kindersitz anschnallen, vergewissern Sie sich, dass sich die richtige Einlage im Sitz befindet. Der Axxid Minikid Core wurde entwickelt, um mit Ihrem Kind mitzuwachsen und einen bequemen und sicheren Sitz für Kinder zu gewährleisten. Axxid empfiehlt, die Einlage so lange zu verwenden, bis sie für das Kind zu eng ist, jedoch bis zu einer Mindestgröße gemäß der nachstehenden Tabelle (bitte beachten Sie, dass das Alter nur einen Richtwert darstellt):

Alter	Körpergröße	
Baby 0–12 Monate	40–75 cm	
Kind 1–7 Jahre	76–125 cm	

- 7 Lösen Sie den integrierten Sicherheitsgurt, indem Sie den Gurtlöseknopf (E) drücken, und ziehen Sie beide Schultergurte (C) gleichzeitig heraus. Vermeiden Sie es, jeweils nur einen Gurt herauszuziehen, weil die Schultergurte (A) sonst ungleichmäßig werden könnten. Bringen Sie die Kopfstütze in die korrekte Position, indem Sie am Heberiemer der Kopfstütze (A) ziehen, siehe Abbildung 7. Der Abstand zwischen der Schulter des Kindes und der Unterkante der Stütze sollte maximal 1 cm betragen. Dann sind Kopfstütze und Gurt richtig positioniert.
- 8 Entriegeln Sie das Gurtschloss, indem Sie den Schlossfreigabeknopf (C) drücken, und platzieren Sie die Gurte außerhalb des Sitzes.
- 9 Setzen Sie Ihr Kind in den Sitz und legen Sie die Schultergurte (R) über die Schulter Ihres Kindes. Verriegeln Sie den integrierten Sicherheitsgurt, indem Sie zuerst die Teile des Schlosses, die an den Schultergurten (R) befestigt sind, zusammenführen und sie dann in das Schloss schieben, bis Sie ein Klicken hören.

Ziehen Sie an den Schultergurten (C), um den integrierten Sicherheitsgurt über den Hüften Ihres Kindes zu spannen. Während die Schultergurte (C) gespannt bleiben, ziehen Sie den Gurtstraffer (F) gerade vom Kindersitz weg, bis der Gurt straff genug sitzt. Es sollte nicht mehr als ein Finger zwischen die Schultergurte (C) und die Schultern Ihres Kindes passen.



# Einstellung der Kopfstütze

Der Axxid Minikid Core ist mit einer verstellbaren Kopfstütze (B) ausgestattet.

Achten Sie immer darauf, dass die Kopfstütze in der richtigen Höhe für Ihr Kind positioniert ist, wenn Sie den Kindersitz Axxid Minikid Core verwenden. Sicherstellen, dass die Schultergurte (C) direkt von den Schultern des Kindes oder maximal 1 cm darüber durch den Sitz verlaufen. Andernfalls ist die Kopfstütze (B) entsprechend einzustellen.

**Hinweis:** Die Gurtspannung muss gelockert werden, wenn die Kopfstütze nicht auf eine geeignete Höhe hochgezogen werden kann. Drücken Sie die Entriegelungstaste (E) der Gurte, um den Gurt zu lösen.



## Ausbau des Axxid Minikid Core Kindersitzes aus Ihrem Fahrzeug

- Öffnen Sie die Gurtklemmenabdeckung (M) und die Gurtklemmen. Entriegeln Sie den Fahrzeugsicherheitsgurt, indem Sie auf den roten Knopf des Sicherheitsgurtschlusses drücken. Öffnen Sie die Gurtklemmen (N) und ziehen Sie den Fahrzeuggurt durch die Gurtschlitze (H), um ihn vom Kindersitz zu entfernen.
- Drücken Sie den Stützfußknopf (R) und bringen Sie den Stützfuß (K) in seine kürzeste Position.
- Heben Sie den Axxid Minikid Core aus dem Fahrzeug.

**Tipp:** Verriegeln Sie das Gurtschloss und spannen Sie das Gurtzeug, bevor Sie den Kindersitz aus dem Fahrzeug nehmen. Sie können dann die Schultergurte (C) als Tragegriffe verwenden, um den Kindersitz leichter herauszuheben und außerhalb des Fahrzeugs zu transportieren.

**Wichtig:** Tragen Sie den Kindersitz niemals an der Kopfstütze (B).

### Recycling des Kindersitzes



Axxid empfiehlt dringend, alte Kindersitze zu recyceln. Bevor der Sitz einer örtlichen Recyclingstation übergeben wird, sind die Gurte vom Sitz abzuschneiden, der Stoffbezug und möglichst viele Styroporsteile zu entfernen und Metall- und Kunststoffteile möglichst zu trennen. Der Hauptteil des Sitzes sollte als unsicher oder abgelaufen gekennzeichnet sein (Farbstift verwenden), damit niemand ihn erneut benutzen kann. Die Richtlinien der jeweiligen Behörde vor Ort enthalten Recyclinganweisungen für die verschiedenen Materialien.



# Pflege und Wartung

Der Stoffbezug des Sitzes kann bei 30 °C im Schonwaschgang in der Waschmaschine gewaschen werden. Den Bezug nicht im Trockner trocknen, da er dadurch beschädigt werden und die Polsterung sich vom Stoff lösen kann. Auf [www.axkid.com](http://www.axkid.com) finden Sie Videos, in denen die Abnahme und das Anbringen des Bezugs erläutert werden.

## Abnahme des Stoffbezugs:

- Entfernen Sie das ASIP-Kissen (J), sofern vorhanden.
- Lösen Sie den integrierten Sicherheitsgurt, indem Sie den Auslöseknopf für den Gurt (F) drücken, und ziehen Sie beide Schultergurte (C) gleichzeitig heraus.
- Der Kopfstützenbezug lässt sich leicht von der Kopfstütze abnehmen (B). Ziehen Sie den Bezug vorsichtig vom Kopfstützen-Heberiemens ab (A). Senken Sie die Kopfstütze (B) in die niedrigste Stellung ab und entriegeln Sie das Gurtschloss, indem Sie den Schlossfreigabeknopf (D) drücken und das Gurtschlosspolster abnehmen.
- Öffnen Sie den Reißverschluss des Bezugs (Q) und nehmen Sie den Sitzbezug ab.
- Am ASIP-Konnektor und anderen Kunststoffabdeckungen ist Vorsicht geboten, damit der Stoff nicht beschädigt wird; nicht zu stark ziehen.
- Öffnen Sie die Schulterpolster und ziehen Sie sie vorsichtig vom Klettband ab.

## Anbringen des Stoffbezugs

- Um den Stoffbezug am Kindersitz wieder anzubringen, führen Sie die o. a. Schritte in umgekehrter Reihenfolge aus.
- Beachten Sie, dass die Schulterpolster an verschiedenen Positionen angebracht werden können. Die Schulterpolster sind in einer für das Kind geeigneten Position anzubringen, wobei sie sich oben auf der Schulter und auf der Brust des Kindes befinden sollten. Achten Sie auch darauf, dass die Gummiseite des Schulterpolsters zur Brust des Kindes zeigt.

Wenn der Stoffbezug des Sitzes ausgetauscht werden muss, ist sicherzustellen, dass nur Originalprodukte von Axkid zum Einsatz kommen. Wenn andere Produkte verwendet werden, wird das Sicherheitssystem des Axkid Minikid Core Kindersitzes möglicherweise beeinträchtigt, was bei Unfällen ernsthafte Verletzungen zur Folge haben kann. Sämtliche Kunststoffteile des Axkid Minikid Core Kindersitzes können mit mildem Reinigungsmittel und Wasser gereinigt werden. Nutzen Sie keine aggressiven chemischen Reiniger, die das Plastik des Sitzes schädigen könnten und so die Sicherheit des Kindersitzes beeinträchtigen können.

# Garantie

Für den Axkid Minikid Core Kindersitz besteht eine 24-monatige Garantie ab Kaufdatum. Dabei ist es wichtig, dass der Kaufbeleg aufbewahrt wird, damit er bei Garantiefällen, die nicht von der Gewährleistung abgedeckt werden, dem Verkäufer vorgelegt werden kann.

- Normaler Verschleiß und Abrieb
- Schäden durch unsachgemäße Verwendung, Nachlässigkeit oder Unfall
- Nach Reparaturen durch Dritte
- Sämtliche verwendeten Materialien bieten eine sehr hohe UV-Beständigkeit. UV-Licht ist jedoch sehr aggressiv und führt letztlich zum Ausbleichen des Sitzbezugs. Dies gilt als normaler Verschleiß und fällt somit nicht unter die Garantie. • Der Sitz ist pfleglich zu behandeln. Tragen Sie den Sitz niemals an der Kopfstütze (A).

# Gracias por elegir Axxkid Minikid Core

Lee este manual de instrucciones antes de instalar el asiento de coche Axxkid Minikid Core en tu vehículo. Para más información y videos de instalación visita [www.axkid.com](http://www.axkid.com)

**Axxkid Minikid Core** es un asiento infantil orientado a contramarcha aprobado para niños con una altura entre 40–125 cm, ≤28 kg

Axxkid Minikid Core es adecuado para su uso desde el nacimiento.

Este es un Sistema Integral de Retención Infantil mejorado con cinturón específico. Está aprobado según el Reglamento Nº 129 de la ONU, para su uso en posiciones de asiento compatibles indicadas en la lista del vehículo. En caso de duda, consulta al fabricante del Sistema de Retención Infantil mejorado [www.axkid.com](http://www.axkid.com) o al vendedor.

## Información importante

Para maximizar la seguridad de tu niño, es importante que tengas en cuenta lo siguiente:

- Sigue siempre las instrucciones de este manual. Una instalación incorrecta puede afectar gravemente la seguridad de tu niño. Si tienes dudas, contacta con tu vendedor, quien podrá mostrarte la instalación correcta.
- Conserva este manual para referencia futura. Si lo pierdes, puedes encontrarlo online en [www.axkid.com](http://www.axkid.com)
- No utilices el asiento Axxkid Minikid Core en la posición del asiento delantero cuando el airbag frontal esté activado. Si deseas instalar el asiento en esa posición, el airbag debe estar desactivado según las instrucciones del fabricante del vehículo.
- Si has tenido un accidente, por pequeño que parezca, el asiento infantil debe ser reemplazado. Puede tener daños no visibles que podrían afectar gravemente a la seguridad de tu niño. Por esta razón, Axxkid no recomienda comprar asientos de coche de segunda mano.
- Nunca dejes a tu niño solo en el vehículo.
- Asegúrate de que cualquier equipaje u objetos sueltos estén bien sujetos en el vehículo, ya que pueden causar lesiones a los pasajeros en caso de accidente.
- Asegúrate de que el asiento Axxkid Minikid Core esté instalado de tal manera que no pueda quedar atrapado por los asientos móviles, puertas del coche, etc.
- Axxkid Minikid Core solo puede utilizarse orientado a contramarcha.
- Asegúrate siempre de que el arnés esté ajustado correctamente al cuerpo de tu niño. El arnés se ajusta moviendo el reposacabezas.
- Asegúrate de que la espalda del niño esté presionada contra el respaldo del asiento cuando lo asegures con el arnés.
- Asegúrate siempre de que el arnés esté bien tensado contra tu niño y que la hebilla esté completamente cerrada. No deberías poder pellizcar las correas.\* Asegúrate de que no haya giros en las correas.
- Asegúrate siempre de que el soporte de apoyo esté en la posición correcta y tenga contacto con el suelo del vehículo. El soporte de apoyo es un componente muy importante diseñado para maximizar la seguridad de tu niño en caso de accidente.
- No intentes desmontar ni modificar ninguna parte del asiento Axxkid Minikid Core. La garantía y la seguridad del asiento podrían verse afectadas si lo haces.
- Nunca utilices el asiento Axxkid Minikid Core sin la funda textil. La funda textil es una característica de seguridad y solo puede ser reemplazada con fundas originales Axxkid.
- Lee el manual del vehículo y consulta la lista de vehículos en [www.axkid.com](http://www.axkid.com) para encontrar qué posiciones del vehículo son adecuadas para este asiento infantil.
- Axxkid recomienda utilizar siempre protección para el asiento para proteger tu vehículo de marcas y suciedad.
- Si tienes dudas, contacta con el vendedor donde compraste el asiento o contacta con [info@axkid.com](mailto:info@axkid.com)

# Tabla de contenidos

Partes	32
Posiciones permitidas y no permitidas de Axxkid Minikid Core	34
Instalación de la silla Axxkid Minikid Core en el vehículo	35
Sujetar a tu niño en la silla Axxkid Minikid Core	36
Ajustes de apoya cabezas	37
Retirar la Axxkid Minikid Core de tu vehículo	37
Cuidados y mantenimiento	38
Garantía	38

# Partes

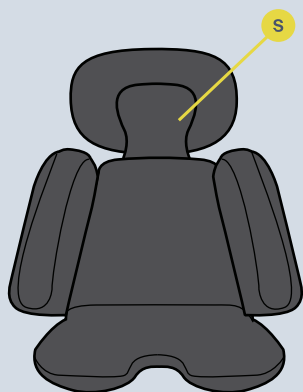

- A Tirador del apoya cabezas
- B Apoyacabezas
- C Arnés integral
- D Botón apertura hebilla
- E Botón desbloqueo del arnés
- F Cinta de tensión del arnés
- G Base rotatoria
- H paso del cinturón de seguridad
- I Conector del ASIP
- J Almohadilla ASIP

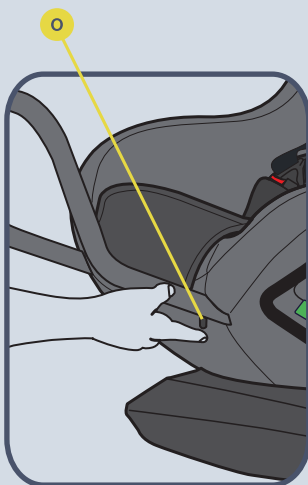
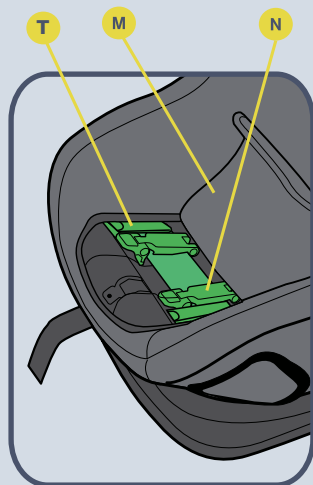

- K** Pata de apoyo
- L** Brazo frontal
- M** Protector pinza del cinturón
- N** Pinza de cinturón
- O** Botón de ajuste del brazo frontal
- P** Tirador base rotatoria
- Q** Cremallera funda
- R** Botón pata de apoyo
- S** Cojín reductor
- T** Guía metálica



# Posiciones permitidas y no permitidas en el vehículo

La silla solo puede instalarse a contramarcha.  
Asientos recomendados

Asiento trasero con cinturón de 3 puntos:	✓ Sí
Asiento delantero con airbag activo:	✗ No
Asiento delantero con airbag desactivado:	✓ Sí
Asiento trasero con cinturón de 2 puntos:	✗ No
Asientos laterales o de reojo:	✗ No

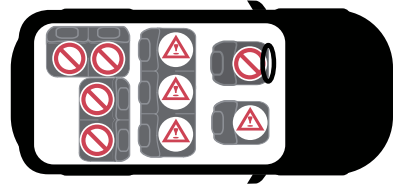

**IMPORTANT:** Si deseas instalar la silla en el asiento delantero y este tiene airbag, debes desconectarlo siguiendo las instrucciones del fabricante del vehículo.



# Instalación de la silla Axxkid Minikid Core en el vehículo

- 1** Retira la silla del embalaje, colócala sobre una superficie plana y abre las dos cremalleras marcadas con el número 1 de la tapicería.
- 2** Coloca la barra frontal (L) en su soporte mientras presionas el botón (O). A continuación, suelta el botón y empuja la barra frontal hacia arriba hasta oír un clic. Esto significa que la barra frontal está correctamente instalada. Al presionar el botón una vez más, puedes ajustar el espacio para las piernas, alargando o acortando la barra frontal a una de las 4 posiciones disponibles.
- 3** La silla tiene dos posiciones de reclinación. Antes de instalar la silla infantil después del paso 1 sitúa la base rotatoria en una superficie plana.

Rota la base tirando de la palanca de rotación de la base (P) y girando toda la base 180°, la base estará bloqueada. Desde neonatos hasta 60 cm de altura, la base debe estar en posición 1. Para bebés desde 61 cm a 125 cm, tanto la posición 1 y la posición 2 se puede utilizar.

Usa el cojín reductor (S) desde 40 hasta 75 cm.

Para un nivel máximo de seguridad, elige la posición más vertical posible mientras también se asegure que la cabeza del niño no cae hacia delante cuando está durmiendo.

Coloca la Axxkid Minikid Core en el asiento del vehículo con el respaldo de la silla mirando hacia la parte delantera del vehículo. Asegúrate de que la barra frontal (L) está en contacto con el respaldo del asiento del coche.
- 4** Abre las cubiertas de los clips (M) y las tapas del bloqueador del cinturón (N).

Abre el bloqueador del cinturón (N). Tira de un tramo del cinturón de seguridad del vehículo y pásalo a través de la ranura del cinturón (H) que esté más cercana a ti. Conduce el cinturón a través de las guías metálicas (T) y los bloqueadores del cinturón (N) y pásalo por la ranura del cinturón (H) del lado opuesto. Conecta el cinturón de seguridad del vehículo con la hebilla y tira con fuerza de la parte del hombro del cinturón para eliminar toda la holgura y asegurar la silla en el asiento.

Cuanto más fuerte tires, más firme será la instalación. Cuando la silla esté firmemente fijada, cierra los bloqueadores del cinturón (N) y bloquea el cinturón del vehículo en su posición.

Asegúrate de que tanto la parte abdominal como la parte del hombro del cinturón quedan bloqueadas juntas en los bloqueadores (N). Cierra la tapa del bloqueador (M) y cierra el clip. Para una instalación aún más firme y estable, presiona hacia abajo la silla mientras tiras del cinturón del hombro.
- 5** Extrae la pata de apoyo (K) desde la silla del coche.

Pulsa el botón de la pata de apoyo (R) y tira de la pata (K) hacia abajo hasta que esté en contacto con el suelo del vehículo. Suelta el botón (R) y eleva la silla del coche hacia arriba para extender aún más la pata de apoyo (K) hasta que oigas un clic. La pata de apoyo (K) debe quedar bloqueada y firmemente presionada contra el suelo del vehículo. Asegúrate de que la pata (K) tiene una inclinación de unos 10° hacia la parte delantera del vehículo.
- 6** Empuja la almohadilla ASIP (J) en las ranuras del conector ASIP (I) y deslízala hacia abajo; la almohadilla (J) hará clic en su sitio. Si hay una cubierta de plástico en el conector ASIP (J), retírala y colócala en el conector ASIP (I) del lado opuesto de la silla antes de colocar la almohadilla ASIP (J). Asegúrate de que la almohadilla ASIP (J) está colocada en el lateral de la Axxkid Minikid CORE que queda más cerca de la puerta del vehículo.



# Sujetar a tu niño en la silla Axxkid Minikid Core

Antes de sujetar a tu niño en la silla Axxkid Minikid Core, asegúrate de que el reductor correcto está instalado en la silla. Axxkid Minikid Core está diseñada para crecer con tu hijo y garantizar un ajuste cómodo y seguro para los niños. Axxkid recomienda usar el reductor hasta que quede demasiado ajustado para tu hijo, pero como mínimo hasta la longitud indicada en la tabla siguiente (ten en cuenta que la edad es solo orientativa):

Age	Height	
Recién nacido 0-12 meses	40-75cm	
Niño 1-7 años	76-125 cm	

- 7** Afloja el arnés presionando el botón de liberación del arnés (E) y tirando de ambas correas de los hombros (C) al mismo tiempo. Evita tirar solo de una correa, ya que esto podría hacer que las correas de los hombros (C) queden desiguales. Coloca el reposacabezas en la posición correcta tirando de la palanca de ajuste del reposacabezas (A) según la imagen 7; separa la parte inferior del reposacabezas como máximo 1 cm del hombro. Así, el reposacabezas y el arnés quedarán bien posicionados.
- 8** Desbloquea la hebilla del arnés presionando el botón de liberación de la hebilla (C) y coloca las correas fuera del asiento.
- 9** Coloca a tu niño en la silla y pon las correas de los hombros (C) sobre los hombros del niño. Bloquea el arnés encajando primero las dos piezas de la hebilla que están unidas a las correas de los hombros (C) y empujándolas dentro de la hebilla hasta oír un clic. Tira de las correas de los hombros (C) para tensar el arnés sobre las caderas del niño. Mientras mantienes la tensión en las correas de los hombros (C) tira de la correa tensora del arnés (F) recto hacia fuera desde la silla hasta que el arnés esté lo suficientemente ajustado. No deberías poder introducir más de un dedo entre las correas de los hombros (C) y los hombros del niño.



# Ajustes de apoya cabezas

La Axxkid Minikid Core está equipada con un reposacabezas ajustable (B).

Asegúrese siempre de que el reposacabezas esté colocado a la altura correcta para su hijo cuando utilice la silla de auto Axxkid Minikid Core. Compruebe que los tirantes del arnés (C) salen de la silla hacia delante desde los hombros del niño o como máximo 1 cm por encima. De no ser así, ajuste el reposacabezas (B) en consecuencia.

**Nota:** Es necesario liberar la tensión del arnés si no se puede subir el reposacabezas hasta una altura adecuada. Para aflojar el arnés, pulse el botón de liberación del arnés del cinturón (E)



# Retirar la Axxkid Minikid Core de tu vehículo

- Abre los clips y la tapa del bloqueador del cinturón (M). Desbloquea el cinturón de seguridad del vehículo presionando el botón rojo de la hebilla del cinturón del coche. Abre los bloqueadores del cinturón (N) y tira del cinturón de seguridad del vehículo guiándolo a través de las ranuras del cinturón (H) para retirarlo de la silla.
- Pulsa el botón de la pata de apoyo (R) y baja la pata de apoyo (K) hasta su posición más corta.
- Levanta la Axxkid Minikid Core fuera del vehículo.

**Consejo:** Bloquea la hebilla del arnés y tensa el arnés antes de retirar la silla del vehículo. Luego puedes usar las correas de los hombros (C) como asa de transporte, lo que facilita levantar la silla y sacarla del vehículo.

**Importante:** Nunca transportes la silla sujetándola por el reposacabezas (B).

## Reciclaje de la silla



Axxkid recomienda encarecidamente el reciclaje de las sillas de coche antiguas.

Antes de llevar la silla a tu punto local de reciclaje, corta las correas del arnés de la silla, retira la funda textil y todas las piezas de espuma (poliestireno) que sea posible. Separa las piezas de metal y plástico si es posible. La parte principal de la silla debe marcarse como no apta para uso o caducada (usa un martillo, por ejemplo) para evitar que alguien la utilice de nuevo. Consulta las directrices de tu municipio sobre reciclaje para obtener instrucciones específicas sobre los diferentes materiales.



# Cuidado y mantenimiento

La funda textil de la silla puede lavarse a máquina a 30°C con un ciclo suave. No pongas la funda en la secadora, ya que esto puede dañar la funda y el acolchado podría separarse del tejido. Visita [www.axkid.com](http://www.axkid.com) para ver vídeos que explican cómo retirar y colocar la funda.

## Retirar la funda textil:

- Retira la almohadilla ASIP (J) si está colocada.
- Afloja el arnés presionando el botón de liberación del arnés (F) y tira de ambas correas de los hombros (C) al mismo tiempo.
- La funda del reposacabezas puede retirarse fácilmente tirando con cuidado desde el reposacabezas (B) hacia afuera utilizando la palanca de ajuste del reposacabezas (A).
- Baja el reposacabezas (B) a la posición más baja y desbloquea la hebilla del arnés presionando el botón de liberación (D) para quitar la hebilla.
- Abre la cremallera de la funda (Q) y retira la funda textil.
- Ten cuidado alrededor del ASIP y de las piezas de plástico para no dañar el tejido; no tires con fuerza.
- Abre las almohadillas de los hombros y retíralas suavemente del velcro.

## Instalar la funda textil:

- Invierte los pasos anteriores para instalar de nuevo la funda en la silla.
- Ten en cuenta que las almohadillas de los hombros pueden instalarse en diferentes posiciones. Instálalas en una posición adecuada para tu hijo, la parte superior de la almohadilla debe estar en la parte superior del hombro y la más inferior, en el pecho del niño. Asegúrate también de que el lado de goma de la almohadilla esté orientado hacia el pecho del niño.

Si la funda de la silla necesita reemplazo, asegúrate de usar únicamente productos originales de Axkid. Si se utilizan otros productos, el sistema de seguridad de la silla Axkid Minikid Core podría verse comprometido y podría causar lesiones graves en caso de accidente. Las piezas de plástico de la Axkid Minikid Core pueden limpiarse con detergente suave y agua. No utilices productos químicos agresivos, disolventes u otros similares, ya que esto puede dañar la silla y comprometer su seguridad.

# Garantía

Axkid Minikid Core tiene una garantía de 24 meses desde la fecha de compra.

Asegúrate de guardar tu recibo y llévalo al punto de venta si tienes reclamaciones dentro del período de garantía.

## La garantía no cubre:

- Desgaste normal
- Daños debidos a uso incorrecto, negligencia o accidente
- Reparaciones realizadas por terceros
- Daños causados por luz solar. Todos los textiles tienen resistencia UV limitada. Sin embargo, la luz UV es muy agresiva y acabará dañando la funda de la silla. Esto no está cubierto por la garantía, ya que se considera desgaste normal.
- Manipula la silla con cuidado. Nunca transportes la silla sujetándola por el reposacabezas (A).

# Merci d'avoir choisi Axxkid Minikid Core

Lisez ce mode d'emploi avant d'installer le siège auto Axxkid Minikid Core dans votre véhicule.  
Pour plus d'informations et des vidéos d'installation, consultez [www.axkid.com](http://www.axkid.com).

**Axxkid Minikid Core** est un siège auto dos à la route homologué pour les enfants d'une taille comprise entre 40 et 125 cm, ≤ 28 kg.

Axxkid Minikid Core peut être utilisé avec un nouveau-né.

Il s'agit d'un système de retenue pour enfants amélioré à ceinture spécifique intégré. Il est homologué conformément au Règlement CEE/ONU n° 129, pour une utilisation sur des places assises de véhicules compatibles comme indiqué par la liste des véhicules. En cas de doute, consultez le fabricant du dispositif de retenue amélioré pour enfants ([www.axkid.com](http://www.axkid.com)) ou le détaillant.

## Informations importantes

Pour maximiser la sécurité de votre enfant, il est important que vous gardiez à l'esprit les points suivants :

- Suivez toujours les instructions de ce manuel. Une installation incorrecte peut gravement affecter la sécurité de votre enfant.
- En cas de doute, contactez votre revendeur qui pourra vous montrer comment faire une installation correcte.
- Conservez ce manuel d'utilisation pour pouvoir vous y référer ultérieurement. En cas de perte du manuel, vous pouvez le trouver en ligne sur [www.axkid.com](http://www.axkid.com)
- N'utilisez pas le siège-auto Axxkid Minikid Core à une place où se trouve un airbag frontal actif. Si vous souhaitez toujours installer le siège auto pour enfant Axxkid Minikid Core à cette place, l'airbag doit être désactivé selon les instructions du fabricant du véhicule.
- En cas d'accident, aussi léger soit-il, votre siège auto doit toujours être remplacé. Il peut présenter des dommages qui ne sont pas visibles et qui pourraient sérieusement affecter la sécurité de votre enfant. Pour cette raison, Axxkid ne recommande pas d'acheter des sièges auto d'occasion.
- Si le siège auto Axxkid Minikid Core a été exposé à la lumière directe du soleil, assurez-vous qu'il n'est pas trop chaud avant d'y installer votre enfant.
- Ne laissez jamais votre enfant sans surveillance dans la voiture.
- Assurez-vous que les bagages ou les objets en vrac sont fixés dans votre véhicule, car ils peuvent causer des blessures aux passagers en cas de collision.
- Assurez-vous que le siège auto pour enfant Axxkid Minikid Core est installé de manière à ce qu'aucune pièce ne soit coincée par des sièges mobiles des portières de voiture, etc.
- Le siège auto Axxkid Minikid Core ne peut être installé que dos à la route.
- Assurez-vous toujours que le harnais est ajusté de façon à bien s'adapter au corps de votre enfant. Le harnais s'ajuste en déplaçant l'appui-tête.
- Assurez-vous que le dos de l'enfant est bien en contact avec le dossier du siège auto lorsque vous attachez votre enfant avec le harnais.
- Vérifiez toujours que le harnais est serré fermement contre votre enfant et que la boucle est complètement verrouillée : vous ne devriez pas pouvoir pincer les sangles.
- Vérifiez que le harnais n'est pas vrillé.
- Vérifiez toujours que la jambe de force est dans la bonne position et en contact avec le plancher du véhicule. La jambe de force est un élément de sécurité très important conçu pour maximiser la sécurité de votre enfant en cas d'accident.
- N'essayez pas de démonter ou de modifier tout ou partie du siège auto Axxkid Minikid Core. La garantie et les performances de sécurité du siège auto Axxkid risquent d'en être affectées si vous le faites.
- N'utilisez jamais le siège auto Axxkid Minikid Core sans sa housse textile. La housse textile du siège est un élément de sécurité et ne peut être remplacée que par une housse textile de siège d'origine Axxkid.
- Lisez le manuel du véhicule et la liste des véhicules compatibles sur [www.axkid.com](http://www.axkid.com) pour trouver les places assises qui conviennent pour ce siège auto.
- Axxkid recommande d'utiliser toujours une protection de siège pour protéger le siège du véhicule des rayures et de la saleté. En cas de doute, contactez le revendeur chez lequel le siège auto a été acheté ou contactez [info@axkid.com](mailto:info@axkid.com)

# Sommaire

Composants	41
Positionnement autorisé et interdit du siège auto Axkid Minikid Core	43
Installation du siège auto Axkid Minikid Core dans le véhicule	44
Retenue de votre enfant dans le siège auto Axkid Minikid Core	45
Réglages de l'appui-tête	46
Retrait du siège auto Axkid Minikid Core du véhicule	46
Soin et entretien	47
Garantie	47

# Composants

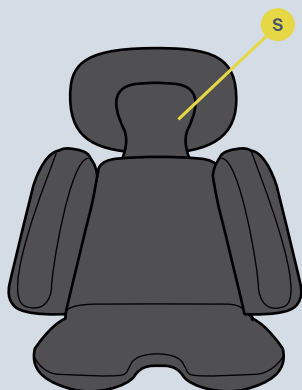

- A LEVIER DE SANGLE D'APPUI-TÊTE
- B APPUI-TÊTE
- C HARNAIS INTÉGRAL
- D BOUTON DE LIBÉRATION DE LA BOUCLE
- E BOUTON DE LIBÉRATION DU HARNAIS
- F SANGLE DE TENSION DU HARNAIS
- G BASE ROTATIVE
- H FENTE POUR CEINTURE DE SÉCURITÉ
- I CONNECTEUR ASIP
- J COUSSINET ASIP

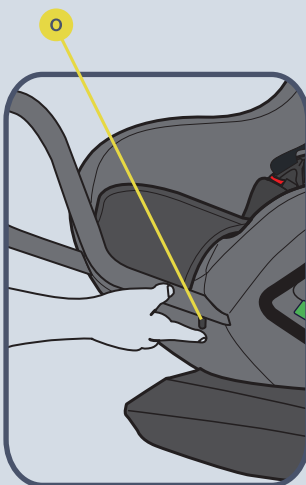
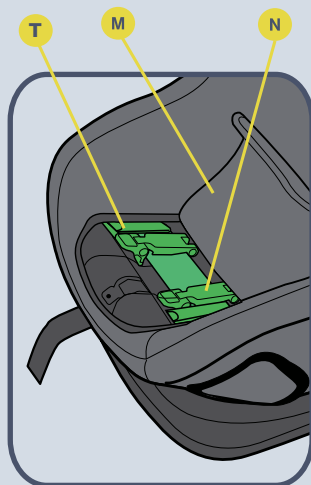
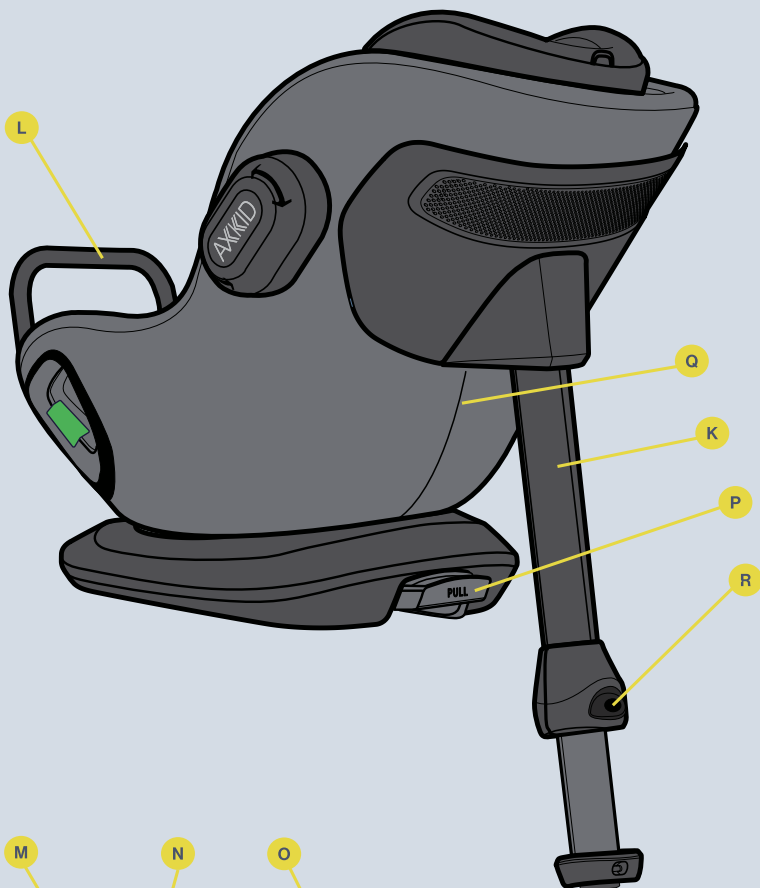

- K** JAMBE DE FORCE
- L** SUPPORT AVANT
- M** COUVERCLE DE LA PINCE DE CEINTURE
- N** PINCE DE CEINTURE
- O** BOUTON DE SUPPORT AVANT
- P** LEVIER DE BASE ROTATIVE
- Q** COUVERCLE DE FERMETURE À GLISSIÈRE
- R** BOUTON DE JAMBE DE FORCE
- S** COUSSIN INSERT
- T** GUIDE MÉTALLIQUE



# Positionnement autorisé et interdit du siège auto Axkid Minikid Core

Le siège auto Axkid Minikid Core ne peut être installé que dos à la route. Il s'adaptera à la plupart des places assises du véhicule, mais pas à toutes. Consultez le manuel d'utilisation de votre véhicule pour trouver les places assises appropriées et consultez la liste des véhicules sur [www.axkid.com](http://www.axkid.com).

Siège passager avant (sans airbag actif)	OUI/NON*
Siège passager avant (avec airbag actif)	NON
Siège passager arrière avec ceinture de sécurité 3 points	OUI
Siège avec ceinture de sécurité à 2 points	NON
Sièges latéraux et tournés vers l'arrière	NON

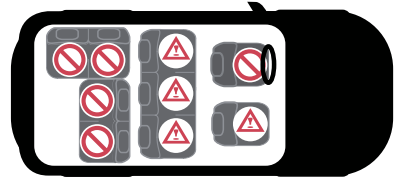

**IMPORTANT :** Si vous souhaitez installer votre siège Axkid Minikid Core à une place comportant un airbag frontal, l'airbag doit être déconnecté conformément aux instructions du constructeur de votre véhicule. Notez que certains véhicules nécessitent qu'un centre de service agréé se charge de déconnecter l'airbag.

\* Le Règlement général de la circulation en Espagne, dans son article 117, interdit de conduire avec des enfants de taille égale ou inférieure à 135 centimètres installés sur les sièges avant du véhicule, sans la moindre exception.



# Installation du siège auto

## Axkid Minikid Core dans le véhicule

- 1 Retirez le Axkid Minikid Core de sa boîte et placez-le sur une surface plane, dézippez les deux fermetures à glissière portant le numéro 1 sur l'habillement.
- 2 Prenez le support avant (L) et placez-le dans son logement en appuyant sur le bouton (O). Relâchez ensuite le bouton et poussez le support avant vers le haut jusqu'à l'émission d'un son (clic). Cela signifie que le support avant est correctement installé. En appuyant de nouveau sur le bouton, vous pouvez ajuster l'espace pour les jambes en allongeant ou en raccourcissant le support avant pour le régler sur l'une des 4 positions disponibles.
- 3 Ce siège enfant dispose de 2 positions d'inclinaison. Avant d'installer le siège auto, et après l'étape 1, placez la base rotative sur une surface plane.

Tournez la base en tirant sur le levier de rotation de la base (P) et en tournant toute la base de 180°, la base sera verrouillée. De la naissance à une stature de 60 cm, la base doit être en position 1. Pour les bébés de 61 à 125 cm, la position 1 et la position 2 peuvent être utilisées.

Utilisez le coussin insert (S) avec des bébés mesurant de 40 à 75 cm.

Pour une sécurité maximale, choisissez une position aussi redressée que possible tout en veillant à ce que la tête de votre enfant ne tombe pas vers l'avant pendant son sommeil. Pour des raisons de confort et de sécurité, l'angle d'inclinaison doit être ajusté à une position plus verticale à mesure que votre enfant grandit.

- 4 Placez l'Axkid Minikid Core sur le siège du véhicule avec l'arrière du siège auto face à l'avant du véhicule. Vérifiez que le support avant (L) est en contact avec le dossier du siège auto.

Ouvrez les couvercles des clips (M) et les couvercles des pinces de ceinture (N). Ouvrez la pince de ceinture (N). Tirez la ceinture de sécurité sur une longueur d'environ un bras et passez-la dans la fente de ceinture de sécurité (D) la plus proche de vous. Faites passer la ceinture dans les guides métalliques (T) et les pinces de ceinture (N) puis dans la fente de ceinture de sécurité (D) du côté opposé. Connectez la ceinture de sécurité du véhicule à la boucle de la ceinture de sécurité et tirez vigoureusement sur la partie d'épaule de la ceinture de sécurité du véhicule pour enlever le mou et pour attacher le siège auto, plus vous tirez fort, plus l'installation est ferme. Lorsque le siège auto est attaché solidement, fermez la pince de ceinture (N) pour verrouiller la ceinture de sécurité du véhicule en position. Assurez-vous que les pans de ceinture d'épaule et sous-abdominal sont verrouillés ensemble dans les pinces de ceinture (N). Fermez le couvercle de la pince de ceinture (P) et fermez le clip. Pour créer une installation encore plus ferme et stable, appuyez sur le siège auto tout en tirant sur la ceinture d'épaule.

- 5 Tirez la jambe de force (K) du siège auto. Appuyez sur le bouton de la jambe de force (R) et tirez la jambe de force (K) vers le bas jusqu'à ce qu'elle soit en contact avec le plancher du véhicule. Lâchez le bouton de la jambe de force (R) et soulevez le siège auto pour étendre davantage la jambe de force (K) jusqu'à ce que vous entendiez un clic. La jambe de force (K) doit maintenant être verrouillée et fermement appuyée contre le plancher du véhicule. Assurez-vous que la jambe de force (K) est inclinée d'environ 10° vers l'avant du véhicule.

- 6 Poussez le coussin ASIP (J) dans les fentes du connecteur ASIP (I) et glissez-le vers le bas, un clic vous indique alors que le coussin ASIP (J) est en place. S'il y a un couvercle en plastique sur le connecteur ASIP (J), retirez-le et placez-le sur le connecteur ASIP (I) du côté opposé du siège, avant de monter le coussin ASIP (J). Assurez-vous que le coussin ASIP (J) est fixé sur le côté du siège auto Axkid Minikid Core le plus proche de la portière du véhicule.



# Retenue de votre enfant dans le siège auto Axxkid Minikid Core

Avant d'attacher votre enfant dans le siège auto Axxkid Minikid Core, assurez-vous d'avoir le bon réducteur installé dans le siège. Axxkid Minikid Core est conçu pour grandir avec votre enfant et pour permettre un ajustement confortable et sûr des enfants. Axxkid recommande d'utiliser le coussin insert jusqu'à ce qu'il soit trop serré pour votre enfant, mais en respectant une taille minimale conformément au tableau ci-dessous (notez que l'âge n'est qu'indicatif) :

Âge	Taille	
Nouveau-né de 0 à 12 mois	40–75cm	
Enfant de 1 à 7 ans	76 – 125 cm	

- 7 Desserrez le harnais en appuyant sur le bouton de déverrouillage du harnais (E) et tirez sur les deux bretelles (C) en même temps. Évitez de ne tirer qu'une seule sangle à la fois, car cela pourrait rendre les bretelles (C) inégales. Placez l'appui-tête dans la position correcte en tirant sur le levier de la sangle de l'appui-tête (A) conformément à l'image 7, en séparant la partie inférieure de l'appui-tête au maximum à 1 cm de l'épaule. L'appui-tête et le harnais seront alors bien positionnés.
- 8 Déverrouillez la boucle en appuyant sur le bouton de déverrouillage de la boucle (C) et placez les bretelles à l'extérieur du siège.
- 9 Installez votre enfant dans le siège et placez les bretelles (R) sur les épaules de votre enfant. Verrouillez le harnais en positionnant d'abord les parties de la boucle attachées aux bretelles (R) ensemble, puis poussez-les dans la boucle jusqu'à ce que vous entendiez un clic.

Tirez sur les bretelles (C) pour resserrer le harnais sur les hanches de votre enfant. Tout en maintenant la tension dans les bretelles (C), tirez la sangle de serrage du harnais (F) directement depuis le siège auto jusqu'à ce que le harnais soit suffisamment serré, vous ne devriez pas pouvoir passer plus d'un doigt entre les bretelles (C) et les épaules de votre enfant.



# Réglage de l'appui-tête

L'Axxid Minikid Core est équipé d'un appui-tête réglable (B).

Assurez-vous toujours que l'appui-tête est positionné à la bonne hauteur pour votre enfant lorsque vous utilisez votre siège enfant Axxid Minikid Core. Vérifiez que les bretelles (C) passent au niveau des épaules de votre enfant ou au maximum 1 cm au-dessus. Si ce n'est pas le cas, réglez l'appui-tête (B) en conséquence.

**Nota :** La tension du harnais doit être relâchée si l'appui-tête ne peut pas être tiré vers le haut à une hauteur appropriée. Appuyez sur le bouton de déverrouillage du harnais de ceinture (E) pour desserrer le harnais



## Retrait du siège auto Axxid Minikid Core du véhicule

- Ouvrez les clips et le couvercle de la pince de ceinture (M). Déverrouillez la ceinture de sécurité du véhicule en appuyant sur le bouton rouge de la boucle de la ceinture de sécurité. Ouvrez la pince de ceinture (N) et tirez la ceinture de sécurité du véhicule pour la guider dans les fentes de ceinture de sécurité (H) pour la retirer du siège auto.
- Appuyez sur le bouton de la jambe de force (R) et repliez la jambe de force (K) à sa position la plus courte.
- Soulevez l'Axxid Minikid Core hors du véhicule.

**Conseil :** Verrouillez la boucle du harnais et serrez le harnais avant de retirer le siège auto du véhicule. Vous pouvez ensuite utiliser les bretelles (C) comme poignées de transport, ce qui facilite le levage du siège auto et son transport à l'extérieur du véhicule.

**Important :** Ne portez jamais le siège en tenant l'appui-tête (B)

### Recyclage de votre siège auto



Axxid recommande vivement de recycler les sièges auto usés. Avant de déposer le siège à votre station de recyclage locale, coupez les bretelles du siège, enlevez la housse en tissu, enlevez autant de pièces en polystyrène que possible, séparez si possible les pièces métalliques des pièces en plastique. La principale partie du siège devra être marquée avec la mention «dangereux» (utilisez un marqueur) pour dissuader quiconque de le réutiliser. Veuillez consulter vos directives municipales locales relatives aux instructions de recyclage des différents matériaux.



# Soin et entretien

La housse textile du siège peut être lavée en machine à 30 °C sur un cycle doux. Ne passez pas la housse au sèche-linge, car cela pourrait l'endommager et le rembourrage pourrait se détacher du tissu. Consultez [www.axkid.com](http://www.axkid.com) pour obtenir des vidéos expliquant comment enlever et remettre la housse.

## Retrait de la housse textile :

- Retirez le coussin ASIP (J) s'il est fixé.
- Desserrez le harnais en appuyant sur son bouton de déverrouillage (F) et tirez sur les deux bretelles (C) en même temps.
- La housse de l'appui-tête peut être facilement retirée de l'appui-tête (B). Retirez délicatement la housse du levier de la sangle de l'appui-tête (A).
- Abaissez l'appui-tête (B) à sa position la plus basse et déverrouillez la boucle du harnais en appuyant sur son bouton de déverrouillage (D), puis retirez le cache de la boucle.
- Ouvrez la fermeture à glissière du couvercle (Q) et retirez la housse textile.
- Faites attention autour du coussin ASIP et des autres couvercles en plastique pour ne pas endommager le textile, ne tirez pas vigoureusement.
- Ouvrez les épaulettes et retirez-les doucement du Velcro.

## Remontage de la housse textile

- Suivez les étapes des instructions ci-dessus en sens inverse pour réinstaller la housse textile sur le siège auto.
- Notez que les épaulettes peuvent être installées à différentes positions. Installez-les dans une position adaptée à votre enfant ; les épaulettes doivent être positionnées sur le haut de l'épaule et sur la poitrine de votre enfant. Assurez-vous également que la face en caoutchouc de l'épaulette repose contre la poitrine de votre enfant.

Si la housse de siège en textile a besoin d'être remplacée, veillez à n'utiliser que des produits Axxkid d'origine. Si d'autres produits sont utilisés, le système de sécurité du siège auto Axxkid Minikid Core peut être compromis et entraîner des blessures graves en cas d'accident. Les pièces plastiques du siège auto Axxkid Minikid Core peuvent être nettoyées avec un détergent doux et de l'eau. N'utilisez pas de produits chimiques agressifs contenant des solvants, etc., car ils peuvent endommager le plastique et compromettre la sécurité du siège auto.

# Garantie

Le siège Axxkid Minikid Core est couvert par une garantie de 24 mois à compter de la date d'achat. Conservez votre reçu et rapportez-le au lieu d'achat en cas de problème non couvert par la garantie.

- Usure normale
- Dommages dus à une utilisation incorrecte, à une négligence ou à un accident
- Si des réparations ont été effectuées par un tiers
- Tous les matériaux utilisés ont un indice de résistance aux UV très élevé. Cependant, le rayonnement UV est très agressif et va inévitablement conduire à une décoloration de la housse du siège. Cette décoloration n'est pas couverte par notre garantie car elle est considérée comme une usure normale.
- Manipulez le siège avec précaution. Ne portez jamais le siège en le tenant par l'appui-tête (A).

# Grazie per aver scelto Axkid

## Minikid Core

Leggere attentamente il presente manuale di istruzioni prima di installare il seggiolino per auto Axkid Minikid Core nel veicolo. Maggiori informazioni e i video per l'installazione sono disponibili sul sito [www.axkid.com](http://www.axkid.com).

**Axkid Minikid Core** è un seggiolino per auto rivolto all'indietro omologato per bambini di altezza compresa tra 40 e 125 cm e  $\leq 28$  kg di peso

Axkid Minikid Core è adatto ai neonati.

Si tratta di un sistema di ritenuta per bambini avanzato con cintura di sicurezza integrato nel veicolo. È approvato ai sensi del Regolamento ONU n. 129 per l'utilizzo in sedili compatibili, come indicato nell'elenco dei veicoli. In caso di dubbi, consultare il produttore del sistema di ritenuta per bambini avanzato ([www.axkid.com](http://www.axkid.com)) o il rivenditore.

## Informazioni importanti

Per la massima sicurezza del bambino, è importante ricordare quanto segue:

- Attenersi sempre alle istruzioni nel presente manuale. Un'installazione impropria può compromettere seriamente la sicurezza del bambino. In caso di dubbi, rivolgersi al proprio rivenditore, che può illustrare la procedura di installazione corretta.
- Conservare il presente manuale di istruzioni per consultazioni future. Se il manuale è stato smarrito, è possibile consultarlo online sul sito [www.axkid.com](http://www.axkid.com)
- Non utilizzare il seggiolino auto Axkid Minikid Core in una posizione di seduta in cui è presente un airbag frontale attivo. Se si desidera comunque installare il seggiolino Axkid Minikid Core in questa posizione, è necessario disattivare l'airbag secondo le istruzioni del costruttore del veicolo.
- In caso di incidente, anche se di lieve entità, il seggiolino deve sempre essere sostituito. Potrebbe presentare danni non visibili e compromettere seriamente la sicurezza del bambino. Per questo motivo, Axkid sconsiglia di acquistare seggiolini per auto usati.
- Se il seggiolino per auto Axkid Minikid Core è stato esposto alla luce diretta del sole, assicurarsi che non sia troppo caldo prima di installarlo.
- Non lasciare mai il bambino incustodito a bordo del veicolo.
- Fissare sempre eventuali bagagli o altri oggetti liberi nel veicolo, poiché potrebbero ferire i passeggeri in caso di incidente.
- Installare sempre il seggiolino per auto Axkid Minikid Core in modo che nessuna parte rimanga schiacciata da sedili scorrevoli, portiere, ecc.
- Il seggiolino per auto Axkid Minikid Core si può montare solo rivolto in direzione opposta al senso di marcia
- Verificare sempre che l'imbracatura sia ben regolata e si adatti correttamente al corpo del bambino. L'imbracatura si regola spostando il poggiatesta.
- Assicurarsi che la schiena del bambino sia ben appoggiata al seggiolino quando lo si allaccia con l'imbracatura.
- Assicurarsi sempre che l'imbracatura sia ben stretta e che la fibbia sia completamente bloccata, ovvero le cinghie siano perfettamente tirate.
- Assicurarsi che l'imbracatura non sia attorcigliata.
- Assicurarsi sempre che la gamba di supporto sia nella posizione corretta e che sia a contatto con il pavimento del veicolo. La gamba di supporto è una caratteristica di sicurezza molto importante, concepita per aumentare al massimo la sicurezza del bambino in caso di incidente.
- Non provare a smontare o modificare nessun componente del seggiolino per auto Axkid Minikid Core. In caso contrario, la garanzia e le prestazioni di sicurezza del seggiolino per auto Axkid potrebbero risultare compromesse.
- Non utilizzare in nessun caso il seggiolino per auto Axkid Minikid Core senza il rivestimento in tessuto. Il rivestimento in tessuto del seggiolino è una caratteristica di sicurezza e deve essere sostituito esclusivamente con un rivestimento in tessuto Axkid originale.
- Consultare il manuale del veicolo e l'elenco dei veicoli su [www.axkid.com](http://www.axkid.com) per identificare i sedili idonei per questo seggiolino per auto.
- Axkid raccomanda di utilizzare sempre una protezione per il sedile per proteggere il sedile dell'auto da graffi e sporco. Per eventuali dubbi, contattare il rivenditore del seggiolino auto o scrivere all'indirizzo [info@axkid.com](mailto:info@axkid.com)

# Indice

Componenti	50
Posizione consentita e non consentita del seggiolino per auto Axkid Minikid Core	52
Installazione del seggiolino Axkid Minikid Core nel veicolo	53
Assicurare il bambino nel seggiolino per auto Axkid Minikid Core	54
Regolazione del poggiatesta	55
Rimuovere il seggiolino per auto Axkid Minikid Core dal veicolo	55
Cura e manutenzione	56
Garanzia	56

# Componenti

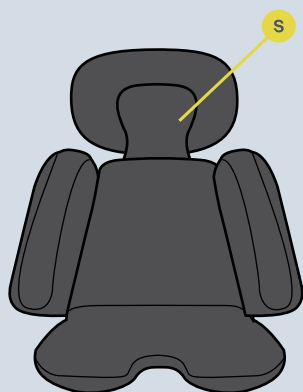

- A** LEVA DELLA CINTURA DEL POGGIATESTA
- B** POGGIATESTA
- C** IMBRACATURA INTEGRALE
- D** PULSANTE DI RILASCIO DELLA FIBBIA
- E** PULSANTE DI RILASCIO DELL'IMBRACATURA
- F** CINGHIA DI TENSIONAMENTO DELL'IMBRACATURA
- G** BASE ROTANTE
- H** FESSURA PER CINTURA DI SICUREZZA
- I** CONNETTORE ASIP
- J** CUSCINETTO ASIP

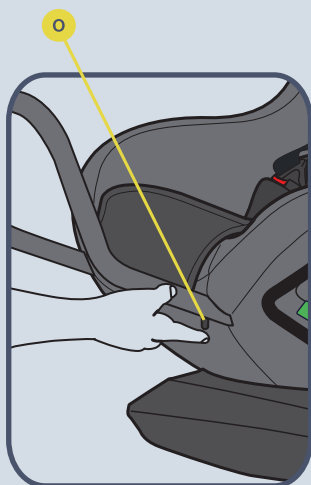
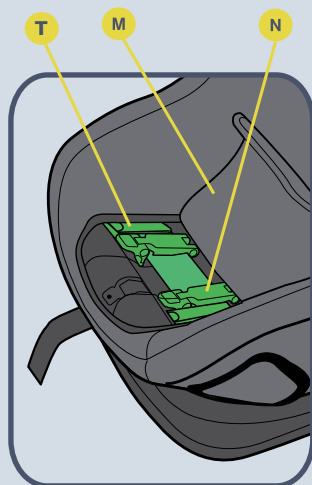

- K** GAMBA DI SUPPORTO
- L** SUPPORTO ANTERIORE
- M** COPERTURA DEL MORSETTO DELLA CINTURA
- N** MORSETTO DELLA CINTURA
- O** PULSANTE DEL SUPPORTO ANTERIORE
- P** COPERTURA LEVA DELLA BASE ROTANTE
- Q** CERNIERA DELLA COPERTURA
- R** PULSANTE DELLA GAMBA DI SUPPORTO
- S** CUSCINO CON INSERTO
- T** GUIDA METALLICA



# Posizione consentita e non consentita del seggiolino per auto Axkid Minikid Core

Il seggiolino per auto Axkid Minikid Core si può montare solo rivolto in direzione opposta al senso di marcia. Il seggiolino è adatto per la maggior parte dei sedili, ma non per tutti. Consultare il manuale di istruzioni del veicolo per identificare i sedili adatti e l'elenco dei veicoli su [www.axkid.com](http://www.axkid.com)

Sedile passeggero anteriore (senza airbag attivo)	SI/NO*
Sedile passeggero anteriore (airbag attivo)	NO
Sedile passeggero posteriore con cintura di sicurezza a 3 punti	SI
Sedile con cintura di sicurezza a 2 punti	NO
Sedili rivolti lateralmente e all'indietro	NO

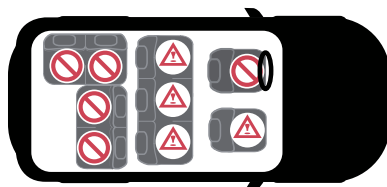

**IMPORTANTE:** se si desidera installare Axkid Minikid Core in una posizione in cui è presente un airbag frontale, l'airbag deve essere scollegato secondo le istruzioni del costruttore del veicolo. Si ricorda che per disattivare l'airbag in alcuni veicoli è necessario rivolgersi a un centro di assistenza.

\* L'articolo 117 del Regolamento Generale sulla Circolazione in Spagna vieta di viaggiare in auto con bambini di altezza pari a 135 centimetri o inferiore sui sedili anteriori del veicolo, senza eccezioni di sorta.



# Installazione del seggiolino per auto Axxkid Minikid Core nel veicolo

**1** Rimuovere Axxkid Minikid Core dalla confezione, appoggiarlo su una superficie piana e aprire le due cerniere contrassegnate dal numero 1 sul rivestimento.

**2** Prendere il supporto anteriore (L) e inserirlo nel supporto del supporto anteriore mentre si preme il pulsante (O). Rilasciare quindi il pulsante e premere il supporto anteriore verso l'alto finché non si sente un clic. Ciò significa che il supporto anteriore è installato correttamente. Premendo nuovamente il pulsante, è possibile regolare lo spazio per le gambe allungando o accorciando il supporto anteriore fino a una delle 4 posizioni disponibili.

**3** Questo seggiolino ha 2 posizioni reclinabili. Prima di installare il seggiolino per auto e dopo il passaggio 1, posizionare la base rotante su una superficie piana.

Ruotare la base tirando la leva della base rotante (P) e ruotando tutta la base di 180°. La base sarà bloccata. Dai neonati fino ai 60 cm di altezza, la base deve essere in posizione 1. Per i bambini di altezza compresa tra 61 e 125 cm, si possono utilizzare le posizioni 1 e 2.

Utilizzare il cuscino con inserto (S) con bambini di altezza compresa tra 40 e 75 cm.

Per la massima sicurezza, scegliere una posizione il più possibile eretta, assicurandosi che la testa del bambino non cada in avanti quando dorme. Per motivi di comfort e sicurezza, l'angolo di inclinazione deve essere regolato in una posizione più verticale man mano che il bambino cresce.

Posizionare Axxkid Minikid Core sul seggiolino del veicolo con lo schienale rivolto verso la parte anteriore del veicolo. Assicurarsi che il supporto anteriore (L) sia a contatto con lo schienale del seggiolino.

**4** Aprire le coperture delle clip (M) e le coperture dei morsetti della cintura (N). Aprire il morsetto della cintura (N). Estrarre la cintura di sicurezza del veicolo per la lunghezza di un braccio e farla passare attraverso la fessura per cintura di sicurezza (H) più vicina a sé. Far passare la cintura attraverso le guide metalliche (T) e i morsetti (N) e infilarla nella fessura della cintura di sicurezza (H) sul lato opposto. Inserire la cintura di sicurezza nella fibbia della cintura e tirare con forza la sezione della spalla della cintura per eliminare completamente il gioco e fissare il seggiolino, maggiore è il tensionamento e più stabile sarà l'installazione. Quando il seggiolino per auto è saldamente fissato, chiudere i morsetti della cintura (N) e bloccare la cintura di sicurezza del veicolo in posizione. Assicurarsi che sia la cintura diagonale che quella addominale siano bloccate insieme nei morsetti della cintura (N). Chiudere la copertura del morsetto della cintura (M) e chiudere il morsetto. Per ottenere un fissaggio ancora più saldo e stabile, premere sul seggiolino mentre si tira la cintura diagonale.



**5** Estrarre la gamba di supporto (K) dal seggiolino dell'auto. Premere il pulsante della gamba di supporto (R) e tirare la gamba di supporto (K) verso il basso finché non è a contatto con il pianale del veicolo. Rilasciare il pulsante della gamba di supporto (R) e sollevare il seggiolino per auto verso l'alto per estendere ulteriormente la gamba di supporto (K) finché non scatta in posizione udibilmente con un clic. Ora la gamba di supporto (K) dovrebbe essere bloccata e saldamente a contatto con il pianale del veicolo. Assicurarsi che la gamba di supporto (K) sia inclinata di circa 10° verso la parte anteriore del veicolo.

**6** Spingere il cuscinetto ASIP (J) nelle fessure sul connettore ASIP (I) e farlo scorrere verso il basso finché il cuscinetto ASIP (J) non scatta in posizione. Se è presente una copertura in plastica sul connettore ASIP (J), rimuoverla e posizionarla sul connettore ASIP (I) sul lato opposto del seggiolino prima di montare il cuscinetto ASIP (J). Assicurarsi che il cuscinetto ASIP (J) sia montato sul lato del seggiolino per auto Axxkid Minikid CORE più vicino alla portiera del veicolo.



# Assicurare il bambino nel seggiolino per auto Axxkid Minikid Core

Prima di fissare il bambino nel seggiolino per auto Axxkid Minikid Core, assicurarsi di aver installato il rivestimento corretto nel seggiolino. Axxkid Minikid Core è progettato per crescere insieme al bambino e per garantire una postura comoda e sicura per il bambino. Axxkid consiglia di utilizzare l'insero del cuscino finché non è troppo stretto per il bambino, ma a una lunghezza minima in base alla tabella di seguito (si ricorda che l'età è semplicemente indicativa):

Età	Altezza	
Neonato 0-12 mesi	40-75 cm	
Bambino 1-7 anni	76-125 cm	

- 7 Allentare l'imbracatura premendo l'apposito pulsante di rilascio (E) ed estrarre contemporaneamente entrambi gli spillacci (C). Evitare di tirare uno spillaccio per volta, perché gli spillacci (C) potrebbero risultare irregolari. Posizionare il poggiatesta nella posizione corretta tirando la leva della cinghia del poggiatesta (A) come mostrato nella figura 7, posizionare la parte inferiore del poggiatesta a una distanza massima di 1 cm dalla spalla. In questo modo il poggiatesta e l'imbracatura saranno ben posizionati.
- 8 Sbloccare la fibbia dell'imbracatura premendo l'apposito pulsante di rilascio (C) e posizionare le bretelle all'esterno del seggiolino.
- 9 Posizionare il bambino sul seggiolino e collocare gli spillacci (R) sulle spalle del bambino. Bloccare l'imbracatura unendo prima le parti della fibbia che sono attaccate agli spillacci (R), quindi spingerle nella fibbia fino a sentire uno scatto.

Tirare gli spillacci (C) per stringere l'imbracatura sui fianchi del bambino. Tenendo in tensione gli spillacci (C), tirare la cinghia di tensionamento dell'imbracatura (F) direttamente dal seggiolino finché l'imbracatura non è sufficientemente tesa, ovvero finché non è possibile inserire solo un dito tra gli spillacci (C) e le spalle del bambino.



# Regolazione del poggiatesta

Axkid MINIKID CORE è dotato di un poggiatesta regolabile (B).

Assicurarsi sempre che il poggiatesta sia posizionato all'altezza corretta per il bambino quando si utilizza il seggiolino per auto Axkid MINIKID CORE. Verificare che le bretelle (C) partano direttamente dalle spalle del bambino o al massimo 1 cm sopra. In caso contrario, regolare il poggiatesta (B) di conseguenza.

**Nota:** La tensione dell'imbracatura deve essere rilasciata se il poggiatesta non può essere tirato fino a un'altezza adeguata. Premere il pulsante di rilascio dell'imbracatura della cintura (E) per allentare l'imbracatura.



## Rimuovere il seggiolino per auto Axkid Minikid Core dal veicolo

- Aprire i morsetti e la copertura del morsetto della cintura (M). Sbloccare la cintura di sicurezza del veicolo premendo il pulsante rosso sulla fibbia della cintura. Aprire i morsetti della cintura (N) e tirare la cintura di sicurezza del veicolo guidandola attraverso le fessure della cintura (H) per rimuoverla dal seggiolino dell'auto
- Premere il pulsante della gamba di supporto (R) e abbassare la gamba di supporto (K) nella posizione più corta.
- Sollevare ed estrarre Axkid Minikid Core dal veicolo.

**Consiglio:** bloccare la fibbia dell'imbracatura e tendere l'imbracatura prima di rimuovere il seggiolino dal veicolo. In questo modo si possono utilizzare gli spillacci (C) come maniglie per il trasporto, semplificando il sollevamento del seggiolino e la rimozione dal veicolo.

**Importante:** non trasportare mai il seggiolino per il poggiatesta (B)

### Riciclaggio del seggiolino per auto



Axkid® raccomanda vivamente di riciclare i vecchi seggiolini per auto. Prima di conferire il sedile presso la propria stazione di riciclaggio locale, tagliare le cinghie dell'imbracatura dal sedile, rimuovere il rivestimento in tessuto, rimuovere il maggior numero possibile di parti in polistirolo e separare le parti in metallo e plastica, se possibile. La parte principale del sedile deve essere contrassegnata come non sicura o scaduta (utilizzare un pennarello) per dissuadere chiunque dall'utilizzarlo di nuovo. Si prega di consultare le linee guida municipali locali per le istruzioni per il riciclaggio dei vari materiali.



# Cura e manutenzione

Il rivestimento in tessuto del seggiolino si può lavare in lavatrice a 30° C con un programma per delicati. Non asciugare il rivestimento in asciugatrice, in quanto potrebbe danneggiarsi e l'imbottitura potrebbe staccarsi dal tessuto. Sul sito [www.axkid.com](http://www.axkid.com) sono disponibili video che mostrano le procedure per rimuovere e rimettere il rivestimento.

## Rimuovere il rivestimento in tessuto:

- Rimuovere il cuscinetto ASIP (J), se montato.
- Allentare l'imbracatura premendo l'apposito pulsante di rilascio (F) ed estrarre contemporaneamente entrambi gli spillacci (C).
- La copertura del poggiatesta può essere facilmente rimossa dal poggiatesta (B). Tirare con cautela il rivestimento dalla leva della cinghia del poggiatesta (A).
- Abbassare il poggiatesta (B) alla posizione più bassa e sbloccare la fibbia dell'imbracatura premendo l'apposito pulsante di sblocco (D) e rimuovere la copertura della fibbia.
- Aprire la cerniera del rivestimento (Q) e rimuovere il rivestimento in tessuto.
- Prestare attenzione al cuscinetto ASIP e ad altri rivestimenti in plastica per non danneggiare il tessuto, non tirare con forza.
- Aprire gli spillacci e rimuoverli delicatamente dalla chiusura a strappo.

## Inserire il rivestimento in tessuto:

- Per inserire nuovamente il rivestimento in tessuto sul seggiolino, seguire i passaggi precedenti in ordine inverso.
- Si ricorda che gli spillacci si possono collocare in posizioni diverse. Collocarli in una posizione adatta per il bambino; gli spillacci dovrebbero essere posizionati sulla parte superiore della spalla e sul torace del bambino. Assicurarsi anche che il lato in gomma degli spillacci sia rivolto verso il petto del bambino.

Se è necessario sostituire il rivestimento in tessuto del seggiolino, utilizzare esclusivamente prodotti originali Axkid. L'utilizzo di altri prodotti potrebbe compromettere il sistema di sicurezza del seggiolino per auto Axkid Minikid Core e causare lesioni personali gravi in caso di incidente. Tutte le parti in plastica del seggiolino Axkid Minikid Core possono essere pulite con un detergente delicato e acqua. Non utilizzare sostanze chimiche aggressive contenenti solventi o simili, poiché potrebbero danneggiare la plastica e compromettere la sicurezza del seggiolino.

# Garanzia

Il seggiolino per auto Axkid Minikid Core è coperto da una garanzia di 24 mesi a partire dalla data di acquisto. Conservare sempre la ricevuta e consegnarla al punto di acquisto in caso di eventuali problemi in garanzia non coperti dalla garanzia.

- Normale usura
- Danni dovuti a uso improprio, negligenza o incidenti
- Se le riparazioni sono state eseguite da terzi
- Tutti i materiali utilizzati hanno un elevato grado di resistenza ai raggi UV. Tuttavia, i raggi UV sono estremamente aggressivi e comportano il graduale scolorimento del rivestimento del seggiolino. Tale scolorimento non è coperto dalla garanzia, in quanto è considerato normale usura.
- Maneggiare il seggiolino con cura. Non trasportare mai il seggiolino per il poggiatesta (A).

# Hartelijk dank voor uw aankoop van Axkid Minikid Core

Lees deze handleiding voordat u het Axkid Minikid Core-autostoeltje in uw auto installeert. Ga voor meer informatie en installatievideo's naar [www.axkid.com](http://www.axkid.com).

**Axkid Minikid Core** is een achterwaarts gericht autostoeltje dat is goedgekeurd voor kinderen met een lengte tussen 40 en 125 cm en een gewicht van  $\leq 28$  kg

Axkid Minikid Core is geschikt voor gebruik bij pasgeborenen.

Dit is een integraal specifiek verbeterd kinderbeveiligingssysteem geschikt voor gebruik met de veiligheidsgordels van de auto. Het is goedgekeurd conform ECE R129 voor gebruik op compatibele zitplaatsen, zoals door de fabrikant aangegeven in de handleiding van de auto. Raadpleeg bij twijfel de fabrikant van het verbeterde kinderveiligheidssysteem ([www.axkid.com](http://www.axkid.com)) of de verkoper.

## Belangrijke informatie

Voor de maximale veiligheid van uw kind, is het belangrijk dat u het volgende in gedachten houdt:

- Volg altijd de instructies in deze handleiding. Verkeerd installeren kan de veiligheid van uw kind ernstig in gevaar brengen. Neem bij twijfel contact op met uw dealer die een correcte installatie kan laten zien. Bewaar deze handleiding voor toekomstig gebruik.
- Als u de handleiding kwijt bent, kunt u deze online vinden op [www.axkid.com](http://www.axkid.com)
- Gebruik het Axkid Minikid Core-autostoeltje niet op een zitplaats waar een actieve frontale airbag is gemonteerd. Als u het Axkid Minikid Core-autostoeltje toch op deze plaats wilt installeren, moet de airbag worden uitgeschakeld volgens de instructies van de autofabrikant.
- Mocht u een ongeluk krijgen, hoe klein ook, moet het autostoeltje altijd vervangen worden. Er kunnen niet-zichtbare beschadigingen zijn en die kunnen de veiligheid van uw kind nadelig beïnvloeden. Om deze reden raadt Axkid het ook af om tweedehands autostoeltjes aan te schaffen.
- Als het Axkid Minikid Core-autostoeltje wordt blootgesteld aan direct zonlicht, zorg er dan voor dat het autostoeltje niet te heet is voordat u uw kind erin zet.
- Laat uw kind nooit onbeheerd achter in de auto.
- Zorg dat eventuele bagage of losse voorwerpen in de auto worden vastgezet, aangezien ze bij een ongeval verwondingen aan passagiers kunnen veroorzaken.
- Zorg ervoor dat het Axkid Minikid Core-autostoeltje zo wordt geïnstalleerd dat er geen onderdelen bekneld kunnen raken door verstelbare stoelen, autoportieren enz.
- Het Axkid Minikid Core-autostoeltje mag alleen achterwaarts gericht geïnstalleerd worden.
- Zorg er altijd voor dat het harnas correct is aangepast aan het lichaam van uw kind. U kunt het harnas afstellen door de hoofdsteun te verplaatsen.
- Zorg ervoor dat de rug van uw kind tegen het autostoeltje wordt geduwd wanneer u uw kind vastzet met het harnas.
- Zorg er altijd voor dat het harnas strak tegen uw kind zit en dat de gesp goed dicht zit. Het mag niet mogelijk zijn om de gordels aan te trekken.
- Zorg dat het harnas niet gedraaid zit.
- Zorg er altijd voor dat de steunpoot in de juiste positie staat en contact maakt met de vloer van de auto. De steunpoot is een zeer belangrijke veiligheidsvoorziening die is ontworpen voor maximale veiligheid van uw kind mocht een ongeval plaatsvinden.
- Probeer geen enkel onderdeel van het Axkid Minikid Core-autostoeltje te demonteren of aan te passen. Dit kan ten koste gaan van de garantie en de veiligheidsprestaties van het Axkid autostoeltje.
- Gebruik het Axkid Minikid Core-autostoeltje nooit zonder de stoffen hoes. De stoffen stoelhoes maakt deel uit van de veiligheidsvoorzieningen en mag alleen worden vervangen door een originele Axkid stoelhoes.
- Raadpleeg de handleiding van uw auto en de lijst met auto's op [www.axkid.com](http://www.axkid.com) om te bepalen welke zitplaatsen geschikt zijn voor dit autostoeltje.
- Axkid adviseert om altijd een stoelbeschermer te gebruiken om de stoel van uw auto te beschermen tegen krassen en vuil. Neem bij twijfel contact op met de winkel waar het autostoeltje is gekocht of neem contact op met [info@axkid.com](mailto:info@axkid.com)

# Inhoudsopgave

Onderdelen	59
Toegestane en niet-toegestane plaatsing van het Axxid Minikid Core-autostoeltje	61
Axxid Minikid Core-autostoeltje in het voertuig installeren	62
Uw kind vastzetten in het Axxid Minikid Core-autostoeltje	63
Hoofdsteunverstelling	64
Het Axxid Minikid Core-autostoeltje uit de auto verwijderen	64
Verzorging en onderhoud	65
Garantie	65

# Onderdelen

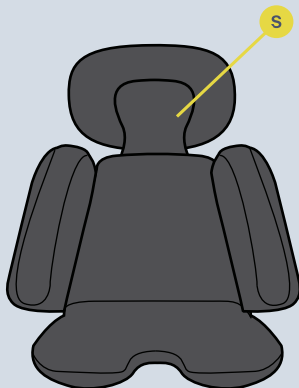

- A** HOOFDSTEUNRIEMHENDEL
- B** HOOFDSTEUN
- C** INTEGRAAL HARNAS
- D** KNOP VOOR HET LOSMAKEN VAN DE GESP
- E** KNOP VOOR HET LOSMAKEN VAN HET HARNAS
- F** HARNASSPANNINGSREM
- G** DRAAIBARE BASIS
- H** VEILIGHEIDSGORDELSLEUF
- I** ASIP-CONNECTOR
- J** ASIP-PAD

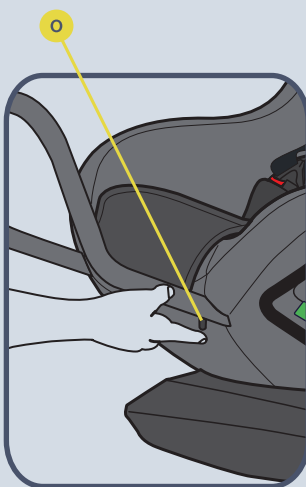
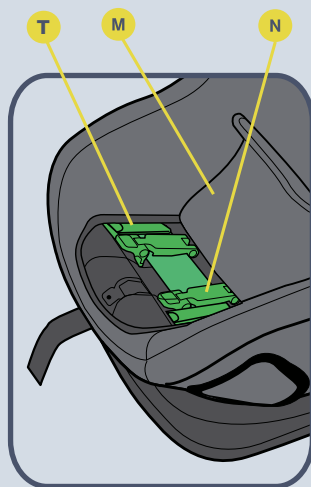

- K** STEUNPOOT
- L** VOORSTE STEUN
- M** RIEMKLEMAFDEKKING
- N** RIEMKLEM
- O** VOORSTE STEUNKNOP
- P** DRAAIBARE BASISHEFBOOM
- Q** AFDEKKING RITS
- R** STEUNPOOTKNOP
- S** INZETKUSSEN
- T** METALEN GELEIDER



# Toegestane en niet-toegestane plaatsing van het Axxkid Minikid Core-autostoeltje

Het Axxkid Minikid Core-autostoeltje kan alleen achterwaarts gericht worden geïnstalleerd. Het past op de meeste, maar niet alle zitplaatsen. Raadpleeg de handleiding van uw auto voor geschikte zitposities en controleer de lijst met auto's op [www.axxkid.com](http://www.axxkid.com)

Passagiersstoel (geen actieve airbag)	JA/NEE*
Passagiersstoel (actieve airbag)	NEE
Achterbankzitplaats met 3-punts veiligheidsgordel	JA
Stoel met 2-punts veiligheidsgordel	NEE
Zij- en achterwaarts gerichte stoelen	NEE

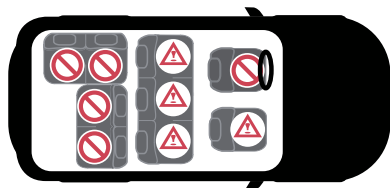

**BELANGRIJK:** Als u uw Axxkid Minikid Core-autostoeltje wilt installeren op een plaats waar een frontale airbag is gemonteerd, moet de airbag gedeactiveerd worden volgens de instructies van uw autofabrikant. Houd er rekening mee dat voor sommige auto's een bezoek aan een erkend servicecentrum nodig is om de airbag te ontkoppelen.

\* Het Algemeen Verkeersreglement in Spanje stelt in artikel 117 het verbod vast om te rijden met kinderen of personen met een lengte gelijk aan of kleiner dan 135 centimeter op de voorstoelen van het voertuig, zonder uitzonderingen.



# Axkid Minikid Core-autostoeltje in het voertuig installeren

- 1 Verwijder de Axkid Minikid Core uit de doos, plaats deze op een vlakke ondergrond en open de twee ritsen met het nummer 1 op de bekleding.
- 2 Neem de voorste beugel (L) en plaats deze in de houder van de voorste beugel terwijl u op de knop (O) drukt. Laat vervolgens de knop los en druk de voorste beugel omhoog totdat u een geluid (klik) hoort. Dit betekent dat de voorste beugel correct is geïnstalleerd. Door de knop nogmaals in te drukken kunt u de beenruimte aanpassen door de voorste beugel te verlengen of te verkorten tot één van de 4 beschikbare posities.
- 3 Dit kinderzitje heeft 2 ligstanden. Plaats de draaibare basis op een vlakke ondergrond voordat u deze in de autostoel installeert en na stap 1.

Draai de basis door de draaihendel (P) te bedienen en de basis 180° te draaien. De basis wordt vergrendeld. Van pasgeboren tot 60 cm lengte moet de basis in stand 1 staan. Voor baby's van 61 tot 125 cm kunnen positie 1 en positie 2 worden gebruikt.

Gebruik het inlegkussen(S) bij baby's van 40 tot 75 cm.

Kies voor maximale veiligheid een zo rechtop mogelijke houding maar let er tegelijkertijd op dat het hoofd van uw kind niet naar voren valt tijdens het slapen. Om zowel comfort- als veiligheidsredenen moet de zithoek steeds rechter worden naarmate uw kind groeit.

- 4 Plaats de Axkid Minikid Core op de autostoel met de achterkant van de autostoel naar de voorkant van het voertuig gericht. Zorg ervoor dat de voorste beugel (L) in contact is met de rugleuning van de autostoel.

Open de klemkappen (M) en de riemklemkappen (N). Open de gordelklem (N). Trek de veiligheidsgordel een armlengte uit en haal deze door de veiligheidsgordelsleuf (H) die zich het dichtst bij u bevindt. Leg de veiligheidsgordel door de metalen geleiders (T) en de gordelklemmen (N) en steek deze door de gordelsleuf (H) aan de andere kant. Zet de veiligheidsgordel vast met de gordelgesp en trek hard aan het schoudergedeelte van de gordel om alle speling te verwijderen en het autostoeltje vast te zetten. Hoe harder u trekt, hoe steviger het stoeltje vastzit. Wanneer het autostoeltje stevig vastzit, sluit u de gordelklemmen (N) en vergrendelt u de veiligheidsgordel op zijn plaats. Zorg ervoor dat zowel de schouder- als de heupgordel samen vast zitten in de gordelklemmen (N). Sluit de klep van de gordelklem (M) en doe de klem dicht. Voor een nog stevigere en stabielere installatie drukt u het kinderzitje naar beneden terwijl u aan de schoudergordel trekt.



- 5 Trek de steunpoot (K) uit het kinderzitje. Druk op de steunpootknop (R) en trek de steunpoot (K) naar beneden totdat deze contact maakt met de vloer van de auto. Laat de steunpootknop (R) los en til het autostoeltje omhoog om de steunpoot (K) verder uit te schuiven totdat u een klik hoort. De steunpoot (K) moet nu worden vergrendeld en stevig tegen de autovloer worden gedrukt. Zorg ervoor dat de steunpoot (K) onder een hoek van ongeveer 10° naar de voorkant van het voertuig staat

- 6 Duw de ASIP-pad (IJ) in de sleuven op de ASIP-aansluiting (I) en schuif de pad naar beneden, de ASIP-pad (J) klikt op zijn plaats. Als er een plastic afdekking op de ASIP-aansluiting (J) zit, moet u deze verwijderen en op de ASIP-aansluiting (I) aan de andere kant van de stoel plaatsen voordat u de ASIP-pad (J) monteert. Zorg ervoor dat de ASIP-pad (J) is bevestigd aan de kant van de Axkid Minikid Core-autostoeltje die zich het dichtst bij het portier bevindt.



# Uw kind vastzetten in het Axxkid Minikid Core-autostoeltje

Voordat u uw kind vastzet in het Axxkid Minikid Core-autostoeltje, moet u ervoor zorgen dat de juiste inleg in het stoeltje is geïnstalleerd. De Axxkid Minikid Core is ontworpen om met uw kind mee te groeien en om een comfortabele en veilige pasvorm voor de kinderen te bieden. Axxkid raadt aan om het inzetkussen te gebruiken totdat uw kind het te strak vindt, maar met een minimale lengte volgens onderstaande tabel (let op: de leeftijd is slechts een indicatie):

Leeftijd	Lengte	
pasgeboren 0-12 maanden	40-75cm	
Kind 1-7 jaar	76-125 cm	

- 7 Maak het harnas los door op de ontgrendelknop van het harnas (E) te drukken en trek beide schouderbanden (C) tegelijkertijd naar buiten. Trek niet slechts aan één riem, omdat de schouderbanden (C) hierdoor ongelijk kunnen worden. Zet de hoofdsteun in de juiste positie door aan de hendel van de hoofdsteunriem (A) te trekken volgens afbeelding 7, zet het onderste deel van de hoofdsteun maximaal 1 cm van de schouder vandaan. Dan zitten hoofdsteun en harnas goed op hun plaats.
- 8 Ontgrendel de harnasgesp door op de ontgrendelingsknop van de gesp (C) te drukken en leg de riemen buiten de stoel.
- 9 Plaats uw kind in het zitje en leg de schouderbanden (R) over de schouder van uw kind. Vergrendel het harnas door eerst de delen van de gesp die aan de schouderbanden (R) zijn bevestigd bij elkaar te plaatsen en ze vervolgens in de gesp te duwen totdat u een klik hoort.

Trek aan de schouderbanden (C) om het harnas over de heupen van uw kind te spannen. Terwijl u de schouderbanden (C) op spanning houdt, trekt u de spanband van het harnas (F) recht uit het autostoeltje totdat het harnas voldoende strak zit. Er mag niet meer dan één vinger tussen de schouderbanden (C) en de schouders van uw kind passen.



# Hoofdsteunverstelling

De Axxid MINIKID CORE is voorzien van een verstelbare hoofdsteun (B).

Zorg er altijd voor dat de hoofdsteun op de juiste hoogte voor uw kind is geplaatst wanneer u uw Axxid MINIKID CORE autostoeltje gebruikt. Controleer of de schouderbanden (C) recht vanaf de schouders van uw kind door het zitje gaan of maximaal 1 cm erboven. Zo niet, stel dan de hoofdsteun (B) dienovereenkomstig in.

**Opmerking:** De spanning van het harnas moet worden verlaagd wanneer de hoofdsteun niet tot een geschikte hoogte kan worden opgetrokken. Druk op de ontgrendelingsknop van het gordelharnas (E) om het harnas los te maken.





## Het Axxid Minikid Core-autostoeltje uit uw auto halen

- Open de klemmen en de klep van de riemklem (M). Ontgrendel de veiligheidsgordel door op de rode knop van de gesp te drukken. Open de gordelklemmen (N), trek aan de autogordel en leid deze door de gordelsleuven (H) om deze van het autostoeltje los te maken.
- Druk op de steunpootknop (R) en klap de steunpoot (K) in tot de kortste stand.
- Til de Axxid Minikid Core uit de auto.

**Tip:** Vergrendel de gesp van het harnas en span het harnas voordat u het autostoeltje uit de auto verwijdert. U kunt dan de schouderbanden © gebruiken als draagbeugel, waardoor u het autostoeltje gemakkelijker kunt optillen en buiten de auto kunt meenemen.

**Belangrijk:** Draag het autostoeltje nooit aan de hoofdsteun (B)

### Uw autostoeltje recycelen

- ®  Axxid raadt ten zeerste aan om oude autostoeltjes te recycelen. Voordat u het stoeltje bij uw plaatselijke recyclingstation inlevert, knipt u de harnasriemen van de stoel af, verwijdert u de stoffen hoes en zoveel mogelijk piepschuimonderdelen en scheidt u indien mogelijk metalen en plastic onderdelen. Het grootste deel van het stoeltje moet als onveilig of verlopen worden gemarkeerd (gebruik een markeerstift) om te voorkomen dat iemand het opnieuw gebruikt. Raadpleeg uw plaatselijke gemeentelijke richtlijnen voor recyclinginstructies voor de verschillende materialen.
- 

# Verzorging en onderhoud

De stoffen bekleding van de stoel kan in de machine gewassen worden op 30 °C op een fijn wasprogramma. Stop de hoes niet in de droger, omdat dit de hoes kan beschadigen en de vulling kan loskomen van de stof. Bezoek [www.axkid.com](http://www.axkid.com) voor video's waarin u kunt zien hoe u de hoes verwijdert en bevestigt.

## Verwijderen van de stoffen hoes:

- Als er een ASIP-pad (J) zit, moet u deze verwijderen.
- Maak het harnas los door op de harnasontgrendelingsknop (F) te drukken en trek beide schouderbanden © tegelijkertijd naar buiten.
- De hoofdsteunhoes kan eenvoudig van de hoofdsteun (B) worden verwijderd. Trek de hoes voorzichtig van de hoofdsteunriemhendel (A) af.
- Breng de hoofdsteun (B) naar de laagste stand en ontgrendel de harnasgesp door op de gespontgrendelingsknop (D) te drukken en verwijder de gespafdekking.
- Open de afdekrits (Q) en verwijder de textielhoes.
- Wees voorzichtig rond de ASIP-pad en andere plastic hoezen om het textiel niet te beschadigen, trek niet te hard.
- Open de schouderpads en haal ze voorzichtig van het klittenband.

## Installeren van de stoffen hoes

- Voer de bovenstaande stappen in omgekeerde volgorde uit om de stoffen hoes weer op het autostoeltje aan te brengen.
- Houd er rekening mee dat de schoudevullingen op verschillende posities kunnen worden geïnstalleerd. Installeer ze in een positie die geschikt is voor uw kind, de schouderpads moeten bovenop de schouder en op de borst van uw kind komen. Zorg er ook voor dat de rubberen kant van de schouderpad naar de borst van uw kind is gericht.

Als de stoffen hoes moet worden vervangen, zorg er dan voor dat alleen originele producten van Axkid worden gebruikt. Indien andere producten worden gebruikt, kan het veiligheidssysteem van het Axkid Minikid Core-autostoeltje worden aangetast, wat bij een ongeval tot ernstig letsel kan leiden. Alle kunststof onderdelen van het Axkid Minikid Core-autostoeltje kunnen worden gereinigd met een mild reinigingsmiddel en water. Gebruik geen agressieve chemicaliën die oplosmiddelen of iets dergelijks bevatten, omdat dit het plastic kan beschadigen en de veiligheid van het autostoeltje in gevaar kan brengen.

# Garantie

Het Axkid Minikid Core autostoeltje heeft een garantie van 24 maanden vanaf de aankoopdatum. Zorg ervoor dat u uw kassabon bewaart en meeneemt naar uw plaats van aankoop als u garantieproblemen heeft die niet door de garantie worden gedekt.

- Normale slijtage
- Schade als gevolg van onjuist gebruik, verwaarlozing of een ongeval
- Indien reparaties zijn uitgevoerd door een derde partij
- Alle gebruikte materialen hebben een zeer hoge UV-bestendigheid. UV-licht is echter zeer agressief en zal uiteindelijk leiden tot verbleking van de stoelbekleding. Dit valt niet onder onze garantie omdat het als normale slijtage wordt beschouwd.
- Hanteer de stoel met zorg. Draag het stoeltje nooit aan de hoofdsteun (A).

# Dziękujemy za wybór fotelika Axkid Minikid Core

Przed przystąpieniem do montażu fotelika Axkid Minikid Core w samochodzie przeczytaj niniejszą instrukcję obsługi. Więcej informacji oraz filmy instruktażowe dotyczące montażu znajdziesz na stronie: [www.axkid.com](http://www.axkid.com).

**Axkid Minikid Core** to montowany tyłem do kierunku jazdy fotelik samochodowy dla dzieci o wroście od 40-125 cm i wadze  $\leq 28$  kg

Axkid Minikid Core jest odpowiedni do użytku w przypadku noworodków.

Produkt stanowi zintegrowane, montowane za pomocą pasa bezpieczeństwa i przeznaczone do stosowania w pojazdach silnikowych „ulepszone urządzenie przytrzymujące dla dzieci”. Został dopuszczony do sprzedaży zgodnie z Regulaminem ONZ nr 129, do użytku na właściwych siedzeniach w pojeździe, zgodnie ze wskazaniem w wykazie pojazdów. Wszelkie wątpliwości konsultuj z producentem urządzenia przytrzymującego dla dzieci ([www.axkid.com](http://www.axkid.com)) bądź ze sprzedawcą, u którego dokonano zakupu.

## Ważna informacja

Z myślą o zmaksymalizowaniu bezpieczeństwa dziecka koniecznie pamiętaj o następujących kwestiach:

- Należy zawsze przestrzegać wskazówek zawartych w niniejszej instrukcji. Nieprawidłowy montaż może poważnie zagrażać bezpieczeństwu Twojego dziecka. W razie wątpliwości skontaktuj się ze sprzedawcą, który zademonstruje poprawny sposób montażu fotelika.
- Zachowaj instrukcję do wykorzystania w przyszłości. W razie zgubienia instrukcji znajdziesz ją na stronie [www.axkid.com](http://www.axkid.com)
- Nie należy używać fotelika Axkid Minikid Core na miejscu pasażera, w którym zamontowana jest aktywna przednia poduszka powietrzna. Jeżeli mimo wszystko chcesz zamontować fotelik Axkid Minikid Core na takim miejscu, musisz wyłączyć poduszkę powietrzną zgodnie z instrukcją producenta pojazdu.
- Po wypadku, nawet niewielkiej kolizji, fotelik samochodowy należy zawsze wymienić. Fotelik może mieć niewidoczne uszkodzenia, które mogłyby poważnie zagrażać bezpieczeństwu Twojego dziecka. Z tego względu firma Axkid nie zaleca kupowania używanych fotelików samochodowych.
- Jeśli fotelik Axkid Minikid Core pozostawał w bezpośrednim nasłonecznieniu, przed zapięciem w nim dziecka upewnij się, że nie jest nadmiernie rozgrzany.
- Pod żadnym pozorem nie zostawiaj dziecka bez opieki w pojeździe.
- Upewnij się, że bagaż bądź luźne przedmioty są zabezpieczone w pojeździe, gdyż w razie wypadku mogłyby one spowodować obrażenia u pasażerów.
- Upewnij się, że fotelik Axkid Minikid Core jest zamontowany tak, aby żaden z jego elementów nie był blokowany przez ruchome fotele, drzwi samochodu itp.
- Fotelik Axkid Minikid Core może być montowany tylko tyłem do kierunku jazdy.
- Zawsze upewnij się, że uprząż jest odpowiednio dopasowana do ciała dziecka. Uprząż reguluje się poprzez ustawianie zagłówka.
- Zapinając dziecko uprząż, upewnij się, że plecy dziecka przylegają do oparcia fotelika.
- Zawsze upewnij się, że uprząż jest ciasno zapięta na dziecku i że sprzączka jest całkowicie zablokowana — nie powinno być możliwe „uszczypnięcie” żadnego z pasów.
- Upewnij się, że uprząż nie jest skreślona.
- Zawsze upewnij się, że nóżka podporowa znajduje się we właściwej pozycji i styka się z podłogą pojazdu. Nóżka podporowa jest niezmiernie istotnym elementem zabezpieczającym, zaprojektowanym tak, by maksymalizować poziom bezpieczeństwa dziecka w razie wypadku.
- Nie podejmuj żadnych prób rozmontowania bądź modyfikowania któregośkolwiek z elementów fotelika Axkid Minikid Core. W takim przypadku gwarancja udzielona na fotelik Axkid oraz jego właściwości zapewnienia bezpieczeństwa mogą stracić ważność.
- Nie używaj fotelika Axkid Minikid Core bez materiałowego pokrowca. Materiałowy pokrowiec fotelika jest elementem ochronnym i jako taki może być wymieniany tylko na oryginalny materiałowy pokrowiec do fotelika Axkid.
- Zapoznaj się z instrukcją obsługi pojazdu i listą pojazdów na stronie [www.axkid.com](http://www.axkid.com), aby dowiedzieć się, które miejsca siedzące są odpowiednie do montażu tego fotelika samochodowego.
- Axkid zaleca zawsze stosować pokrowiec na fotel, aby chronić siedzenie pojazdu przed zarysowaniem i zabrudzeniem. W razie jakichkolwiek wątpliwości skontaktuj się ze sprzedawcą, od którego zakupiono fotelik, albo napisz na adres [info@axkid.com](mailto:info@axkid.com).

# Spis treści

Elementy	68
Dozwolone i niedozwolone umiejscowienie fotelika Axkid Minikid Core	70
Montaż fotelika Axkid Minikid Core w pojeździe	71
Zapinanie dziecka w foteliku Axkid Minikid Core	72
Regulacja zagłówka	73
Demontowanie fotelika Axkid Minikid Core z pojazdu	73
Pielęgnacja i konserwacja	74
Gwarancja	74

# Elementy

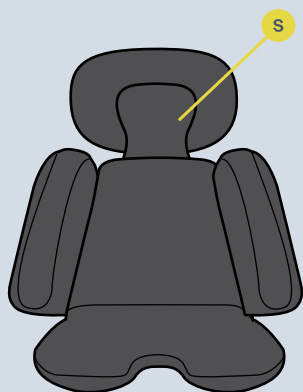

- A** DŹWIGNIA PASKA ZAGŁÓWKA
- B** ZAGŁÓWEK
- C** ZINTEGROWANA UPRZAŻ
- D** PRZYCIŚK ZWALNIAJĄCY SPRZĄCZKĘ
- E** PRZYCIŚK ZWALNIAJĄCY UPRZAŻ
- F** PASEK NAPINAJĄCY UPRZAŻ
- G** PODSTAWA OBROTOWA
- H** OTWÓR PASA BEZPIECZEŃSTWA
- I** ZŁĄCZE ASIP
- J** OSŁONA ASIP

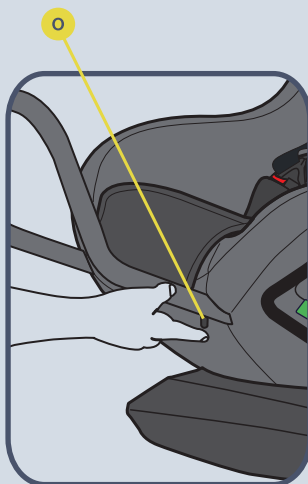
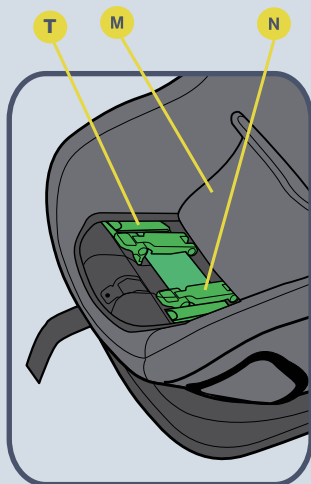

- K** NÓŻKA PODPOROWA
- L** PAŁĄK PRZEDNI
- M** OSŁONA ZACISKU PASA
- N** ZACISK PASA
- O** PRZYCISK PAŁĄKA PRZEDNIEGO
- P** DŹWIGNIA PODSTAWY OBROTOWEJ
- Q** SUWAK POKROWCA
- R** PRZYCISK NÓŻKI PODPOROWEJ
- S** WKŁADKA REDUKCYJNA
- T** METALOWA PROWADNICA



# Dozwolone i niedozwolone umiejscowienie fotelika Axkid Minikid Core

Fotelik Axkid Minikid Core może być montowany tyłem do kierunku jazdy. Pasuje on do większości siedzeń — ale nie do wszystkich. Właściwe pozycje siedzeń sprawdź w podręczniku do posiadanego pojazdu; wykaz pojazdów zob. na stronie [www.axkid.com](http://www.axkid.com)

Przedni fotel pasażera (bez aktywnej poduszki powietrznej)	TAK / NIE*
Przedni fotel pasażera (z aktywną poduszką powietrzną)	NIE
Tylnie siedzenie pasażera z 3-punktowym pasem bezpieczeństwa	TAK
Fotel z 2-punktowym pasem bezpieczeństwa	NIE
Siedzenia ustawione tyłem i bokiem do kierunku jazdy	NIE

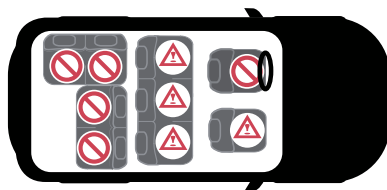

**WAŻNE:** W razie potrzeby zamontowania fotelika Axkid Minikid Core w miejscu, gdzie działa czołowa poduszka powietrzna, konieczne jest wyłączenie poduszki powietrznej w sposób zgodny z instrukcją producenta pojazdu. Miej na uwadze, że w niektórych pojazdach odłączenie poduszki powietrznej jest możliwe tylko w autoryzowanym serwisie.

\* Na przykład w Hiszpanii obowiązujące ogólne rozporządzenie w sprawie ruchu drogowego (artykuł 117) zabrania jazdy z dziećmi, które mierzą do 135 centymetrów wzrostu, posadżonymi na przednich fotelach pojazdu — bez żadnych wyjątków.



# Montaż fotelika Axkid Minikid Core w pojeździe

- 1 Wyjmij Axkid Minikid Core z pudełka i umieść na płaskiej powierzchni, a następnie rozepnij dwa suwaki z numerem 1 na tapicerce.
- 2 Chwyć przedni pałąk (L) i umieść go w uchwycie przedniego pałąka, naciskając przycisk (O). Następnie zwolnij przycisk i naciśnij przedni pałąk ku górze, aż usłyszysz dźwięk (kliknięcie). Oznacza to, że przedni pałąk jest prawidłowo zamontowany. Naciskając ponownie przycisk, możesz wyregulować przestrzeń na nogi, wydłużając lub skracając przedni pałąk do jednej z 4 dostępnych pozycji.
- 3 Ten fotelik dziecięcy ma 2 pozycje odchylenia. Przed montażem na siedzeniu samochodu i po wykonaniu kroku 1 umieść podstawę obrotową na płaskiej powierzchni.

Obróć podstawę, pociągając dźwignię podstawy obrotowej (P) i obracając całą podstawę o 180°. Podstawa zostanie zablokowana. Od urodzenia do osiągnięcia przez dziecko wzrostu 60 cm podstawa musi być ustawiona w pozycji 1. W przypadku niemowląt o wzroście od 61 do 125 cm można stosować pozycję 1 i pozycję 2.

W przypadku dzieci o wzroście od 40 do 75 cm należy stosować wkładkę redukcyjną.

Dla maksymalnego bezpieczeństwa wybierz pozycję jak najbardziej wyprostowaną, a przy tym zapewniającą, że śpiącemu dziecku głowa nie będzie opadać do przodu. Ze względu na komfort i bezpieczeństwo kąt pochylenia fotelika należy stopniowo prostować w miarę jak dziecko rośnie.

- 4 Umieść fotelik Axkid Minikid Core na siedzeniu pojazdu, tyłem do kierunku jazdy. Upewnij się, że przedni pałąk (L) styka się z oparciem fotela samochodu.

Otwórz osłony klamer (M) i pokrywy zacisków pasa (N). Rozepnij zacisk pasa (N). Wyciągnij pas bezpieczeństwa pojazdu na długość ramienia i przewlec go przez ten z otworów pasa bezpieczeństwa (H), który znajduje się najbliżej Ciebie. Poprowadź pas przez metalowe prowadnice (T) oraz zaciski pasa (N) i dalej przez otwór pasa bezpieczeństwa (H) po przeciwległej stronie. Wepnij pas bezpieczeństwa pojazdu w sprzączkę pasa bezpieczeństwa, a następnie mocno pociągnij za barkowy odcinek pasa bezpieczeństwa pojazdu, tak aby wyeliminować wszelki luz i unieruchomić fotelik — im mocniej pociągniesz, tym stabilniej będzie zamontowany fotelik. Po solidnym zamocowaniu fotelika zamknij zaciski pasa (N) i tym samym zablokuj pas bezpieczeństwa pojazdu. Upewnij się, że w zaciskach pasa (N) zablokowane zostają odcinki zarówno barkowy, jak i biodrowy pasa bezpieczeństwa. Zamknij osłonę zacisku pasa (P) i zapnij klamrę. Aby fotelik był zamontowany jeszcze solidniej i stabilniej, dociskaj go przy naciąganiu pasa barkowego.



- 5 Wsuń z fotelika nóżkę podporową (K). Wcisnąc przycisk nóżki podporowej (R), wysuwa nóżkę podporową (K), aż zetknie się ona z podłogą pojazdu. Puść przycisk nóżki podporowej (R), a następnie unieś fotelik, aby nóżka podporowa (K) wysunęła się, aż usłyszysz kliknięcie. Nóżka podporowa (K) powinna być teraz zablokowana i mocno docisnięta do podłogi pojazdu. Upewnij się, że nóżka podporowa (K) jest pochyłona pod kątem około 10° w kierunku przodu samochodu.

- 6 Umieść osłonę ASIP (J) w gniazdach złącza ASIP (I) i wsuń ją w dół, tak żeby osłona ASIP (J) zatrzasknęła się na swoim miejscu. Jeśli na złączu ASIP (J) znajduje się plastikowa zaśleпка, przed przystąpieniem do zakładania osłony ASIP (J) zdejmij zaślepkę i przenieś ją na złącze ASIP (I) po przeciwległej stronie fotelika. Dopilnuj, żeby osłona ASIP (J) była założona po tej stronie fotelika Axkid Minikid CORE, która znajduje się bliżej drzwi pojazdu.



# Zapinanie dziecka w foteliku Axxid Minikid Core

Zanim przystąpisz do zapinania dziecka w foteliku Axxid Minikid Core, upewnij się, że w foteliku założona jest właściwa wkładka. Fotelik Axxid Minikid Core zaprojektowano tak, aby rósł razem z dzieckiem, zapewniając mu zawsze wygodne i bezpieczne dopasowanie. Axxid zaleca używanie wkładki redukcyjnej do czasu, aż dziecku zrobi się za ciasno, a ponadto według minimalnej miary zgodnie z poniższą tabelą (uwaga: podany wiek jest orientacyjny).

Wiek	Wzrost	
Noworodek 0-12 miesięcy	40 – 75cm	
Dziecko 1-7 lat	76 – 125 cm	

- 7 Poluzuj uprząż, wciskając przycisk zwolnienia uprząży (E) i wyciągając jednocześnie obydwa pasy barkowe (C). Nie ciągnij za poszczególne pasy osobno, ponieważ może to skutkować nierównym ustawieniem pasów barkowych (C). Ustaw zagłówek w prawidłowej pozycji, pociągając dźwignię paska zagłówka (A) zgodnie z rysunkiem 7, odsuń dolną część zagłówka maksymalnie o 1 cm od ramienia. W ten sposób zagłówek i uprząż będą odpowiednio ustawione.
- 8 Odblokuj sprzączkę uprząży, wciskając przycisk zwalnający sprzączkę (C), a następnie odłóż pasy poza fotelik.
- 9 Posadź dziecko w foteliku i przełóż pasy barkowe (R) przez ramiona dziecka. Zablokuj sprzączkę, najpierw łącząc ze sobą części sprzączki mocowane do pasów barkowych (R), a następnie wsuwając je do sprzączki, aż usłyszysz zatrzaśnięcie.  
  
Pociągnij za pasy barkowe (C), aby napiąć uprząż na biodrach dziecka. Utrzymując naciąg pasów barkowych (C), wyciągnij pasek napinający uprząż (F) prosto z fotelika na tyle, żeby uprząż dostatecznie się zacisnęła — nie powinno być możliwe wsunięcie więcej niż jednego palca między pasy barkowe (C) a ramiona dziecka.



# Regulacja zagłówka

Fotelik Axkid MINIKID CORE wyposażony jest w regulowany zagłówek (B).

Podczas korzystania z fotelika Axkid MINIKID CORE należy zawsze upewnić się, że zagłówek znajduje się na wysokości odpowiedniej dla dziecka. Dopilnuj, żeby pasy barkowe (C) przebiegały przez fotelik prosto z ramion dziecka lub na wysokości co najwyżej o 1 cm większej. Jeśli tak nie jest, odpowiednio wyreguluj zagłówek (B).

**Uwaga:** Jeśli zagłówek nie można podciągnąć do odpowiedniej wysokości, należy zwolnić napięcie uprząży. Naciśnij przycisk zwalnający uprząż (E), aby poluzować uprząż.



# Demontowanie fotelika Axkid Minikid Core z pojazdu

- Otwórz klamry i osłonę zacisku pasa (M). Odblokuj pas bezpieczeństwa pojazdu, wciskając czerwony przycisk w sprzączce pasa bezpieczeństwa. Otwórz zaciski pasa (N) i wyciągnij pas bezpieczeństwa pojazdu, a następnie przewlec go przez otwory pasa bezpieczeństwa (H) w celu wyjęcia pasa z fotelika.
- Wciśnij przycisk nóżki podporowej (R) i złoż nóżkę podporową (K) na najmniejszą długość.
- Wymij fotelik Axkid Minikid Core z pojazdu.

**Wskazówka:** Przed wyjęciem fotelika z pojazdu zablokuj sprzączkę uprząży i napnij uprząż. Dzięki temu możesz użyć pasów barkowych (C) jako uchwytu do przenoszenia, co ułatwia wyjmowanie fotelika i noszenie go poza pojazdem.

**Ważne:** Pod żadnym pozorem nie podnoś ani nie przenoś fotelika, trzymając za zagłówek (B).

## Recykling fotelika samochodowego



Axkid zdecydowanie zaleca recykling starych fotelików samochodowych. Przed oddaniem fotelika do lokalnego punktu recyklingu należy odciąć pasy uprząży od fotelika, zdjąć pokrowiec tekstylny, usunąć jak najwięcej części styropianowych, w miarę możliwości oddzielić części metalowe od plastikowych. Główna część fotelika powinna być oznaczona jako niebezpieczna lub przeterminowana (użyj markerka), aby zniechęcić kogokolwiek do jej ponownego użycia. Instrukcje dotyczące recyklingu poszczególnych materiałów można znaleźć w lokalnych wytycznych gminy.



# Pielęgnacja i konserwacja

Materiałowy pokrowiec fotelika można prać w pralce w temperaturze 30°C, wybierając program prania delikatnego. Pokrowca nie należy suszyć w suszarce bębnowej, ponieważ mogłoby to spowodować jego uszkodzenie i oddzielenie wyściółki od tkaniny. Na stronie [www.axkid.com](http://www.axkid.com) znajdziesz filmy demonstrujące sposób zdejmowania i zakładania pokrowca.

## Zdejmowanie materiałowego pokrowca

- Zdejmij osłonę ASIP (J), jeśli jest założona.
- Poluzuj uprząż, wciskając przycisk zwolnienia uprząży (F) i wysuwając jednocześnie obydwa pasy barkowe (C).
- Pokrowiec zagłówka można łatwo zdjąć z zagłówka (B). Ostrożnie zdejmij pokrowiec z dźwigni paska zagłówka (A).
- Opuść zagłówek (B) do najniższego położenia i odblokuj sprzączkę uprząży, wciskając przycisk zwalniający sprzączkę (D), a następnie zdejmij osłonę sprzączki.
- Rozepnij suwak pokrowca (Q) i zdejmij materiałowy pokrowiec.
- Zachowaj ostrożność przy osłonie ASIP oraz innych plastikowych osłonach, aby nie uszkodzić materiału — nie ciągnij zbyt mocno.
- Otwórz ochraniacze na ramiona i ostrożnie odepnij je od rzepów.

## Zakładanie materiałowego pokrowca

- Aby ponownie założyć materiałowy pokrowiec na fotelik, wykonaj w odwrotnej kolejności czynności analogiczne do powyższych.
- Miej na uwadze, że ochraniacze na ramiona można montować w różnych położeniach. Montuj je w sposób odpowiedni dla dziecka — powinny znajdować się na ramieniu i na klatce piersiowej dziecka. Dopolnij, by każdy ochraniacz na ramię był skierowany gumową stroną do klatki piersiowej dziecka.

Jeśli materiałowy pokrowiec fotelika wymaga wymiany, należy dopilnować, by stosowane były wyłącznie oryginalne produkty firmy Axkid. Stosowanie innych produktów może spowodować naruszenie systemu bezpieczeństwa fotelika Axkid Minikid Core, co może prowadzić do poważnych obrażeń w razie wypadku. Wszelkie plastikowe elementy fotelika Axkid Minikid Core można czyścić łagodnym detergentem i wodą. Nie należy stosować agresywnych chemikaliów zawierających rozpuszczalniki itp., ponieważ mogłoby to spowodować uszkodzenie tworzywa sztucznego i naruszenie bezpieczeństwa zapewnianego przez fotelik.

# Gwarancja

Fotelik Axkid Minikid Core jest objęty 24-miesięczną gwarancją, licząc od daty zakupu. Zachowaj dowód zakupu — w razie potrzeby skorzystania z gwarancji. Gwarancja nie obejmuje:

- Normalnego zużycia;
- Uszkodzeń spowodowanych nieprawidłowym użytkowaniem, zaniedbaniem lub wypadkiem;
- Powierzenia naprawy podmiotowi zewnętrznemu.
- Wszystkie użyte materiały mają bardzo wysoki współczynnik odporności na promieniowanie UV. Jednak promieniowanie UV jest bardzo agresywne i ostatecznie powoduje płowienie pokrycia fotelika. Płowienie nie jest objęte gwarancją, ponieważ jest uznawane za normalne zużycie.
- Obchodź się ostrożnie z fotelikiem. Nigdy nie przenoś fotelika, trzymając za zagłówek (A).

# Děkujeme, že jste si vybrali Axkid Minikid Core

Před instalací autosedačky Axkid Minikid Core do vozidla si přečtěte tento návod k použití. Další informace a videa s návody k instalaci najdete na webu [www.axkid.com](http://www.axkid.com).

**Axkid Minikid Core** je autosedačka určená pro použití zády ke směru jízdy a je schválena pro děti s výškou od 40 do 125 cm, hmotností ≤ 28 kg

Axkid Minikid Core je vhodný pro použití u novorozenců.

Jedná se o integrální vylepšený dětský zádržný systém pro konkrétní vozidla. Je schválen podle předpisu EHK OSN č. 129 pro použití na sedadlech v kompatibilních vozidlech uvedených v seznamu vozidel. V případě pochybností se obraťte na výrobce vylepšeného dětského zádržného systému ([www.axkid.com](http://www.axkid.com)) nebo na prodejce.

## Důležité informace

V zájmu maximálního bezpečí vašeho dítěte je důležité mít na paměti následující pokyny:

- Vždy dodržujte pokyny uvedené v této příručce. Nesprávná instalace může vážně ohrozit bezpečnost vašeho dítěte. V případě pochybností se obraťte na prodejce a požádejte jej, aby vám předvedl správnou instalaci.
- Tento návod k použití uschovejte pro pozdější potřebu. Pokud návod ztratíte, najdete jej online na adrese [www.axkid.com](http://www.axkid.com)
- Autosedačku Axkid Minikid Core nepoužívejte na místě, kde je aktivní airbag pro čelní náraz. Pokud chcete autosedačku Axkid Minikid Core nainstalovat na toto místo, je třeba airbag deaktivovat podle pokynů výrobce vozidla.
- V případě autonehody, třeba i méně závažné, se musí autosedačka vždy vyměnit. Mohou se objevit nezjistitelné závady, které mohou vážně ohrozit bezpečnost vašeho dítěte. To je také jeden z důvodů, proč Axkid nedoporučuje nákup sedačky z druhé ruky.
- Pokud byla autosedačka Axkid Minikid Core vystavena přímému slunečnímu záření, ujistěte se před usazením dítěte, že autosedačka není příliš horká.
- Nikdy nenechávejte dítě v autě bez dozoru.
- Všechna zavazadla a volně ležící předměty ve vozidle zajistěte proti pohybu, aby v případě autonehody nemohly zranit cestující.
- Ujistěte se, že je autosedačka Axkid Minikid Core nainstalována tak, aby nemohlo dojít k zachycení jejích částí pohyblivými sedadly, dveřmi auta atd.
- Autosedačku Axkid Minikid Core lze instalovat pouze zády ke směru jízdy.
- Vždy se ujistěte, že jsou popruhy nastaveny tak, aby správně seděly na těle vašeho dítěte. Popruhy se nastavují posunutím opěrky hlavy.
- Při upoutávání dítěte popruhy se ujistěte, že jsou jeho záda přitlačena k autosedačce.
- Vždy se ujistěte, že jsou popruhy pevně přitaheny k dítěti a přezka je zcela zajištěna; popruhy nesmí být volně tak, aby je bylo možné sevřít mezi prsty.
- Ujistěte se, že popruhy nejsou zkroucené.
- Vždy se ujistěte, že je opěrná noha ve správné poloze a má kontakt s podlahou vozidla. Opěrná noha je velmi důležitým bezpečnostním prvkem navrženým pro maximalizaci bezpečnosti vašeho dítěte při nehodě.
- Nepokoušejte se rozebirat ani upravovat jakoukoli část autosedačky Axkid Minikid Core. Mohlo by to ovlivnit záruku a bezpečnost autosedačky Axkid.
- Nikdy nepoužívejte autosedačku Axkid Minikid Core bez textilního potahu. Textilní potah je bezpečnostní prvek a lze jej nahradit pouze originálním textilním potahem Axkid.
- Přečtěte si příručku k vozidlu a seznam vozidel na [www.axkid.com](http://www.axkid.com), kde je uvedeno, která místa k sezení jsou pro tuto autosedačku vhodná.
- Axkid doporučuje vždy používat ochranu sedadla, aby bylo sedadlo vozidla chráněno před poškrábáním a nečistotami. V případě pochybností kontaktujte prodejce, u kterého jste autosedačku zakoupili, nebo kontaktujte [info@axkid.com](mailto:info@axkid.com)

# Obsah

Součásti	77
Povolené a nepovolené umístění autosedačky Axkid Minikid Core	79
Instalace autosedačky Axkid Minikid Core ve vozidle	80
Upoutání dítěte do autosedačky Axkid Minikid Core	81
Polohování opěrky hlavy	82
Vyjmutí autosedačky Axkid Minikid Core z vozidla	82
Péče a údržba	83
Záruka	83

# Součásti

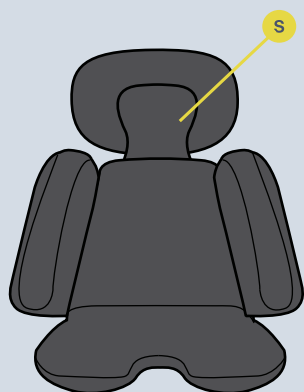

- A PÁČKA POPRUHU OPĚRKY HLAVY
- B OPĚRKA HLAVY
- C INTEGROVANÉ POPRUHY
- D TLAČÍTKO PRO UVOLNĚNÍ PŘEZKY
- E TLAČÍTKO PRO UVOLNĚNÍ POPRUHŮ
- F PÁSEK PRO NAPNUTÍ POPRUHŮ
- G OTOČNÁ ZÁKLADNA
- H OTVOR PRO BEZPEČNOSTNÍ PÁS
- I KONEKTOR ASIP
- J PODLOŽKA ASIP

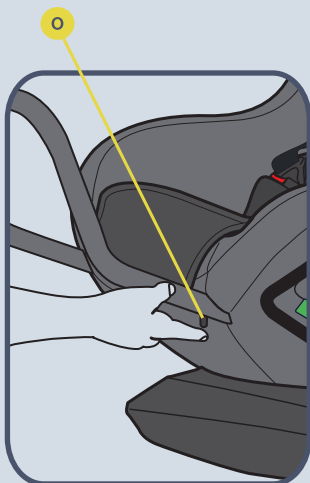
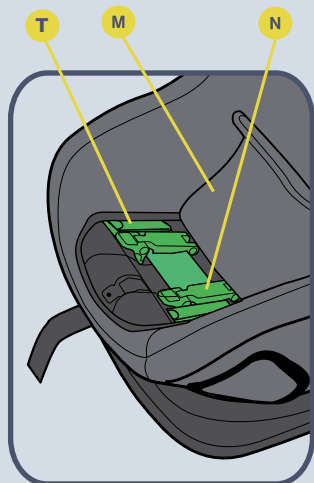

- K OPĚRNÁ NOHA
- L PŘEDNÍ OPĚRA
- M KRYT SPON PÁSU
- N SPONY PÁSU
- O TLAČÍTKO PŘEDNÍ OPĚRY
- P PÁČKA OTOČNÉ ZÁKLADNY
- Q ZIP POTAHU
- R TLAČÍTKO OPĚRNÉ NOHY
- S POLSTROVANÁ VLOŽKA
- T KOVOVÉ VEDENÍ



# Povolené a nepovolené umístění autosedačky Axkid Minikid Core

Autosedačku Axkid Minikid Core lze instalovat pouze zády ke směru jízdy. Lze ji instalovat na většinu míst k sezení, ale ne na všechna. Najděte v příručce k vašemu vozidlu vhodné místo k sezení a podívejte se na seznam vozidel na [www.axkid.com](http://www.axkid.com)

Přední sedadlo spolujezdce (bez aktivního airbagu)	ANO/NE*
Přední sedadlo spolujezdce (s aktivním airbagem)	NE
Zadní sedadlo spolujezdce s třibodovým bezpečnostním pásem	ANO
Sedadlo s dvoubodovým bezpečnostním pásem	NE
Sedadla obrácená bokem ke směru jízdy a sedadla obrácená proti směru jízdy	NE

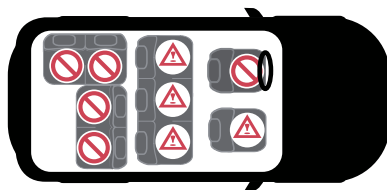

**DŮLEŽITÉ:** Pokud chcete umístit autosedačku Axkid Minikid Core na místo vybavené airbagem pro čelní náraz, je třeba airbag odpojit podle pokynů výrobce vozidla. Upozorňujeme, že u některých vozidel musí odpojení airbagu provést autorizované servisní středisko.

\* Obecné dopravní předpisy ve Španělsku v článku 117 zavádí bez výjimek zákaz vozit děti s výškou do 135 centimetrů na předních sedadlech vozidla.



# Instalace autosedačky Axkid Minikid Core ve vozidle

**1** Vyměňte autosedačku Axkid Minikid Core z krabice, položte ji na rovný povrch a rozepněte dva zipy s číslem 1 na čalounění.

**2** Uchopte přední opěru (L) a stisknutím tlačítka (O) ji vložte do držáku přední opěry. Poté tlačítko uvolněte a zatlačte přední opěru nahoru, dokud neuslyšíte zvuk (cvaknutí). To znamená, že je přední opěra správně namontována. Opětovným stisknutím tlačítka můžete nastavit prostor pro nohy prodloužením nebo zkrácením přední opěry do jedné ze 4 dostupných poloh.

**3** Tato dětská autosedačka má 2 polohy náklonu. Před instalací na sedadlo automobilu a po provedení kroku 1 umístěte otočnou základnu na rovný povrch.

Otočte základnu zatažením za páku otočné základny (P) a otočením celé základny o 180°, základna se zajistí. Od novorozence až do výšky 60 cm musí být základna v poloze 1. Pro děti od 61 do 125 cm lze použít polohu 1 a polohu 2.

Polstrovanou vložku (S) používejte pro děti od 40 do 75 cm výšky.

Pro maximální bezpečnost zvolte, pokud možno vzpřímenou, ale zároveň takovou polohu, aby hlavička dítěte nepadala dopředu, když dítě usne. Z důvodu pohodlí i bezpečnosti by měl být úhel náklonu nastaven do vzpřímenější polohy podle toho, jak dítě roste.

**4** Umístěte autosedačku Axkid Minikid Core na sedadlo vozidla tak, aby zadní část autosedačky směřovala k přední části vozidla. Zkontrolujte, zda se přední opěra (L) dotýká opěradla sedadla automobilu.

Otevřete klipy a kryt spon pásu (N). Otevřete sponu pásy (N). Vytáhněte bezpečnostní pás vozidla na délku paže a provlékněte jej otvorem pro bezpečnostní pás (H), který je nejbližší k vám. Vedte pás přes kovová vedení (T) a sponami pásu (N) a provlékněte ho otvorem pro bezpečnostní pás (H) na opačné straně. Spojte bezpečnostní pás vozidla s přezkou bezpečnostního pásu a silně zatáhněte za ramenní část bezpečnostního pásu vozidla, abyste pás těsně přitáhli a připraveni tak autosedačku. Čím silněji zatáhněte, tím pevnější bude instalace. Když je autosedačka pevně upevněna, zavřete spony pásu (N) a zajistěte bezpečnostní pás vozidla v poloze. Ujistěte se, že ramenní i břišní část pásu jsou společně zajištěny ve sponách pásu (N). Zavřete kryt spon pásu (M) a klipy. Pro ještě pevnější a stabilnější instalaci zatlačte na autosedačku, a přitom zatáhněte za ramenní pás.

**5** Vytáhněte opěrnou nohu (K) z autosedačky. Stiskněte tlačítko opěrné nohy (R) a vytáhněte opěrnou nohu (K) dolů tak, aby se zapřela o podlahu vozidla. Pusťte tlačítko opěrné nohy (R) a zvedněte autosedačku nahoru, aby se opěrná noha (K) dále vysunula, dokud neuslyšíte cvaknutí. Opěrná noha (K) by nyní měla být zajištěna a pevně přitlačena k podlaze vozidla. Ujistěte se, že opěrná noha (K) v úhlu cca 10° směrem k přední části vozidla.

**6** Zatlačte ochrannou podložku ASIP (J) do štěrbin na konektoru ASIP (I) a posuňte ji dolů; podložka ASIP (J) se s cvaknutím zajistí. Pokud je na konektoru ASIP (I) plastový kryt, sejměte jej a umístěte jej na konektor ASIP (I) na opačné straně sedačky, než nasadíte ochrannou podložku ASIP (J). Ujistěte se, že ochranná podložka ASIP (J) je připravena na té straně autosedačky Axkid Minikid Core, která je nejbližší dveřím vozidla.



# Upoutání dítěte do autosedačky Axkid Minikid Core

Před upoutáním dítěte do autosedačky Axkid Minikid Core se ujistěte, že máte v sedačce nainstalovanou správnou vložku. Autosedačka Axkid Minikid Core je navržena tak, aby rostla s vaším dítětem a dítěti se bezpečně přizpůsobila. Společnost Axkid doporučuje vložku používat, dokud není vašemu dítěti příliš těsná, ale do minimální výšky podle tabulky níže (upozorňujeme, že věk je pouze orientační):

Věk	Výška	
novorozenci 0–12 měsíců	40–75 cm	
Dítě 1–7 let	76–125 cm	

- Uvolněte popruhy stisknutím tlačítka po uvolnění popruhů (E) a vytáhněte oba ramenní popruhy (C) současně. Netahejte pouze za jeden popruh, protože by to mohlo způsobit nerovnoměrnost ramenních popruhů (C). Opěrku hlavy nastavte do správné polohy zatažením za páčku popruhu opěrky hlavy (A) podle obrázku 7, spodní část opěrky hlavy musí být maximálně 1 cm od ramene. Pak budou opěrka hlavy a popruh dobře umístěny.
- Odjistěte přezku popruhů stisknutím tlačítka pro uvolnění přezky (D) a dejte popruhy mimo sedadlo.
- Umístěte dítě do sedačky a přetáhněte ramenní popruhy (C) přes ramena dítěte. Části přezky připravené k ramenním popruhům (C) dejte k sobě a společně je zatlačte do přezky, dokud neuslyšíte cvaknutí.

Zatáhněte za ramenní popruhy (C), abyste utáhli popruhy přes kyčle dítěte. Držte ramenní popruhy (C) napnuté a tahejte za pásek pro napnutí popruhů (F) přímo z autosedačky, dokud nebudou popruhy dostatečně utaženy. Mezi ramenní popruhy (C) a ramena vašeho dítěte by se neměl vejít víc než jeden prst.



# Polohování opěrky hlavy

Axkid MINIKID CORE je vybaven nastavitelnou opěrkou hlavy (B).

Při používání dětské autosedačky Axkid MINIKID CORE umístěné proti směru jízdy vždy dbejte na to, aby byla opěrka hlavy umístěna ve správné výšce pro vaše dítě. Ujistěte se, že ramenní pásy (C) procházejí sedačkou přímo od ramen vašeho dítěte nebo maximálně o 1 cm výše. Není-li tomu tak, upravte odpovídajícím způsobem opěrku hlavy (B).

**Poznámka:** Pokud nelze opěrku hlavy vytáhnout do vhodné výšky, musí se povolit napnutí popruhů. Stiskem tlačítka pro uvolnění popruhů (E) popruhy uvolněte.



# Vyjmutí autosedačky Axkid Minikid Core z vozidla

- Otevřete klipy a kryt spon pásu (M). Odjistěte bezpečnostní pás vozidla stiskem červeného tlačítka na zámku bezpečnostního pásu. Otevřete spony pásu (N), zatáhněte za bezpečnostní pás vozidla a vedte jej skrz otvory pro bezpečnostní pás (H) a vyjměte je z autosedačky.
- Stiskněte tlačítko opěrné nohy (R) a stáhněte opěrnou nohu (K) do nejkratší polohy.
- Vyzvedněte autosedačku Axkid Minikid Core z vozidla.

**Tip:** Před vyjmutím autosedačky z vozidla zajistěte přezku popruhů a popruhy napněte. Ramenní popruhy (C) pak můžete použít jako držadlo pro přenášení, což usnadňuje vyzvednutí autosedačky a její přenesení mimo vozidlo.

**Důležité:** Nikdy nepřenášejte autosedačku za opěrku hlavy (B).

## Recyklace autosedačky



Axkid důrazně doporučuje recyklaci starých autosedaček. Před zanecháním autosedačky v místní recyklační stanici odřízněte pásky popruhů ze sedačky, odstraňte textilní potah, odstraňte co nejvíce polystyrenových dílů, pokud je to možné, a oddělte kovové a plastové díly, pokud je to možné. Hlavní část autosedačky se musí označit jako nebezpečná nebo prošlá (použijte značkovač), abyste odradili druhé od jejího opětovného použití. Přečtěte si prosím místní pokyny pro recyklaci různých materiálů.



# Péče a údržba

Potah autosedačky můžete sejmout a vyprat v pračce na jemný program do 30 °C. Nesušte potah v sušičce. Mohlo by dojít k jeho poškození a polstrování by se mohlo oddělit od tkaniny. Na webu [www.axkid.com](http://www.axkid.com) najdete videa, která vysvětlují, jak sundat a opět nasadit potahy.

## Sejmutí textilního potahu:

- Odstraňte ochrannou podložku ASIP (J), pokud je připevněná.
- Uvolněte popruhy stisknutím tlačítka pro uvolnění popruhů (E) a vytáhněte oba ramenní pásy (C) současně.
- Potah opěrky hlavy lze snadno sejmout z opěrky hlavy (B). Opatrně jej sejměte z páčky popruhu opěrky hlavy (A).
- Opěrku hlavy (B) spusťte do nejnižší polohy, odjistěte přezku popruhů stiskem tlačítka pro uvolnění přezky (D) a sejměte kryt přezky.
- Rozepněte zip potahu (Q) a textilní potah sundejte.
- Dávejte pozor kolem ochranné podložky ASIP a dalších plastových krytů, abyste nepoškodili textilii, netahejte příliš silně.

## Nasazení textilního potahu

- Při nasazování textilního potahu zpět na autosedačku postupujte podle výše uvedených pokynů v opačném pořadí.
- Upozorňujeme, že ramenní vycpávky lze instalovat do různých poloh. Nainstalujte je do polohy vhodné pro vaše dítě. Ramenní vycpávky by měly být umístěny v horní části ramen a na hrudi vašeho dítěte. Rovněž se ujistěte, že pogumovaná strana ramenní vycpávky směřuje k hrudi vašeho dítěte.

Pokud je třeba vyměnit textilní potah, používejte pouze originální výrobky značky Axkid. Při použití jiných výrobků může dojít ke zhoršení funkčnosti bezpečnostního systému autosedačky Axkid Minikid Core, což by mohlo v případě autonehody vést k vážnému úrazu. Všechny plastové části autosedačky Axkid Minikid Core lze čistit prostředkem na nádobí a vodou. Nepoužívejte agresivní chemikálie obsahující rozpouštědla apod., protože by mohly plast poškodit a ohrozit bezpečnost autosedačky.

# Záruka

Na autosedačku Axkid Minikid Core se vztahuje záruka 24 měsíců od data koupě. Účtenku si nezapomeňte uschovat, abyste ji mohli předložit prodejci v případě reklamace, na kterou se záruka nevztahuje.

- Běžné opotřebení
- Poškození způsobené nesprávným používáním, nedbalostí nebo nehodou
- Pokud byla oprava provedena třetí stranou
- Všechny použité materiály mají velmi vysokou odolnost proti UV záření. UV záření je však velmi agresivní a časem způsobí vyblednutí potahu autosedačky. Na vyblednutí se nevztahuje naše záruka, protože je považováno za normální opotřebení.
- S autosedačkou zacházejte opatrně. Nikdy nepřeházejte autosedačku tak, že ji budete držet za opěrku hlavy (B).

# Tack för att du valt Axkid Minikid Core

Läs denna bruksanvisning innan du monterar bilbarnstolen Axkid Minikid Core i bilen. Mer information och monteringsfilmer finns på [www.axkid.com](http://www.axkid.com).

**Axkid Minikid Core** Det är en bakåtvänd bilbarnstol som är godkänd för barn med en kroppslängd mellan 40–125 cm och en vikt på ≤28 kg

Axkid Minikid Core passar för nyfödda.

Detta är en integrerad förbättrad bilbarnstol för fastspänning med bilbälte i specifika fordon. Den är godkänd i enlighet med FN-förordning nr 129 för användning på lämpliga sittplatser i bilen, vilka anges i listan över fordon. Om du är osäker kan du vända dig antingen till tillverkaren av den förbättrade bilbarnstolen ([www.axkid.com](http://www.axkid.com)) eller återförsäljaren.

## Viktig information

För att maximera säkerheten för barnet är det viktigt att tänka på följande:

- Följ alltid anvisningarna i denna bruksanvisning. Felaktig montering kan försämra säkerheten för ditt barn avsevärt. Om du är osäker på om du har gjort rätt kan du kontakta återförsäljaren som kan visa dig hur du monterar bilbarnstolen korrekt.
- Spara denna bruksanvisning för framtida bruk. Om du skulle råka tappa bort bruksanvisningen kan du hitta den på [www.axkid.com](http://www.axkid.com).
- Använd inte bilbarnstolen Axkid Minikid Core på en sittplats där det finns en inkopplad frontkrockkudde. Om du trots allt vill montera Axkid Minikid Core på denna plats måste krockkudden kopplas ur enligt fordonstillverkarens anvisningar.
- Bilbarnstolen ska bytas ut om den har varit inblandad i en olycka, oavsett olyckans svårighetsgrad. Den kan ha skador som inte syns, vilket kan försämra säkerheten för ditt barn avsevärt. Därför avråder Axkid alltid från att köpa en begagnad bilbarnstol.
- Om bilbarnstolen Axkid Minikid Core har utsatts för direkt solljus ska du kontrollera att den inte är för varm innan du spänner fast ditt barn i den.
- Lämna aldrig barnet utan uppsikt i bilen.
- Se till att eventuellt bagage och lösa föremål är ordentligt säkrade i bilen eftersom de kan orsaka personskada i händelse av en olycka.
- Se till att bilbarnstolen Axkid Minikid Core är monterad så att inga delar kan fastna i rörliga säten, bildörrar osv.
- Bilbarnstolen Axkid Minikid Core får endast monteras bakåtvänd.
- Se alltid till att bältet är justerat korrekt efter barnets kropp. Flytta huvudstödet för att justera bältet.
- Se till att barnets rygg vilar mot bilbarnstolen när du spänner fast barnet med bältet.
- Se alltid till att bältet är ordentligt åtdraget mot ditt barn och att spännet är helt låst. Du ska inte kunna nypa tag om remmarna.
- Se till att bältet inte har snott sig.
- Se alltid till att stödbenet är i rätt position och att det har kontakt med bilgolvet. Stödbenet är en mycket viktig säkerhetsdetalj som är utformad för att maximera barnets säkerhet i händelse av en olycka.
- Försök inte att demontera eller modifiera någon del av bilbarnstolen Axkid Minikid Core. Om du gör det kan garantin för Axkid-bilbarnstolen begränsas och dess säkerhetsprestanda försämrats.
- Använd aldrig bilbarnstolen Axkid Minikid Core utan tygklädseln. Bilbarnstolens tygklädsel är en säkerhetsfunktion och får endast ersättas med en Axkid originalklädsel i tyg.
- Läs bilens instruktionsbok och listan över fordon på [www.axkid.com](http://www.axkid.com) för att ta reda på vilka sittplatser som lämpar sig för denna bilbarnstol.
- Axkid rekommenderar att du alltid använder sätesöverdrag för att skydda bilsätet mot repor och smuts. Om du känner dig osäker kan du kontakta återförsäljaren där du köpte bilbarnstolen eller mejla till [info@axkid.com](mailto:info@axkid.com).

# Innehållsförteckning

Delar	86
Tillåten och otillåten placering av bilbarnstolen Axxkid Minikid Core	88
Montera bilbarnstolen Axxkid Minikid Core i bilen	89
Spänna fast barnet i bilbarnstolen Axxkid Minikid Core	90
Justera huvudstödet	91
Ta ut bilbarnstolen Axxkid Minikid Core ur bilen	91
Skötsel och underhåll	92
Garanti	92

# Delar

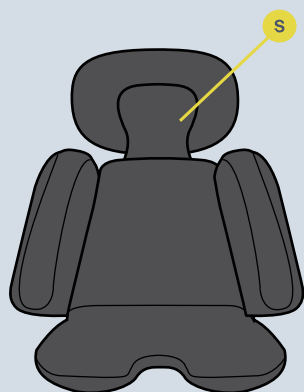

- A REGLAGE FÖR HUVUDSTÖDETS REM
- B HUVUDSTÖD
- C INTEGRERAT BÄLT
- D FRIGÖRINGSKNAPP FÖR SPÄNNET
- E FRIGÖRINGSKNAPP FÖR BÄLTET
- F SPÄNNBAND FÖR BÄLTET
- G VRIDBAR BAS
- H BÄLTESÖPPNING
- I ASIP-KOPPLING
- J ASIP-SKYDD

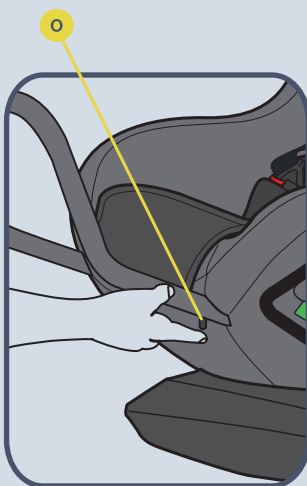
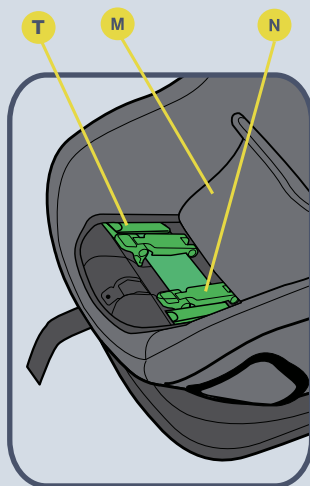

- K STÖDBEN
- L FRÄMRE STAG
- M SKYDD FÖR BÄLTESKLÄMMA
- N BÄLTESKLÄMMA
- O KNAPP FÖR FRÄMRE STAG
- P SPAK FÖR VRIDBAR BAS
- Q KLÄDSELNS DRAGKEDJA
- R KNAPP FÖR STÖDBEN
- S ILÄGGSDYNA
- T METALLGUIDE



# Tillåten och otillåten placering av bilbarnstolen Axxkid Minikid Core

Bilbarnstolen Axxkid Minikid Core får endast monteras bakåtvänd. Bilbarnstolen passar på de flesta, men inte alla sittplatser. Kontrollera vilka sittplatser som är lämpliga i bilens instruktionsbok och kontrollera fordonslistan på [www.axkid.com](http://www.axkid.com)

Främre passagerarsäte (ingen aktiv krockkudde)	JA/NEJ*
Främre passagerarsäte (aktiv krockkudde)	NEJ
Baksäte med trepunktsbälte	JA
Säte med tvåpunktsbälte	NEJ
Sido- och bakåtvända säten	NEJ

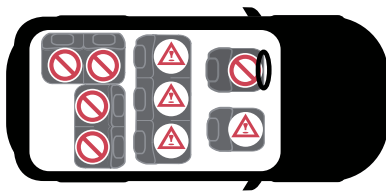

**VIKTIGT!** Om du vill montera din Axxkid Minikid Core-bilbarnstol på en plats där det finns en frontkrockkudde måste krockkudden kopplas ur enligt fordonstillverkarens anvisningar. Observera att för vissa fordon krävs det att ett auktoriserat servicecenter kopplar bort krockkudden.

\* Enligt artikel 117 i Spaniens allmänna trafikförordning är det, utan undantag, förbjudet att köra med barn som är 135 centimeter långa eller kortare i bilens framsäten.



# Montera bilbarnstolen Axxkid MinikidCore i bilen

- 1** Ta ut Axxkid Minikid Core ur lådan och lägg den på en plan yta. Öppna de två dragkedjorna med nummer 1 på klädseln.
- 2** Ta det främre staget (L) och sätt i det i den avsedda hållaren medan du trycker på knappen (O). Släpp därefter knappen och tryck upp det främre staget tills du hör ett ljud (klick). Detta innebär att det främre staget är korrekt monterat. Genom att trycka på knappen en gång till kan du justera benutrymmet genom att förlänga eller förkorta det främre staget till en av de 4 tillgängliga positionerna.
- 3** Denna bilbarnstol kan lutas i två lägen. Innan du monterar bilbarnstolen och efter steg 1 ska du placera den vridbara basen på en plan yta.

Vrid basen genom att dra i spaken (P) för den vridbara basen och vrida hela basen 180°. Basen låses då. För nyfödda barn till barn som är 60 cm långa måste basen vara i position 1. För barn med en längd mellan 61 och 125 cm kan position 1 och position 2 användas.

Använd iläggsdynan (S) för barn som är 40–75 cm långa.



För maximal säkerhet, välj en så upprätt position som möjligt och säkerställ att barnets huvud inte faller framåt när barnet sover. Av såväl komfort- som säkerhetsskäl bör lutningsvinkeln ställas in en mer upprätt position när barnet har blivit lite större.
- 4** Placera Axxkid Minikid Core på sätet så att ryggdelen på bilbarnstolen pekar framåt i bilens färdriktning. Se till att det främre staget (L) är i kontakt med bilbarnstolens ryggstöd.

Öppna clipsens skydd (M) och bältesklämmornas lock (N). Öppna bältesklämmorna (N). Dra ut en armlängd av bilens säkerhetsbälte och trä det genom öppningen för säkerhetsbältet (H) som är närmast dig. Dra bältet genom metallguiden (T) och bältesklämmorna (N) och trä det genom öppningen för säkerhetsbältet (H) på motsatt sida. Sätt fast bilens säkerhetsbälte i bälteslåset och dra hårt i axeldelen av bilens säkerhetsbälte för att eliminera slack och spänna fast bilbarnstolen. Ju hårdare du drar, desto hårdare spänns bilbarnstolen fast. När bilbarnstolen sitter fast ordentligt stänger du bältesklämmorna (N) och låser bilens säkerhetsbälte på plats. Se till att både axel- och höftbältet är fastlåsta i bältesklämmorna (N). Stäng locket till bältesklämmorna (M) och stäng clipset. För en ännu fastare och stabilare montering trycker du ner bilbarnstolen samtidigt som du drar i axelbältet.
- 5** Dra ut stödbenet (K) från bilbarnstolen. Tryck på stödbenets knapp (R) och dra stödbenet (K) nedåt tills det är i kontakt med bilgolvet. Släpp stödbenets knapp (R) och lyft upp bilbarnstolen för att ytterligare förlänga stödbenet (K) tills du hör ett klick. Stödbenet (K) ska nu vara låst och ordentligt pressat mot bilgolvet. Se till att stödbenet (K) har en vinkel på cirka 10° mot bilens front.
- 6** Tryck in ASIP-skyddet (J) i spåren på ASIP-kopplingen (I) och för det nedåt så klickar ASIP-skyddet (J) på plats. Om det finns ett plastskydd på ASIP-kopplingen (J) ska du ta bort det och placera det på ASIP-kopplingen (I) på den motsatta sidan av bilbarnstolen innan du monterar ASIP-skyddet (G). Se till att ASIP-skyddet (J) är fäst på den sida av Axxkid Minikid Core som är närmast bildörren.



# Spänna fast barnet i bilbarnstolen Axxkid Minikid Core

Innan du spänner fast ditt barn i bilbarnstolen Axxkid Minikid Core ska du se till att korrekt inlägg är monterat i stolen. Axxkid Minikid Core är utformad för att växa med ditt barn och för att garantera en bekväm och säker passform för barnen. Axxkid rekommenderar att inlägget används tills passformen är för snäv för ditt barn. Minimilängden enligt tabellen nedan ska dock observeras (observera att åldern endast är en indikation):

Ålder	Längd	
Nyfödd 0–12 månader	40–75 cm	
Barn 1–7 år	76–125 cm	

- Lossa bältet genom att trycka på bältets frigöringsknapp (E) och dra ut båda axelbanden (C) på samma gång. Undvik att endast dra i ett band i taget eftersom det kan leda till att axelbanden (C) blir ojämnt. Placera huvudstödet i rätt läge genom att dra i reglaget för huvudstödet rem (A) enligt bild 7. Placera huvudstödet nedre del med ett avstånd på högst 1 cm från axeln. Då är huvudstödet och bältet i ett fördelaktigt läge.
- Lås upp bältesspännet genom att trycka på spännets frigöringsknapp (C) och placera banden utanför stolen.
- Sätt barnet i bilbarnstolen och lägg axelbanden (R) över barnets axlar. Lås bältet genom att först sätta ihop spännets delar som är fästa i axelbanden (R) och tryck sedan in dem i spännet tills du hör ett klickljud.

Dra i axelbanden (C) för att dra åt bältet över barnets höfter. Samtidigt som du håller axelbanden (C) spända drar du bältets spännband (F) rakt ut från bilbarnstolen tills bältet är tillräckligt åtdraget. Du ska inte kunna föra in mer än ett finger mellan axelbanden (C) och barnets axlar.



# Justera huvudstödet

Axkid MINIKID CORE har ett justerbart huvudstöd (B).

Se alltid till att huvudstödet är i rätt höjd för barnet när du använder din Axkid MINIKID CORE-bilbarnstol. Kontrollera att axelbanden (C) löper rakt genom bilbarnstolen från barnets axlar eller högst 1 cm ovanför. Om inte, justera huvudstödet (B) i enlighet därmed.

**Obs!** Bältesspänningen måste släppas om huvudstödet inte kan dras upp till lämplig höjd. Tryck på bältets frigöringsknapp (E) för att lossa bältet.



# Ta ut bilbarnstolen Axkid Minikid Core ur bilen

- Öppna clipsen och bältesklämmornas lock (M). Lås upp bilbältet genom att trycka in den röda knappen på bälteslåset. Öppna bältesklämmorna (N), dra i bilbältet och för det sedan genom öppningarna för bältet (H) för att ta bort det från bilbarnstolen.
- Tryck på knappen för stödbenet (R) och komprimera stödbenet (K) till dess kortaste position.
- Lyft ut Axkid Minikid Core ur bilen.

**Tips:** Lås bältesspännet och spänn bältet innan du tar ut bilbarnstolen ur bilen. Då kan du använda axelbanden (C) som bärhandtag, vilket gör det enklare att lyfta ut bilbarnstolen och ta den med dig utanför bilen.

**Viktigt:** Bär aldrig bilbarnstolen i huvudstödet (B)

## Återvinning av bilbarnstolen



Axkid rekommenderar starkt att gamla bilbarnstolar återvinns. Innan du slänger bilbarnstolen på återvinningscentralen ska du skära av banden till selen från stolen. Ta därefter av klädseln. Ta även bort så många frigolitdelar som möjligt och om möjligt även separata metall- och plastdelar. Självaste stolen ska märkas upp som osäker eller utgången (använd en märkpenna) så att ingen annan använder den. Kontrollera din kommuns riktlinjer för hur olika material ska återvinnas.



# Skötsel och underhåll

Bilbarnstolens tygklädsel kan tvättas i maskin i 30 °C, handtvättsprogrammet. Torka inte i torktumlare, det kan skada klädseln och vadderingen kan lossna från tyget. På [www.axkid.com](http://www.axkid.com) finns filmer som visar hur du tar av och sätter tillbaka klädseln.

## Ta bort tygklädseln:

- Ta bort ASIP-skyddet (J) om ett sådant är monterat.
- Lossa bältet genom att trycka på bältets frigöringsknapp (F) och dra ut båda axelbanden (C) på samma gång.
- Huvudstödet klädsel kan enkelt tas bort från huvudstödet (B) Dra försiktigt av klädseln från reglaget för huvudstödet rem (A).
- Sänk huvudstödet (B) till det nedersta läget och lås upp bältesspännet genom att trycka på spännets frigöringsknapp (D) och ta bort spännets skydd.
- Öppna klädselns dragkedja (Q) och ta av tygklädseln.
- Var försiktig i närheten av ASIP-skyddet och andra plastskydd så att inte textilen skadas. Dra inte för hårt.
- Öppna axelkuddarna och ta försiktigt bort dem från kardborrbandet.

## Montera tygklädseln

- Utför stegen i instruktionerna ovan i omvänd ordning för att montera tygklädseln på bilbarnstolen igen.
- Observera att axelkuddarna kan placeras i olika positioner. Placera dem i en position som passar ditt barn. Axelkuddarna ska placeras på barnets axel och bröst. Se även till att gummisidan på axelkudden är vänd mot barnets bröst.

Om tygklädseln behöver bytas ut ska endast originalprodukter från Axkid användas. Om andra produkter används kan säkerhetssystemet hos bilbarnstolen Axkid Minikid Core äventyras, vilket kan orsaka allvarig personskada vid en olycka. Plastdelarna på bilbarnstolen Axkid Minikid Core kan rengöras med vatten och ett mildt rengöringsmedel. Använd inte starka kemikalier som innehåller lösningsmedel och liknande, eftersom det kan skada plasten och försämra bilbarnstolens säkerhet.

# Garanti

Bilbarnstolen Axkid Minikid Core omfattas av 24 månaders garanti från inköpsdatumet. Spara kvittot och ta med det till återförsäljaren vid eventuell reklamation som inte täcks av garantin.

- Normalt slitage
- Skador på grund av felaktig användning, försumlighet eller olycka
- Om reparationer har utförts av tredje part
- Alla använda material måste ha mycket hög motståndskraft mot UV-strålning. UV-strålning från solen är emellertid mycket stark och gör att tyget bleks. Detta omfattas inte av garantin utan anses vara normalt slitage.
- Hantera bilbarnstolen med försiktighet. Bär aldrig bilbarnstolen i huvudstödet (A).

# Takk for at du har valgt Axxkid Minikid Core

Les denne bruksanvisningen før du monterer bilstolen Axxkid Minikid Core i kjøretøyet. Du finner mer informasjon og monteringsvideoer på [www.axkid.com](http://www.axkid.com).

**Axxkid Minikid Core** er en bakovervendt bilstol godkjent for barn med en høyde mellom 40–125 cm, ≤28 kg

Axxkid Minikid Core er egnet for nyfødte.

Dette er et integrert, kjøretøyspesifikt, beltebasert og forbedret barnesikringsssystem. Systemet er godkjent i henhold til FN-regulativ nr. 129 for bruk i kompatible seteplasser som angitt i kjøretøylisten. Er du usikker, ber vi deg kontakte produsenten av barnesikringsystemet ([www.axkid.com](http://www.axkid.com)) eller forhandleren.

## Viktig informasjon

For at barnet skal være maksimalt beskyttet er det viktig å huske følgende:

- Følg alltid instruksjonene i denne bruksanvisningen. Feilaktig montering kan få alvorlige følger for barnets sikkerhet. Hvis du er usikker, ber vi deg kontakte forhandleren for å få en demonstrasjon av riktig montering.
- Ta vare på denne bruksanvisningen slik at du kan slå opp i den ved behov. Skulle du miste bruksanvisningen, finner du den på [www.axkid.com](http://www.axkid.com)
- Ikke bruk Axxkid Minikid Core på en seteplass der det er montert en aktivert kollisjonspute. Hvis du likevel ønsker å montere Axxkid Minikid Core på denne plassen, må kollisjonsputen deaktiveres i henhold til kjøretøyproduktens anvisninger.
- Hvis bilen blir utsatt for en ulykke, må bilstolen alltid skiftes ut, uansett hvor alvorlig ulykken er. Den kan ha skader som ikke er synlige, og som kan få alvorlige følger for barnets sikkerhet. Derfor anbefaler Axxkid at du ikke kjøper en brukt bilstol.
- Hvis bilstolen Axxkid Minikid Core har vært utsatt for direkte sollys, må du kontrollere at den ikke er varm før du setter barnet i stolen.
- Gå aldri fra barnet uten tilsyn i kjøretøyet.
- Sørg for at bagasje og løse gjenstander er sikret i kjøretøyet, slik at de ikke kan skade passasjerer i en eventuell ulykke.
- Sørg for at Axxkid Minikid Core blir montert slik at ingen deler kan sette seg fast i regulerbare seter, bildører og lignende.
- Bilstolen Axxkid Minikid Core kan bare monteres bakovervendt.
- Sørg alltid for at selen justeres slik at den passer til barnets kropp. Selen justeres ved å flytte hodestøtten.
- Sørg for at barnets rygg skyves mot bilstolen når du spenner fast barnet med selen.
- Sørg alltid for at selen er godt strammet mot barnet og at spennen er helt låst. Det skal ikke være mulig å klemme stroppene sammen.
- Sørg for at selen ikke er vridd.
- Sørg alltid for at støttebeinet står i riktig posisjon og har kontakt med gulvet i kjøretøyet. Støttebeinet er en viktig sikkerhetsfunksjon som er designet for å gi barnet maksimal sikkerhet i en ulykke.
- Ikke forsøk å demontere eller modifisere noen deler av bilstolen Axxkid Minikid Core. Det kan påvirke garantien og sikkerheten til bilstolen fra Axxkid.
- Bruk aldri Axxkid Minikid Core uten stolens tekstiltrekk. Tekstiltrekket er en sikkerhetsfunksjon og må bare skiftes ut med et originalt tekstiltrekk fra Axxkid.
- Se bilens instruksjonsbok, samt billisten på [www.axkid.com](http://www.axkid.com) for å finne egnede plasseringer av bilstolen
- Axxkid anbefaler at du alltid bruker setebeskyttelse for å beskytte setet i kjøretøyet mot riper og smuss. Er du usikker, ber vi deg kontakte forhandleren der bilstolen ble kjøpt, eller kontakte [info@axkid.com](mailto:info@axkid.com)

# Innholdsfortegnelse

Deler	95
Tillatt og forbudt plassering av bilstolen Axxkid Minikid Core	97
Montere bilstolen Axxkid Minikid Core i kjøretøyet	98
Feste barnet i bilstolen Axxkid Minikid Core	99
Justering av nakkestøtte	100
Ta Axxkid Minikid Core ut av kjøretøyet	100
Stell og vedlikehold	101
Garanti	101

# Deler

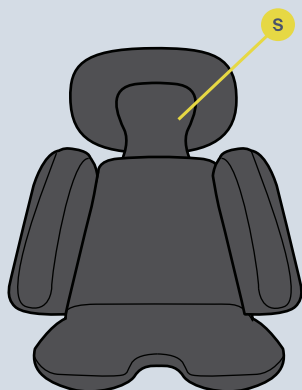

- A NAKKESTØTTESTROPP
- B NAKKESTØTTE
- C INTEGRERT SELE
- D UTLØSERKNAPP FOR SPENNE
- E UTLØSERKNAPP FOR SELE
- F STRAMMESTROPP TIL SELE
- G ROTERENDE BASE
- H ÅPNING TIL BILBELTE
- I ASIP-FESTE
- J ASIP-PUTE

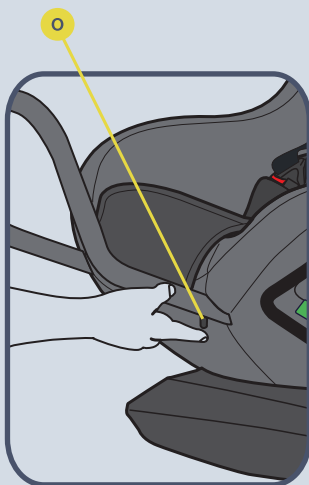
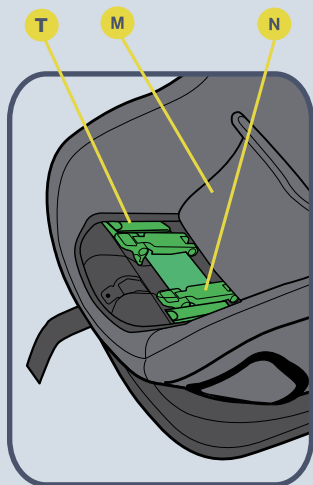

- K STØTTEBEIN
- L FRONTBØYLE
- M BELTESPENNEDEKSEL
- N BELTESPENNE
- O KNAPP FOR FRONTBØYLE
- P SPAK FOR ROTERENDE BASE
- Q GLIDELÅSPÅ TREKKET
- R KNAPP FOR STØTTEBEIN
- S INNLEGGSPUTE
- T METALLFØRING



# Tillatt og forbudt plassering av bilstolen Axxkid Minikid Core

Bilstolen Axxkid Minikid Core kan bare monteres bakovervendt. Den passer i de fleste, men ikke alle sittestillinger. Sjekk kjøretøyets instruksjonsbok for å finne egnede sittestillinger, og sjekk kjøretøylisten på [www.axkid.com](http://www.axkid.com)

Passasjer sete foran (uten aktiv kollisjonspute)	JA/NEI*
Passasjer sete foran (med aktiv kollisjonspute)	NEI
Passasjer sete bak med trepunkts sikkerhetsbelte	JA
Sete med topunkts sikkerhetsbelte	NEI
Side- og bakovervendte seter	NEI

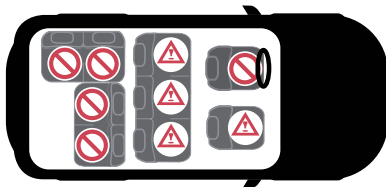

**VIKTIG:** Hvis du ønsker å montere bilstolen Axxkid Minikid Core et sted der det er montert frontkollisjonspute, må kollisjonsputen kobles fra i henhold til kjøretøyproduzentens anvisninger. Merk at noen kjøretøy krever at et autorisert servicesenter kobler fra kollisjonsputen.

\* Paragraf 117 i den generelle trafikkforskriften i Spania fastslår at det er forbudt å kjøre med barn med en kroppshøyde under 135 centimeter i kjøretøyets forseter, og dette gjelder uten unntak.



# Montere bilstolen Axxkid Minikid Core i kjøretøyet

- 1** Ta Axxkid Minikid Core ut av esken, og plasser den på et flatt underlag. Åpne de to glidelåsene med nummer 1 på trekke.
- 2** Sett frontbøylen (L) inn i holderen for frontbøylen mens du trykker på knappen (O). Slipp deretter knappen og trykk frontbøylen opp til du hører en lyd (klikk). Dette betyr at frontbøylen er riktig montert. Ved å trykke på knappen én gang til kan du justere benplassen ved å forlenge eller forkorte frontbøylen til én av de 4 tilgjengelige posisjonene.
- 3** Dette barnesetet har 2 stillinger. Plasser den roterende basen på et flatt underlag før den monterer den i bilen.

Roter basen ved å trekke i spaken (P), og drei hele basen 180°. Basen vil da låses. For nyfødte med høyde inntil 60 cm må basen stå posisjon 1. For babyer med høyde fra 61 til 125 cm kan posisjon 1 og 2 brukes.

Bruk innleggsputen (S) for babyer med høyde mellom 40 og 75 cm.

For maksimal sikkerhet velger du en posisjon så oppreist som mulig, samtidig som du sikrer at barnets hode ikke faller fremover når det sover. Av både komfort og sikkerhetsmessige årsaker bør sittevinkelen justeres til en mer oppreist posisjon etter hvert som barnet vokser.
- 4** Plasser Axxkid Minikid Core på bilsetet med ryggen vendt mot bilens front. Sørg for at frontbøylen (L) er i kontakt med bilsetets seterygg.

Åpne dekslet (M) og beltespennehettene (N). Åpne beltespennene (N). Trekk ut en armlengde av bilbeltet og tre det gjennom åpningen (H) for bilbeltet nærmest deg. Før beltet gjennom metallføringene (T) og beltespennene (N) og før det gjennom åpningen (H) for bilbeltet på motsatt side. Koble bilbeltet til beltespennene og trekk hardt på skulderdelen av bilbeltet for å fjerne all frigang og for å feste bilstolen. Jo hardere du trekker, jo fastere montering. Når bilstolen er godt festet, lukker du beltespennene (N) og låser bilbeltet på plass. Pass på at både skulder- og hoftebeltet er låst sammen i beltespennene (N). Lukk dekslet over beltespennene (M) og lukk klipsen. For å gi en enda mer fast og stabil montering, trykk bilstolen ned mens du trekker i skulderbeltet.
- 5** Trekk støttebeinet (K) ut av bilstolen. Trykk inn knappen på støttebeinet (R) og trekk støttebeinet (K) nedover til det er i kontakt med gulvet i kjøretøyet. Slipp knappen for støttebeinet (R) og løft bilstolen oppover for å forlenge støttebeinet (K) ytterligere til du hører et klikk. Støttebeinet (K) skal nå være låst og stå fast mot gulvet i kjøretøyet. Sørg for at støttebeinet (K) er vinklet ca. 10° mot fronten av kjøretøyet.
- 6** Trykk ASIP-puten (J) inn i sporene på ASIP-koblingen (I), og skyv puten nedover. ASIP-puten (J) klikker på plass. Hvis det er et plastdeksel på ASIP-koblingen (J), fjerner du det og plasserer det på ASIP-koblingen (I) på motsatt side av stolen før du monterer ASIP-puten (J). Kontroller at ASIP-puten (J) er festet på siden av Axxkid Minikid CORE som er nærmest bildøren.



# Feste barnet i bilstolen

## Axkid Minikid Core

Før du spenner barnet fast i bilstolen Axkid Minikid Core, må du kontrollere at de korrekte innleggene er montert i stolen. Axkid Minikid Core er konstruert for å vokse med barnet og sørge for at alle barn sitter behagelig og sikkert. Axkid anbefaler å bruke den relevante innleggsputen til den blir for stram for barnet, men inntil en minimumslengde i henhold til tabellen nedenfor (merk at alderen bare er veiledende):

Alder	Høyde	
Nyfødt 0–12 måneder	40–75 cm	
Barn 1–7 år	76–125 cm	

- 7 Løsne selen ved å trykke på utløserknappen (E), og trekk samtidig ut begge skulderstroppene (C). Unngå å trekke i bare én stropp av gangen da dette kan føre til at skulderstroppene (C) får ulike lengder. Sett nakkestøtten i riktig posisjon ved å trekke i nakkestøttestroppen (A) som vist på bilde 7, og plasser den nedre delen av nakkestøtten maksimalt 1 cm fra skulderen. Nakkestøtten og selen er da i riktig posisjon.
- 8 Lås opp spennen ved å trykke på utløserknappen for spennen (C), og plasser stroppene utenfor stolen.
- 9 Plasser barnet i stolen, og legg skulderstroppene (R) over barnets skulder. Lås selen ved først å plassere delene av spennen som er festet til skulderstroppene (R), sammen og deretter trykke dem inn i spennen til du hører et klikk.

Trekk i skulderstroppene (C) for å stramme selen over barnets hofter. Hold skulderstroppene (C) stramme, og dra samtidig i selens strammestropp (F) til den er stram nok, og du skal ikke kunne få plass til mer enn én finger mellom skulderstroppene (C) og barnets skuldre.



# Justering av nakkestøtte

Axkid MINIKID CORE er utstyrt med justerbar nakkestøtte (B).

Sørg alltid for at nakkestøtten er plassert i riktig høyde for barnet ved bruk av Axkid MINIKID CORE-barnestol. Kontroller at skulderstroppene (C) går gjennom stolen rett fra barnets skuldre eller maksimalt 1 cm over. Hvis ikke justerer du nakkestøtten (B) deretter.

**Merk:** Spenningen i selen må frigjøres hvis nakkestøtten ikke kan trekkes opp til en passende høyde. Trykk på utløserknappen for selen (E) for å løsne selen.



# Ta bilstolen Axkid Minikid Core ut av kjøretøyet

- Åpne dekslet og beltespenneheten (M). Lås opp bilbeltet ved å trykke på den røde knappen på beltespennene (N) og trekk bilbeltet gjennom åpningene (H) for å ta stolen ut av bilsetet.
- Trykk på knappen på støttebeinet (R) og slå sammen støttebeinet (K) slik at det blir så kort som mulig.
- Løft Axkid Minikid Core ut av kjøretøyet.

**Tips:** Lås spennen og stram selen før du tar bilstolen ut av kjøretøyet. Du kan deretter bruke skulderstroppene (C) som bærehåndtak, noe som gjør det lettere å løfte ut bilstolen og transportere den utenfor kjøretøyet.

**Viktig:** Bær aldri bilstolen ved å holde i nakkestøtten (B)

## Resirkulering av bilstolen



Axkid anbefaler på det sterkeste gjenvinning av gamle bilstoler. Før du setter igjen bilstolen på din lokale gjenvinningsstasjon må du klippe av selestroppene, fjerne tekstiltrekket og fjerne så mange isopordeler som mulig. Skill også metall- og plastdeler hvis mulig. Hoveddelen av setet skal være merket som usikkert eller utløpt (bruk en markør) for å avskrekke noen fra å bruke det igjen. Kontroller de lokale retningslinjene for gjenvinning av de forskjellige materialene.



# Stell og vedlikehold

Tekstiltrekket til bilstolen kan vaskes i maskin ved 30° C på et skånsomt program. Trekket må ikke tørkes i tørketrommel. Det kan skade trekket og gjøre at polstringen løsner fra stoffet. På [www.axkid.com](http://www.axkid.com) finner du videoer som viser hvordan trekket skal tas av og settes på igjen.

## Demontere tekstiltrekket:

- Fjern ASIP-puten (J) hvis den er montert.
- Løsne selen ved å trykke på utløserknappen (F), og dra samtidig ut begge skulderstroppene (C).
- Det er enkelt å fjerne trekket fra nakkestøtten (B). Trekk trekket forsiktig av nakkestøttestroppen (A).
- Senk nakkestøtten (B) til laveste posisjon, lås opp selen ved å trykke på utløserknappen for spennen (D) og fjern dekslet.
- Åpne glidelåsen på trekket (Q) og ta av tekstiltrekket.
- Vær forsiktig rundt ASIP-puten og andre plastdeksler for ikke å skade tekstileten, ikke trekk hardt.
- Åpne skulderputene og fjern dem forsiktig fra borrelåsen.

## Montere tekstiltrekket

- Reverser trinnene fra instruksjonen ovenfor for å montere tekstiltrekket på bilstolen igjen.
- Vær oppmerksom på at skulderputene kan monteres i forskjellige posisjoner. Plasser dem i en posisjon som passer for barnet ditt. Skulderputene skal plasseres på toppen av skulderen og på barnets bryst. Pass også på at gummisiden av skulderputen vender mot barnets bryst.

Hvis trekket må byttes, må du bare bruke originale produkter fra Axxid. Bruk av andre produkter kan gjøre at sikkerhetssystemet til Axxid Minikid Core ikke fungerer som det skal, og forårsake alvorlige skader i en eventuell ulykke. Alle plastdelene til bilstolen Axxid Minikid Core kan rengjøres med mild såpe og vann. Ikke bruk kraftige kjemikalier som inneholder løsemidler eller lignende, fordi dette kan skade platen og gjøre bilstolen mindre sikker.

# Garanti

Bilstolen Axxid Minikid Core leveres med 24 måneders garanti fra kjøpsdatoen. Ta vare på kvitteringen, og ta den med til stedet der bilstolen er kjøpt, ved en eventuell reklamasjon.

- Normal slitasje
- Skader som skyldes feil bruk, forsømmelser eller ulykker
- Reparasjoner som er utført av tredjepart
- Alle materialer som er brukt, er svært UV-bestandige. Men UV-lys er svært aggressivt, og vil til slutt føre til at setetrekket falmer. Dette dekkes ikke av garantien, ettersom det anses som normal slitasje.
- Håndter bilstolen forsiktig. Bær aldri stolen ved å holde i nakkestøtten (A).

# Tak, fordi du har valgt Axxid Minikid Core

Læs denne vejledning, før du installerer Axxid Minikid Core-autostolen i bilen. Du kan finde flere oplysninger og monteringsvideoer på [www.axkid.com](http://www.axkid.com)

**Axxid Minikid Core** er en bagudvendt autostol, som er godkendt til børn med en højde på 40-125 cm og en vægt på  $\leq 28$  kg

Axxid Minikid Core er velegnet til nyfødte.

Produktet er et integreret specifikt børnefastspændingssystem til biler. Det er godkendt i henhold til FN-regulativ nr. 129 til brug på kompatible siddepladser i de biler, der er anført på listen over biler. Hvis du er i tvivl, kan du kontakte producenten af børnefastspændingssystemet ([www.axkid.com](http://www.axkid.com)) eller forhandleren.

## Vigtige oplysninger

Vær opmærksom på følgende af hensyn til barnets sikkerhed:

- Følg altid anvisningerne i denne vejledning. Forkert montering kan have alvorlige konsekvenser for dit barns sikkerhed. Hvis du er i tvivl, skal du kontakte forhandleren, som kan vise, hvordan produktet monteres korrekt.
- Gem denne vejledning til senere brug. Hvis betjeningsvejledningen er blevet væk, kan du finde den online på [www.axkid.com](http://www.axkid.com)
- Brug ikke Axxid Minikid Core-autostolen på et sæde, hvor der er monteret en aktiv frontairbag. Hvis du alligevel ønsker at montere Axxid Minikid Core-autostolen på denne siddeplads, skal airbaggen deaktiveres i henhold til bilproducentens anvisninger.
- Hvis du kommer ud for en ulykke, skal autostolen altid udskiftes, uanset ulykkens omfang. Der kan opstå skader, som ikke er synlige, og som kan have alvorlige konsekvenser for dit barns sikkerhed. Derfor anbefaler Axxid, at man ikke køber brugte autostole.
- Hvis Axxid Minikid Core-autostolen har været udsat for direkte sollys, skal du sørge for, at autostolen ikke er for varm, før du placerer dit barn i den.
- Efterlad aldrig dit barn i bilen uden opsyn.
- Sørg for, at eventuel bagage eller løse genstande er sikret i bilen, da de kan forårsage personskade i tilfælde af en ulykke.
- Sørg for, at Axxid Minikid Core-autostolen er monteret således, at ingen dele kan sætte sig fast i bevægelige sæder, bildøre etc.
- Axxid Minikid Core-autostolen må kun monteres bagudvendt.
- Sørg altid for, at selen er justeret, så den passer til barnets krop. Selen justeres ved at flytte hovedstøtten.
- Sørg for, at barnets ryg bliver skubbet ind mod autostolen, når barnet bliver spændt fast med selen.
- Selen skal altid sidde stramt ind mod barnet, og spændet skal være helt låst. Det bør ikke være muligt at trække ud i stropperne.
- Sørg for, at selen ikke er snoet.
- Støttebenet skal altid være i den korrekte position og være i berøring med bilens bund. Støttebenet er en meget vigtig sikkerhedsfunktion, som er designet til at optimere dit barns sikkerhed ved en ulykke.
- Forsøg ikke at adskille eller modificere dele af Axxid Minikid Core-autostolen. Det kan påvirke både garantien og Axxid-autostolens sikkerhed.
- Brug aldrig Axxid Minikid Core-autostolen uden stofbetrækket. Stolens stofbetræk er en del af stolen sikkerhedsudstyr og må kun udskiftes med et originalt Axxid-stofbetræk.
- Læs bilens instruktionsbog, og se listen over biler på [www.axkid.com](http://www.axkid.com) for at finde ud af, hvilke siddepladser der er egnede til denne autostol.
- Axxid anbefaler, at du altid bruger sædebeskyttelse for at beskytte din bil mod mærker og snavs.

Hvis du er i tvivl, kan du kontakte den forhandler, hvor autostolen er købt, eller kontakte [info@axkid.com](mailto:info@axkid.com)

# Indholdsfortegnelse

Dele	104
Tilladte og ikke-tilladte placeringer af Axxkid Minikid Core-autostolen	106
Montering af Axxkid Minikid Core-autostolen i bilen	107
Fastspænding af dit barn i Axxkid Minikid Core-autostolen	108
Justering af hovedstøtten	109
Afmontering af Axxkid Minikid Core-autostolen fra bilen	109
Pleje og vedligeholdelse	110
Garanti	110

# Dele

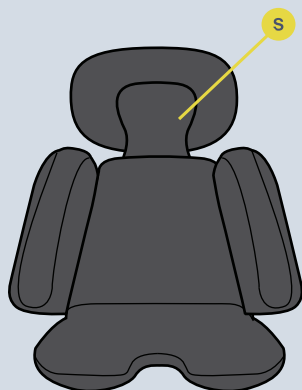

- A HOVEDSTØTTESTROP
- B HOVEDSTØTTE
- C INTEGRERET SELE
- D UDLØSERKNAP TIL SELELÅS
- E SELEUDLØSERKNAP
- F SELESTRAMMERSTROP
- G ROTERENDE BASE
- H SELEFØRING
- I ASIP-FORBINDELSESELEMENT
- J ASIP-PUDE

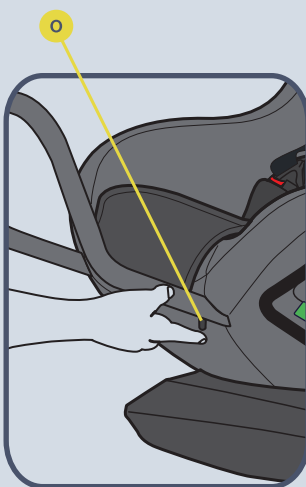
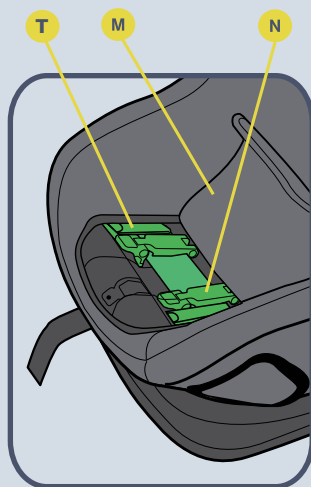

- K STØTTEBEN
- L FRONTBØJLE
- M SELEKLEMMEEAFDÆKNING
- N SELEKLEMME
- O KNAPTIL FRONTBØJLE
- P ARM TIL ROTERENDE BASE
- Q LYNLÅS TIL BETRÆK
- R KNAPTIL STØTTEBEN
- S INDLÆGSPUDE
- T METALFØRING



# Tilladte og ikke-tilladte placeringer af Axxkid Minikid Core-autostolen

Axxkid Minikid Core-autostolen kan kun monteres bagudvendt. Den passer til de fleste, men ikke alle siddepladser. Se bilens instruktionsbog for at finde egnede siddepladser, og se listen over biler på [www.axxkid.com](http://www.axxkid.com).

Forsæde (uden aktiv airbag)	JA/NEJ*
Forsæde (aktiv airbag)	NEJ
Bagsæde med trepunktssele	JA
Sæde med topunktssele	NEJ
Side- og bagudvendte sæder	NEJ

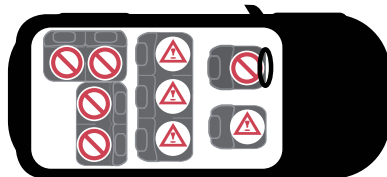

**VIGTIGT:** Hvis du ønsker at montere Axxkid Minikid Core-autostolen et sted, hvor der er monteret en frontairbag, skal airbaggen deaktiveres i henhold til bilproducentens anvisninger. Bemærk, at det i nogle biler er nødvendigt, at et autoriseret værksted deaktiverer airbaggen.

\* Det fremgår i henhold til paragraf 117 i den spanske færdselslov, at det uden undtagelse er forbudt at transportere børn med en højde på 135 cm eller derunder på en bils forsæder.



# Montering af Axxkid Minikid Core-autostolen i bilen

**1** Tag Axxkid Minikid Core ud af emballagen, placer den på en plan overflade, og åbn de to lynlåse med nummer 1 på betrækket.

**2** Tag frontbøjlen (L) og sæt den i frontbøjleholderen, mens du trykker på knappen (O). Slip derefter knappen, og tryk frontbøjlen op, indtil du hører en lyd (klik). Dette betyder, at frontbøjlen er korrekt monteret. Ved at trykke på knappen én gang til kan du justere benpladsen ved at forlænge eller forkorte frontbøjlen til én af de 4 tilgængelige positioner.

**3** Dette barnesæde har 2 hvilepositioner. Før du monterer autostolen og efter trin 1, skal du placere den roterende base på en plan overflade.

Drej basen ved at trække i den roterende bases betjeningsarm (P) og dreje hele basen 180°. Dette låser basen. Fra nyfødt og til en højde på 60 cm skal basen være i position 1. Til babyer med en højde fra 61 til 125 cm kan position 1 og position 2 bruges.

Brug indlægsputen (S) til babyer fra en højde på 40 til 75 cm.

For at opnå maksimal sikkerhed skal du vælge en position, der er så lodret som muligt, samtidig med at du sikrer, at barnets hoved ikke falder fremover, når det sover. Af hensyn til både komforten og sikkerheden bør hældningsvinklen justeres til en mere lodret position, efterhånden som dit barn vokser.

**4** >Placer Axxkid Minikid Core på bilsædet, således at bagsiden af autostolen vender mod bilens forende. Sørg for, at den frontbøjle (L) har kontakt til autostolens ryglæn.

Åbn klemmeafdækningerne (M) og afdækningerne til seleklemmerne (N). Åbn seleklemmen (N). Træk en armslængde af bilens sikkerhedssele ud, og før den gennem den seleåbning (H), der er tættest på dig. Før selen gennem metalføringerne (T) og seleklemmerne (N), og før den gennem seleåbningen (H) i den modsatte side. Sæt tungen på bilens sikkerhedssele ind i sikkerhedsselels spænde, og træk hårdt i skulderdelen af bilens sikkerhedssele for at eliminere al slaphed og for at fastgøre autostolen. Jo mere du trækker, desto strammere bliver monteringen. Når autostolen er ordentligt fastspændt, skal du lukke seleklemmerne (N) og låse bilens sikkerhedssele fast i denne position. Sørg for, at både skulder- og hofteselen er låst sammen i seleklemmerne (N). Luk seleklemmeafdækningen (P), og luk clipsen. For at gøre monteringen endnu mere stram og stabil skal du trykke ned på autostolen, mens du trækker i skulderselen.

**5** Træk støttebenet (K) ud fra autostolen. Tryk på støttebensknappen (R), og træk støttebenet (K) nedad, indtil det er i kontakt med bilens bund. Slip støttebensknappen (R), og løft autostolen opad for at forlænge støttebenet (K) yderligere, indtil du hører et klik. Støttebenet (K) bør nu være låst og trykket hårdt ned mod bunden af bilen. Sørg for, at støttebenet (K) er vinklet ca. 10° i retning mod bilens forende.

**6** Pres ASIP-puden (J) ind i hullerne på ASIP-beslaget (I), og skub den nedad. ASIP-puden (J) går herefter i hak. Hvis der er en plastafdækning på ASIP-beslaget (J), skal du fjerne den og placere den på ASIP-beslaget (I) i stolens modsatte side, før du monterer ASIP-puden (J). Sørg for, at ASIP-puden (J) er fastgjort i den side af Axxkid Minikid Core-autostolen, der er tættest på bildøren.



# Fastspænding af dit barn i Axxkid Minikid Core-autostolen

Før du placerer barnet i Axxkid Minikid Core-autostolen, skal du sikre dig, at det korrekte indlæg er monteret i stolen. Axxkid Minikid Core er designet til at vokse med dit barn og sikre, at barnet altid sidder behageligt og sikkert. Axxkid anbefaler at bruge indlægspuden, indtil det er for trangt for barnet, dog ud fra en minimumshøjde i henhold til tabellen nedenfor (bemærk, at alderen blot er vejledende):

Alder	Højde	
Baby på 0-12 måneder	40–75cm	
Barn på 1-7 år	76–125cm	

- 7 Løsn selen ved at trykke på seleudløserknappen (E), og træk begge skulderstropper (C) ud på samme tid. Undgå kun at trække i én strop ad gangen, da det kan medføre, at skulderstropperne (C) bliver uens i længden. Indstil hovedstøtten i den korrekte position ved at trække i stropen til hovedstøtten (A) i henhold til billede 7, og indstil den nederste del af hovedstøtten, så den er maksimalt 1 cm fra skulderen. Dette vil give hovedstøtten og selen en god placering.
- 8 Lås selespændet op ved at trykke på spændets udløserknop (C), og placer stropperne uden for stolen.
- 9 Anbring barnet i stolen, og placer skulderstropperne (R) over barnets skuldre. Lås selen ved først at samle de dele af spændet, der er fastgjort til skulderstropperne (R), og derefter skubbe dem ind i spændet, indtil der lyder et klik.

Træk i skulderstropperne (C) for at stramme selen hen over barnets hofter. Sørg for at holde skulderstropperne (C) strammet, og træk i forbindelse med stramning af selen stropen (F) lige ud fra autostolen, indtil selen er strammet tilstrækkeligt. Du bør ikke kunne få mere end én finger ind mellem skulderstropperne (C) og barnets skuldre



# Justering af hovedstøtte

Axkid MINIKID CORE er udstyret med en justerbar hovedstøtte (B).

Sørg altid for, at hovedstøtten er placeret i den korrekte højde i forhold til dit barn, når du bruger din Axkid MINIKID CORE-autostol. Kontroller, at skulderstropperne (C) går gennem stolen direkte fra barnets skuldre eller højst 1 cm over. Juster hovedstøtten (B) om nødvendigt.

**Bemærk:** Selespændingen skal frigøres, hvis hovedstøtten ikke kan trækkes op til en passende højde. Tryk på seleudløserknappen (E) for at løsne selen.



# Afmontering af Axkid Minikid Core-autostolen fra bilen

- Åbn klemmerne og afdækningen til seleklemmen (M). Lås bilens sikkerhedssele op ved at trykke på den røde knap på selespændet. Åbn seleklemmerne (N), træk i bilens sikkerhedssele og før den gennem seleåbningerne (H) for at fjerne den fra autostolen
- Tryk på knappen til støttebenet (R), og køр støttebenet (K) ind til den korteste position.
- Løft Axkid Minikid Core ud af bilen.

**Tip:** Lås selespændet, og stram selen, før du fjerner autostolen fra bilen. Du kan herefter bruge skulderstropperne (C) som bærehåndtag, hvilket gør det nemmere at løfte autostolen ud af bilen og transportere den.

**Vigtigt:** Bær aldrig autostolen ved at holde fast i hovedstøtten (B).

## Genbrug af din autostol



Axkid anbefaler kraftigt, at gamle autostole afleveres til genbrug. Før du efterlader autostolen på din lokale genbrugsstation, skal du skære selestropperne af sædet, fjerne stofbeklædningen, fjerne så mange flamingodele som muligt samt adskille metal- og plastdele, hvis det er muligt. Sædets primære del skal kendetegnes som værende usikkert eller udløbet (brug en tusch), så ingen vælger at bruge autostolen igen. Tjek de lokale bortskaftelsesbestemmelser for de pågældende materialer.



# Pleje og vedligeholdelse

Stolens tekstilbetræk kan maskinvaskes ved 30° C på et skåneprogram. Kom ikke betrækket i en tørretumbler, da det kan beskadige betrækket, og polstringen kan løsne sig fra stoffet. Besøg [www.axkid.com](http://www.axkid.com) for at finde videoer, der forklarer, hvordan du tager betrækket af og sætter det på igen.

## Afmontering af stofbetrækket:

- Fjern ASIP-puden (J), hvis den er monteret.
- Løsn selen ved at trykke på selens udløserknap (F), og træk begge skulderstropper (C) ud samtidig.
- Betrækket til hovedstøtten kan nemt tages af hovedstøtten (B). Træk betrækket forsigtigt af hovedstøttens strophåndtag (A). • Sænk hovedstøtten (B) til den laveste position, lås selespændet op ved at trykke på spændets udløserknap (D), og fjern spænde-betrækket.
- Åbn betrækkets lynlås (Q), og fjern stofbetrækket.
- Vær forsigtig omkring ASIP-puden og andre plastafdækninger for ikke at beskadige stoffet. Undlad at trække for hårdt.
- Åbn skulderpudderne, og fjern dem forsigtigt fra velcroen.

## Montering af stofbetrækket

- Udfør ovenstående trin i omvendt rækkefølge i forbindelse med montering af stofbetrækket på autostolen igen.
- Bemærk, at skulderpudderne kan monteres i forskellige positioner. Monter dem i en position, der passer til dit barn. Skulderpudderne skal sidde oven på skuldrene og på barnets bryst. Sørg også for, at skulderpuddens gummiside vender ind mod barnets bryst.

Hvis stolens stofbetræk skal udskiftes, må der kun anvendes originale produkter fra Axxid. Hvis der bruges andre produkter, kan det forringe Axxid Minikid Core-autostolens sikkerhedssystem og medføre alvorlig personskade i tilfælde af en ulykke. Brug ikke aggressive kemikalier, der indeholder opløsningsmidler eller lignende, da det kan beskadige plasten og nedsætte autostolens sikkerhedsniveau.

# Garanti

Der er 24 måneders garanti på Axxid Minikid Core-autostolen fra købsdatoen. Sørg for at gemme din kvittering og medbringe den til købsstedet, hvis du har garantiproblemer, som garantien ikke dækker.

- Normal slitage
- Skader på grund af ukorrekt brug, misligholdelse eller ulykke
- Hvis der er blevet udført reparationer af en tredjepart
- Alle anvendte materialer har en meget høj UV-bestandighed. Imidlertid er UV-stråling meget aggressivt og vil med tiden medføre, at stolens betræk falmer. Dette dækkes ikke af garantien, da det betragtes som normal slitage.

# Kiitos, että valitsit Axxkid Minikid Core -turvaistuimen

Lue nämä käyttöohjeet ennen Axxkid Minikid Core -turvaistuimen kiinnittämistä ajoneuvoon. Lisätietoja ja asennusvideoita on osoitteessa [www.axkid.com](http://www.axkid.com).

**Axxkid Minikid Core** on selkä menosuuntaan asennettava turvaistuin, joka on hyväksytty lapsille, joiden pituus on 40–125 cm ja paino korkeintaan 28 kg

Axxkid Minikid Core sopii käytettäväksi vastasyntyneille.

Tämä on integroitu ajoneuvokohtainen, turvavöihin kiinnitettävä parannettu lasten turvaistuinjärjestelmä. Se on hyväksytty UNECE:n säännön numero 129 mukaisesti käytettäväksi yhteensopivissa ajoneuvon istuinpaikoissa ajoneuvoluettelon mukaisesti. Jos olet epävarma, ota yhteyttä joko tehostetun lasten turvajärjestelmän valmistajaan ([www.axkid.com](http://www.axkid.com)) tai jälleenmyyjään.

## Tärkeää tietoa

Lapsesi turvallisuuden maksimoimiseksi on tärkeää huomioida seuraavat asiat:

- Noudata aina tämän käyttöoppaan ohjeita. Virheellinen asennus voi vaikuttaa vakavasti lapsesi turvallisuuteen. Jos olet epävarma, ota yhteyttä jälleenmyyjään, joka voi näyttää oikean asennustavan.
- Säilytä tämä ohjekirja myöhempää käyttöä varten. Jos käyttöohje on kadonnut, löydät sen verkosta osoitteesta [www.axkid.com](http://www.axkid.com)
- Älä käytä Axxkid Minikid Core -istuinta istuimessa, jossa on aktiivinen etuturvavyöry. Jos kuitenkin haluat asentaa Axxkid Minikid Core -turvaistuimen tälle paikalle, turvavyöry on kytkettävä pois päältä ajoneuvon valmistajan ohjeiden mukaisesti.
- Turvaistuin on aina vaihdettava uuteen mahdollisen auto-onnettomuuden sattuessa, vaikka onnettomuus olisikin pieni. Siinä voi olla näkymättömiä vaurioita, jotka voivat vaikuttaa vakavasti lapsesi turvallisuuteen. Tästä syystä Axxkid ei suosittele käytettyjen turvaistuinten ostamista.
- Jos Axxkid Minikid Core -turvaistuin on altistunut suoralle auringonvalolle, varmista ennen lapsen asettamista turvaistuimeen, ettei se ole liian kuuma.
- Älä koskaan jätä lastasi ilman valvontaa ajoneuvoon.
- Varmista, että kaikki matkatavarat tai irtoesineet ovat kiinnitettyinä autossa, sillä ne voivat aiheuttaa onnettomuustilanteessa vammoja matkustajille.
- Varmista, että Axxkid Minikid Core -turvaistuin on kiinnitetty niin, että mitkään osat eivät jää kiinni siirrettävien istuinten alle, oven väliin jne.
- Axxkid Minikid Core -turvaistuin voidaan asentaa vain selkä menosuuntaan.
- Varmista aina, että valjaat on säädetty sopimaan oikein lapsesi vartaloon. Valjaita voidaan säätää liikuttamalla päätukea.
- Varmista, että lapsen selkä on painautuneena turvaistuinta vasten, kun kiinnität lapsesi valjailta.
- Varmista aina, että valjaat on kiristetty tiukasti lastasi vasten ja että solki on täysin lukittu. Vöiden kokoonpuristaminen ei saa olla mahdollista.
- Varmista, että valjaat eivät ole kiertyneet.
- Varmista aina, että tukijalka on oikeassa asennossa ja että se koskettaa ajoneuvon lattiaa. Tukijalka on istuimessa erittäin tärkeä turvaominaisuus, ja se on suunniteltu nimenomaan lapsesi turvallisuutta ajatellen onnettomuuden sattuessa.
- Älä yritä purkaa tai muokata mitään Axxkid Minikid Core -turvaistuimen osaa. Tämä voi vaikuttaa Axxkid-turvaistuimen takuuseen ja turvallisuuteen.
- Älä koskaan käytä Axxkid Minikid Core -turvaistuinta ilman tekstiilipäällistä. Istuimen tekstiilipäällinen on turvaominaisuus, ja sen saa korvata vain alkuperäisellä Axxkid-istuimen tekstiilipäällisellä.
- Katso tälle turvaistuimelle sopivat istuinpaikat ajoneuvon käsikirjasta ja ajoneuvoluettelosta osoitteessa [www.axkid.com](http://www.axkid.com)
- Axxkid suosittelee, että käytät aina istuinsuojia autosi istuinten suojaamiseksi naarmuilta ja lialta. Jos sinulla on kysyttävää, ota yhteyttä turvaistuimen ostopaikkaan tai lähetä sähköpostia osoitteeseen [info@axkid.com](mailto:info@axkid.com)

# Sisällysluettelo

Osat	113
Axkid Minikid Core -turvaistuimen sallittu ja kielletty sijoittaminen	115
Axkid Minikid Core -turvaistuimen asentaminen ajoneuvoon	116
Lapsen kiinnittäminen Axkid Minikid Core -turvaistuiimeen	117
Pääntuen säätö	118
Axkid Minikid Core -turvaistuimen irrottaminen ajoneuvosta	118
Hoito-ohjeet	119
Takuu	119

# Osat

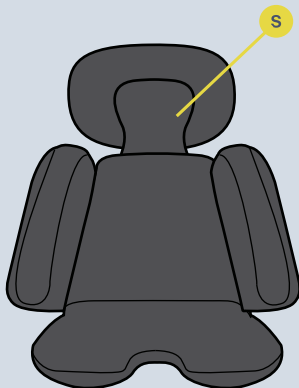

- A PÄÄNTUEN HIHNAVIPU
- B PÄÄNTUKI
- C ISTUIMEN VALJAAT
- D SOLJEN VAPAUTUSPAINIKE
- E VALJAIDEN VAPAUTUSPAINIKE
- F VALJAIDEN KIRISTYSHIHNA
- G PYÖRIVÄ ALUSTA
- H TURVAVYÖAUKKO
- I ASIP-LIITIN
- J ASIP-TYYNY

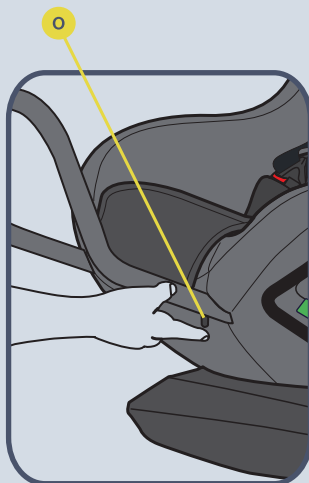
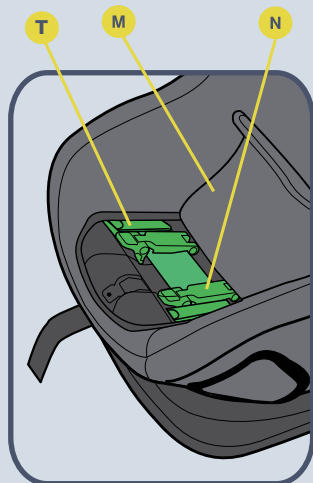

- K TUKIJALKA
- L ETUTUKIRAUTA
- M VYÖKIINNIKKEEN KANSI
- N VYÖKIINNIKE
- O ETUTUKIRAUDAN PAINIKE
- P PYÖRIVÄN ALUSTAN VIPU
- Q PÄÄLLISEN VETOKETJU
- R TUKIJALAN PAINIKE
- S PIENENNYSTYNYN
- T METALLIOHJAIN



# Axkid Minikid Core -turvaistuimen sallittu ja kielletty sijoittaminen

Axkid Minikid Core -turvaistuin voidaan asentaa vain selkä menosuuntaan. Se sopii useimmille, mutta ei kaikille istuinpaikoille. Tarkista sopivat istuinpaikat ajoneuvosi käyttöohjekirjasta ja tarkista ajoneuvoluettelo osoitteessa [www.axkid.com](http://www.axkid.com)

Etumatkustajan istuin (poiskytetty turvatyyny)	KYLLÄ/EI*
Etumatkustajan istuin (turvatyyny päällä)	EI
Takamatkustajan istuin, jossa on 3-pisteturvavyö	KYLLÄ
Istuin, jossa on 2-pisteturvavyö	EI
Sivu- ja taaksepäin suunnatut istuimet	EI

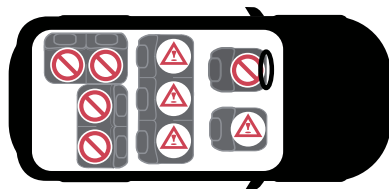

**TÄRKEÄÄ:** Jos haluat asentaa Axkid Minikid Core -turvaistuimen istuinpaikalle, jossa on etuturvatyyny, turvatyyny on poistettava käytöstä ajoneuvosi valmistajan ohjeiden mukaisesti. Huomaa, että joissakin ajoneuvoissa valtuutetun huoltoliikkeen on kytkettävä turvatyyny pois toiminnasta.

\* Espanjan yleisen liikennesäännön 117 artiklassa kielletään poikkeuksetta 135 cm:n pituinen tai lyhyempi lapsi ajoneuvon etupenkillä.



# Axkid Minikid Core -turvaistuimen asentaminen ajoneuvoon

- 1** Poista Axkid Minikid Core laatikosta, aseta se tasaiselle alustalle ja avaa kankaassa olevat kaksi vetoketjua, joissa on numero 1.
- 2** Ota etutukirauta (L) ja aseta se etutukiraudan pidikkeeseen samalla kun painat painiketta (O). Vapauta sen jälkeen painike ja paina etutukirautaa ylöspäin, kunnes kuulet äänen (napsahdus). Tämä tarkoittaa, että etutukirauta on asennettu oikein. Painamalla painiketta vielä kerran voit säätää jalkatilaa pidentämällä tai lyhentämällä etutukirautaa yhteen 4 käytettävissä olevasta asennosta.
- 3** Tässä turvaistuimessa on 2 kallistusasettoa. Ennen turvaistuimen asentamista ajoneuvoon ja vaiheen 1 jälkeen aseta pyörivä alusta tasaiselle alustalle.

Käännä alustaa vetämällä pyörivän alustan vivusta (P) ja kääntämällä koko alustaa 180°, jolloin alusta lukittuu. Vastasyntyneestä 60 cm:n korkeuteen asti alustan on oltava asennossa 1. Vauvoille, joiden pituus on 61–125 cm, voidaan käyttää asentoja 1 ja 2.

Käytä pienennystyynyä (S) 40–75 cm:n pituisille vauvoille.



Valitse parhaan turvallisuuden takaamiseksi mahdollisimman pysty asento ja varmista samalla, että lapsesi pää ei putoa eteenpäin lapsen nukahtaessa. Sekä mukavuus- että turvallisuussyistä kallistuskulma tulee säätää enemmän pystyyn lapsen kasvaessa.
- 4** Aseta Axkid Minikid Core ajoneuvon istuimelle selkä menosuuntaan. Varmista, että etutukirauta (L) on kosketuksissa turvaistuimen selkänojaan.

Avaa kiinnikkeen suojat (M) ja vyökiinnikkeen kannet (N). Avaa vyökiinnike (N). Vedä ajoneuvon turvavyötä käsivarren pituus ulos ja pujota se itseäsi lähimpänä olevan turvavyöaukon (H) läpi. Vedä vyö metalliohjainten (T) ja vyökiinnikkeiden (N) läpi ja pujota se turvavyöaukon (H) läpi vastakkaisella puolella. Yhdistä ajoneuvon turvavyö turvavyön solkeen ja vedä lujasti ajoneuvon turvavyön olkaosasta löysyyden poistamiseksi ja turvaistuimen kiinnittämiseksi. Mitä kovemmin vedät, sitä napakampi asennus. Kun turvaistuin on kunnolla kiinni, sulje vyökiinnikkeet (N) ja lukitse ajoneuvon turvavyö paikalleen. Varmista, että sekä olka- että lantiovyö on lukittu yhteen vyökiinnikkeisiin (N). Sulje vyökiinnikkeen kansi (M) ja sulje kiinnike. Jotta asennus olisi entistä tiukempi ja tukevampi, paina turvaistuinta alas samalla kun vedät olkavyöstä.
- 5** Vedä tukijalka (K) ulos turvaistuimesta. Paina tukijalan painiketta (R) ja vedä tukijalkaa (K) alaspäin, kunnes se koskettaa ajoneuvon lattiaa. Vapauta tukijalan painike (R) ja nosta turvaistuinta ylöspäin pidentääksesi tukijalkaa (K), kunnes kuulet napsahduksen. Tukijalan (K) pitäisi nyt olla lukittuna ja tiukasti ajoneuvon lattiaa vasten. Varmista, että tukijalka (K) on noin 10° kulmassa ajoneuvon keulaa kohti.
- 6** Työnnä ASIP-tyyny (J) ASIP-liittimen (I) loviin ja liu'uta alaspäin, jolloin ASIP-tyyny (J) napsahtaa paikalleen. Jos ASIP-liittimessä (J) on muovisuojaus, irrota se ja aseta se ASIP-liittimeen (I) istuimen vastakkaisella puolella ennen ASIP-tyynyn (J) asentamista. Varmista, että ASIP-tyyny (J) on kiinnitetty Axkid Minikid CORE -turvaistuimen sille puolelle, joka on lähempänä ajoneuvon ovea.



# Lapsen kiinnittäminen Axxkid Minikid Core -turvaistuimeen

Ennen kuin kiinnität lapsesi Axxkid Minikid Core -turvaistuimeen, varmista, että istuimeen on asennettu oikea pienennystyyny. Axxkid Minikid Core on suunniteltu kasvamaan lapsesi mukana ja varmistamaan lapsille mukava ja turvallinen istuvuus. Axxkid suosittelee pienennystyynyn käyttöä, kunnes se on liian tiukka lapsellesi, mutta kuitenkin alla olevan taulukon mukaiseen vähimmäispituuteen asti (huomaa, että ikä on vain ohjeellinen):

Ikä	Pituus	
vastasyntyneet, 0–12 kuukautta	40–75 cm	
1–7-vuotiaat lapset	76–125 cm	

- 7 Löysää valjaita painamalla valjaiden vapautuspainiketta (E) ja vedä molemmat olkavyöt (C) ulos samanaikaisesti. Vältä vetämästä vain yhdestä vyöstä kerrallaan, koska se voi saada olkavyöt (C) epätasapainoon. Aseta pääntuki oikeaan asentoon vetämällä pääntuen hihnavipua (A) kuvan 7 mukaisesti, aseta pääntuen alaosa enintään 1 cm:n päähän olkapäästä. Silloin pääntuki ja valjaat ovat hyvin paikallaan.
- 8 Avaa valjaiden solki painamalla soljen vapautuspainiketta (C) ja aseta vyöt istuimen ulkopuolelle.
- 9 Aseta lapsi istuimelle ja aseta olkavyöt (R) lapsen olkapäälle. Lukitse valjaat asettamalla ensin olkavöihin (R) kiinnitetyt soljen osat yhteen ja työntämällä ne sitten solkeen, kunnes kuulet napsahduksen.

Kiristä valjaat lapsesi lantion yli vetämällä olkavöistä (C). Pidä olkavyöt (C) kireällä ja vedä valjaiden kiristyshihnaa (F) suoraan turvaistuimesta, kunnes valjaat ovat tarpeeksi kireällä. Olkavöiden (C) väliin ei pitäisi mahtua enempää kuin yksi sormi ja lapsesi olkapää.



# Pääntuen säätö

Axxid MINIKID CORE -turvaistuin sisältää säädettävän pääntuen (B).

Varmista aina, että pääntuki on asetettu lapsellesi sopivalle korkeudelle käyttäessäsi selkä menosuuntaan asennettavaa Axxid MINIKID CORE -turvaistuinta. Tarkista, että olkavyöt (C) kulkevat istuimen läpi suoraan lapsesi olkapäiden korkeudelta tai enintään 1 cm niiden yläpuolelta. Jos näin ei ole, säädä pääntukea (B) vastaavasti.

**Huomautus:** Valjaiden kireyttä on löysennettävä, jos pääntukea ei voida nostaa ylöspäin sopivalle korkeudelle. Löysää valjaat painamalla valjaiden vapautuspainiketta (E).



# Axxid Minikid Core -turvaistuimen irrottaminen ajoneuvosta

- Avaa kiinnikkeet ja vyökiinnikkeen kansi (M). Avaa ajoneuvon turvavyön lukitus painamalla turvavyön soljen punaista painiketta. Avaa vyökiinnikkeet (N) ja vedä ajoneuvon turvavyötä ja ohjaa se turvavyön aukkojen (H) läpi irrottaaksesi sen turvaistuimesta
- Paina tukijalan painiketta (R) ja paina tukijalka (K) kokoon.
- Nosta Axxid Minikid Core ulos ajoneuvosta.

**Vihje:** Lukitse valjaiden solki ja kiristä valjaat ennen kuin irrotat turvaistuimen ajoneuvosta. Tämän jälkeen voit käyttää olkavöitä (C) kantokahvana, mikä helpottaa turvaistuimen nostamista ja kuljettamista ajoneuvon ulkopuolella.

**Tärkeää:** Älä koskaan kannista istuinta pitämällä sitä kiinni niskatuesta (B)

## Turvaistuimen kierrätys



Axxid suosittelee vahvasti kierrättämään vanhat turvaistuimet. Ennen kuin viet istuimen paikalliselle kierrätysasemalle, katkaise valjaiden hihnat istuimesta, poista tekstiilipäällinen, poista mahdollisimman monta styroksiosaa ja erota metalli- ja muoviosat, jos mahdollista. Istuimen runko-osa on merkittävä vaaralliseksi tai vanhentuneeksi (käytä tussia), jotta kukaan ei voi käyttää sitä uudelleen. Tarkista eri materiaalien kierrätysohjeet paikallisista kunnan ohjeista.



# Hoito-ohjeet

Istuimen tekstiilipäällinen kestää konepesun 30 °C:ssä hellävaraisella pesuohjelmalla. Älä laita päällistä kuivausrumpuun, koska se saattaa vahingoittaa päällistä ja pehmuste saattaa irrota kankaasta. Sivulla [www.axkid.com](http://www.axkid.com) on videoita, joissa on ohjeet päällisen irrottamiseen ja asentamiseen.

## Tekstiilipäällisen poistaminen:

- Irrota ASIP-tyyny (J), jos se on kiinnitetty.
- Löysää valjaita painamalla valjaiden vapautuspainiketta (F) ja vedä molemmat olkavyöt (C) ulos samanaikaisesti.
- Pääntuen päällinen on helppo irrottaa pääntuesta (B). Vedä päällinen varovasti irti pääntuen hihnnavivusta (A).
- Laske pääntuki (B) alimpaan asentoon. Avaa valjaiden solki painamalla soljen vapautuspainiketta (D) ja irrota soljen suojus.
- Avaa päällisen vetoketju (Q) ja irrota tekstiilipäällinen.
- Ole varovainen ASIP-tyynyn ja muiden muovisuojusten kanssa, ettet vahingoita tekstiiliä. Älä vedä liian voimakkaasti.
- Avaa olkapehmusteet ja poista ne varovasti tarranauhasta.

## Tekstiilipäällisen asentaminen

- Asenna tekstiilipäällinen takaisin turvaistuimeen edellä oleviin ohjeisiin nähden päinvastaisessa järjestyksessä.
- Huomaa, että olkapehmusteet voidaan asentaa eri kohtiin. Asenna ne lapsellesi sopivaan asentoon. Olkapehmusteet tulee sijoittaa lapsesi olkapään päälle ja rinnalle. Varmista myös, että olkapehmusteen kumipuoli on lapsesi rintakehää kohti.

Jos istuimen tekstiilipäällinen on vaihdettava, varmista, että siihen käytetään ainoastaan Axkidin alkuperäisiä tuotteita. Muutoin Axkid Minikid Core -turvaistuimen turvajärjestelmän toiminta saattaa vaarantua ja seurauksena voi olla vakava henkilövahinko onnettomuuden sattuessa. Axkid Minikid Core -istuimen muoviosat voi puhdistaa miedolla puhdistusaineella ja vedellä. Älä käytä voimakkaita kemikaaleja sisältäviä pesuaineita tai vastaavia, koska ne saattavat vahingoittaa muovia ja vaarantaa turvaistuimen turvallisuuden.

# Takuu

Axkid Minikid Core -turvaistuimella on 24 kuukauden takuu ostopäivästä lukien. Säilytä ostokuitti ja ota se mukaan ostopaikkaan, jos sinulla on ongelmia, joita takuu ei kata.

- Normaalia kulumista
- Vahinkoa, joka on aiheutunut virheellisestä käytöstä, laiminlyönnistä tai onnettomuudesta
- Jos kolmas osapuoli on tehnyt istuimeen korjauksia
- Kaikilla käytetyillä materiaaleilla on erittäin korkea UV-kestävyysluokitus. UV-säteily on kuitenkin erittäin voimakasta ja johtaa lopulta päälylskankaan haalistumiseen. Takuu ei kata tätä, koska sitä pidetään normaalina kulumisena.
- Käsittele istuinta varoen. Älä koskaan kannista istuinta pitämällä sitä kiinni niskatuesta (A).

# Täname, et valisite Axxkid Minikid Core turvatooli

Enne Axxkid Minikid Core turvatooli paigaldamist sõidukisse lugege läbi see kasutusjuhend. Lisateabe saamiseks ja paigaldusvideote vaatamiseks minge lehele [www.axkid.com](http://www.axkid.com).

**Axxkid Minikid Core** on seljaga sõidusuunas turvatool, mis on kasutamiseks heaks kiidetud lastele pikkusega 40–125 cm, ≤28 kg

Axxkid Minikid Core sobib kasutamiseks vastsündinutele.

See on terviklik turvasüsteem, mis integreeritakse autosse sõiduki turvavööga. Turvatool on saanud tüübikinnituse vastavalt ÜRO eeskirjale nr 129 kasutamiseks sõidukiistmetel, mis on näidatud sõidukite nimekirjas. Kahtluse korral konsulteerige kas täiustatud lapse turvasüsteemi tootja ([www.axkid.com](http://www.axkid.com)) või jaemüüjaga.

## Oluline teave

Lapse ohutuse tagamiseks tuleb meeles pidada järgmist:

- Järgige alati selles juhendis toodud juhiseid. Valesti paigaldamine võib tõsiselt mõjutada teie lapse ohutust. Kahtluse korral pöörduge edasimüüja poole, kes näitab, kuidas lapseistet õigesti paigaldada.
- Hoidke see kasutusjuhend edaspidiseks kasutamiseks alles. Kui kasutusjuhend on kadunud, leiage selle internetist aadressil [www.axkid.com](http://www.axkid.com)
- Ärge kasutage Axxkid Minikid Core autoistet istmel, kus on paigaldatud aktiivne eesmine turvapadi. Kui soovite Axxkid Minikid Core sellisele istmele paigutada, tuleb turvapadi vastavalt sõidukitootja juhistele välja lülitada.
- Õnnetuse, ka väikese õnnetuse korral tuleb turvatool alati välja vahetada. Turvatoolil võib olla silmale nähtamatuid kahjustusi, mis võib tõsiselt mõjutada teie lapse turvalisust. Seetõttu ei soovita Axxkid osta kasutatud turvatoole.
- Kui Axxkid Minikid Core turvatool on otsese päikesevalguse käes, siis veenduge enne lapse tooli asetamist, et see ei oleks liiga kuum.
- Ärge jätke last mitte kunagi sõidukisse järelevalveta.
- Jälgige, et pagas ja lahtised esemed oleksid autos kinnitatud, sest avarii korral võivad need põhjustada sõitjatele vigastusi.
- Veenduge, et Axxkid Minikid Core turvatool oleks paigaldatud nii, et selle ükski osa ei jääks liikuvate istmete, autoste jms vahele kinni.
- Axxkid Minikid Core turvatooli tohib paigaldada ainult seljaga sõidusuunas.
- Veenduge alati, et turvarihmad oleksid reguleeritud teie lapse keha järgi. Turvarihmu reguleeritakse peatoe liigutamisega.
- Veenduge, et lapse kinnitamisel turvarihmadega oleks lapse selg surutud vastu turvatooli.
- Veenduge alati, et turvarihmad oleksid pingutatud tihedalt vastu lapse keha ja panna täielikult lukustunud; rihmu ei tohi olla võimalik kokku pigistada.
- Veenduge, et turvarihmad ei oleks keerdus.
- Veenduge alati, et tugijalg oleks õiges asendis ja puutuks kokku sõiduki põrandaga. Tugijalg on väga oluline turvaelement, mille eesmärk on maksimeerida teie lapse ohutust avarii korral.
- Ärge püüdke Axxkid Minikid Core ühtki osa eemaldada ega modifitseerida. See võib mõjutada Axxkidi turvatooli garantiid ja ohutusvõimet.
- Ärge kunagi kasutage Axxkid Minikid Core turvatooli ilma tekstiilkatteta. Istme tekstiilkatte on turvaelement ja selle tohib asendada ainult Axxkidi originaalse istme tekstiilkattega.
- Teavet selle kohta, millistel istekohtadel kasutamiseks turvatool sobib, vaadake sõiduki käsiraamatust ja sõidukite nimekirjast veebisaidil [www.axkid.com](http://www.axkid.com).
- Axxkid soovib autoistme kaitseks kriimustuste ja mustuse eest alati kasutada istmekatet. Kahtluse korral pöörduge jaemüüja poole, kellelt turvatool osteti, või võtke ühendust aadressil [info@axkid.com](mailto:info@axkid.com).

# Sisukord

Osad	122
Axkid Minikid Core turvatooli lubatud ja keelatud paigutus	124
Axkid Minikid Core turvatooli paigaldamine sõidukisse	125
Lapse kinnitamine Axkid Minikid Core turvatooli	126
Peatoe reguleerimine	127
Axkid Minikid Core turvatooli eemaldamine sõidukist	127
Hooldus	128
Garantii	128

# Osad

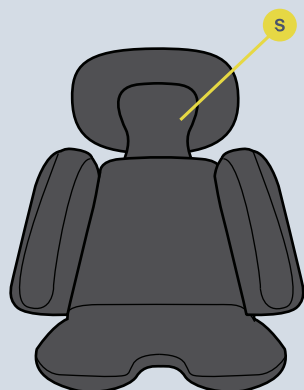

- A PEATOE RIHMA HOOB
- B PEATUGI
- C INTEGREERITUD TURVAVÕÖ
- D PANDLA VABASTAMISNUPP
- E TURVAVÕÖ VABASTAMISNUPP
- F TURVAVÕÖ PINGUTUSRIHM
- G PÖÖRATAV ALUS
- H TURVAVÕÖ PESA
- I ASIPI PESA
- J ASIPI PADI

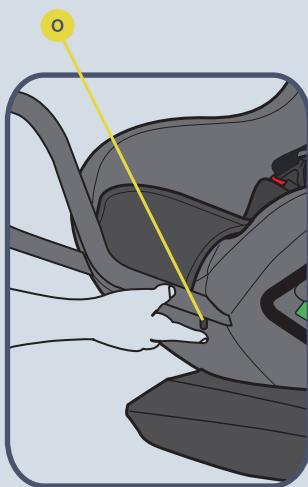
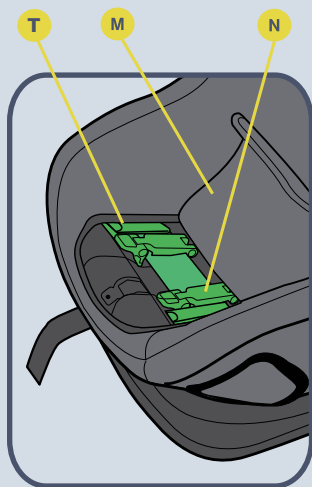
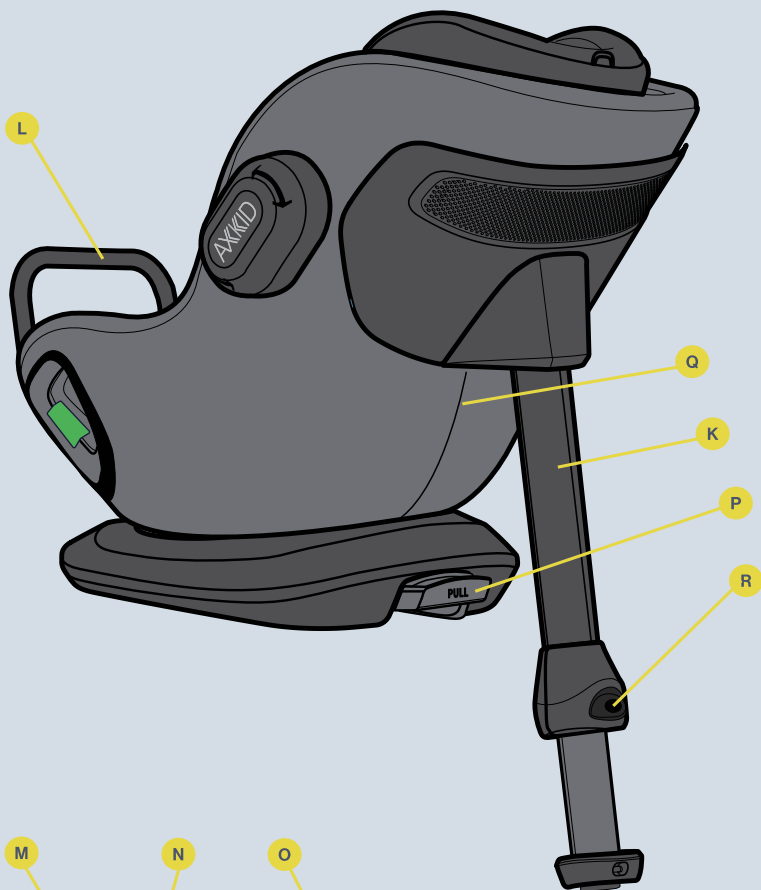

- K TUGIJALG
- L ESITUGI
- M VÕÕKLAMBRI KATE
- N VÕÕKLAMBER
- O ESITOE NUPP
- P PÕÖRATAVAALUSEHOOB
- Q KATTE TÕMBLUKK
- R TUGIJALA NUPP
- S SISEMINE PADI
- T METALLJUHIK



# Axkid Minikid Core turvatooli lubatud ja keelatud paigutus

Axkid Minikid Core turvatooli tohib paigaldada ainult seljaga sõidusuunas. See sobib enamikule, kuid mitte kõikidele istekohtadele. Vaadake oma sõiduki kasutusjuhendist, millised on sobivad istmed, ja kontrollige sõidukite loendit veebisaidil [www.axkid.com](http://www.axkid.com)

Esiiste (ilma aktiivse turvapadjata)	JAH/EI*
Esiiste (aktiivse turvapadjaga)	EI
Kolmepunktilise turvavööga tagaiste	JAH
Kahepunktilise turvavööga iste	EI
Külje ja seljaga sõidusuunas paiknevad istmed	EI

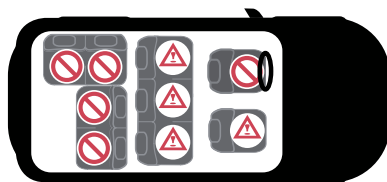

**TÄHTIS!** Kui soovite paigaldada oma Axkid Minikid Core turvatooli kohale, kuhu on paigaldatud eesmine turvapadi, tuleb turvapadi vastavalt sõiduki tootja juhistele välja lülitada. Pange tähele, et mõne sõiduki puhul tuleb õhkpadja väljalülitamiseks pöörduda volitatud teeninduskeskusse.

\* Hispaania üldise liikluseeskirja artikli 117 kohaselt on alla 135 cm pikkustel lastel eranditeta keelatud sõita sõiduki esiistmel.



# Axkid Minikid Core turvatooli paigaldamine sõidukisse

- 1** Võtke Axkid Minikid Core karbist välja, asetage tasasele pinnale, ja avage kaks tõmblukku, millel on polstri number 1.
- 2** Võtke esitugi (L) ja pange see esitoehoidikusse, vajutades nupule (O). Seejärel vabastage nupp ja suruge esitugi üles, kuni kuulete heli (klõpsu). See tähendab, et esitugi on õigesti paigaldatud. Vajutades nuppu veel kord, saate reguleerida jalaruumi, pikendades või lühendades esitugi ühte 4 saadaolevast asendist.
- 3** Sellel lapseistmel on 2 lamamisasendit. Enne autoistmele paigaldamist ja pärast sammu 1 asetage pöörlev alus tasasele pinnale.

Pöörake alust, tõmmates aluse pöörämishooba (P) ja pöörates kogu alust 180°, alus lukustub. Vastsündinute ja kuni 60 cm pikkuste puhul peab alus olema asendis 1. 61-125 cm pikkuste imikute puhul võib kasutada asendit 1 ja asendit 2.

40-75 cm pikkuste imikute puhul kasutage sisemist patja (S).

Maksimaalse ohutuse tagamiseks valige võimalikult püstine asend, veendudes ühtlasi, et lapse pea ei vajuks magamise ajal ette. Nii mugavuse kui ka ohutuse huvides tuleb lapse kasvades reguleerida kaldenurk püstisemasse asendisse.

- 4** Asetage Axkid Minikid Core sõidukiistmele, nii et turvatooli tagakülj oleks suunatud sõiduki esiosa poole. Veenduge, et esitugi (L) on kokkupuutes autoistme seljatoega.

Avage klambrite kaaned (M) ja rihmaklambrite kaaned (N). Avage turvavöö klamber (N). Tõmmake sõiduki turvavöö käsivarrepikkuselt välja ja juhtige läbi teile lähima turvavöö pilu (H). Juhtige turvavöö läbi metalljuhikute (T) ja turvavöö klambrite (N) ja edasi läbi vastasküljel oleva turvavöö pilu (H). Kinnitage sõiduki turvavöö pandlaga ja tõmmake kõvasti sõiduki turvavöö õlaosast, et eemaldada lõtk ja kinnitada turvatool; mida tugevamini tõmbate, seda kindlam on paigaldus. Kui turvatool on kindlalt kinnitatud, sulgege turvavöö klambrit (N) ja lukustage sõiduki turvavöö. Veenduge, et nii õla- kui ka vöörihm oleksid turvavöö klambrites (N) kokku lukustatud. Sulgege turvavöö klambri kate (P) ja klamber. Veelgi kindlama ja stabiilsema paigalduse tagamiseks suruge õlarihma tõmbamisel turvatool alla.

- 5** Tõmmake tugijalg (K) turvatoolist välja. Vajutage tugijala nuppu (R) ja tõmmake tugijalga (K) allapoole, kuni see puutub vastu sõiduki põrandat. Vabastage tugijala nupp (R) lahti ja tõstke turvatooli ülespoole, et tugijalga (K) veelgi pikendada, kuni kuulete klõpsu. Tugijalg (K) peaks nüüd olema lukustatud ja kindlalt sõiduki põrandale surutud. Veenduge, et tugijalg (K) oleks umbes 10° nurga all sõiduki esiosa suunas.

- 6** Lükake ASIP-padi (J) ASIP-konnektori (I) pesadesse ja libistage seda allapoole, nii et ASIP-padi (J) klõpsab kohale. Kui ASIP-konnektoril (J) on plastkate, siis enne ASIP-padja (J) paigaldamist eemaldage see ja pange ASIP-konnektorile (I) istme vastasküljel. Veenduge, et ASIP-padi (J) oleks kinnitatud Axkid Minikid CORE turvatooli sellele küljele, mis on sõiduki uksele kõige lähemal.



# Lapse kinnitamine Axxid Minikid Core turvatooli

Enne lapse kinnitamist Axxid Minikid Core turvatooli veenduge, et sellele oleks paigaldatud õige beebisisu. Axxid Minikid Core kasvab koos lapsega ning tagab lastele mugava ja turvalise sobivuse. Axxid soovitab kasutada sisemist patja seni, kuni see on teie lapse jaoks liiga kitsas, ent kuni minimaalse pikkuseni vastavalt allolevale tabelile (pange tähele, et vanus on lihtsalt viiteks).

Vanus	Pikkus	
vastsündinu 0-12 kuud	40–75cm	
Laps, 1–7 aastat	76–125cm	

- 7 Lõdvendage turvarihmu, vajutades turvarihmade vabastamise nuppu (E) ja tõmmates mõlemad õlarihmad (C) korraga välja. Vältige korruga ainult ühe rihma tõmbamist, kuna nii võivad õlarihmad (C) muutuda ebaühtlaseks. Pange peatugi õigesse asendisse, tõmmates peatoe rihma hooba (A) vastavalt pildile 7, sättige peatoe alumine osa eraldi maksimaalselt 1 cm kaugusele õlast. Siis on peatugi ja turvarihmad hästi paigas.
- 8 Vabastage turvavöö pannel, vajutades pandla vabastamise nuppu (C), ja asetage rihmad toolist väljapoole.
- 9 Asetage laps toolile ja seadke õlarihmad (R) üle lapse õla. Lukustage rihmad, seades kõigepealt õlarihmade (R) külge kinnitatud pandlaosad kokku ja seejärel lükates need pandlasse, kuni kuulete klõpsu.

Tõmmake õlarihmu (C), et pingutada turvarihmad üle lapse puusade. Hoides õlarihmu (C) pingul, tõmmake turvarihmade pingutusrihma (F) otse turvatoolist, kuni turvarihmad on piisavalt pingutatud. Õlarihmade (C) ja lapse õlgade vahele ei tohi mahtuda rohkem kui üks sõrm.



# Peatoe reguleerimine

Axkid MINIKID CORE on varustatud reguleeritava peatoega (B).

Axkid MINIKID CORE turvatooli kasutades veenduge alati, et peatugi oleks teie lapse jaoks õiges kõrguses. Kontrollige, kas õlarihmad (C) liiguvad läbi istme otse teie lapse õlgade kohalt või maksimaalselt 1 cm kõrguselt. Vastasel juhul reguleerige peatuge (B) vastavalt.

**Märkus.** Rihmasid tuleb lödvemaks muuta, kui peatuge ei saa tõmmata sobivale kõrgusele. Rihmade vabastamiseks vajutage turvarihma vabastusnuppu (E).



## Axkid Minikid Core turvatooli eemaldamine sõidukist

- Avage klambrid ja vööklambri kaas (M). Sõiduki turvavöö avamiseks vajutage turvavöö pandla punast nuppu. Avage turvavöö klambrid (N), tõmmake sõiduki turvavööd ja juhtige see turvatooli eemaldamiseks läbi turvavöö pilude (H).
- Vajutage tugijala nuppu (R) ja laske tugijalg (K) lühimasse asendisse.
- Tõstke Axkid Minikid Core sõidukist välja.

**Näpunäide:** Lukustage turvarihmade pannaal ja pingutage turvarihmad enne turvatooli eemaldamist sõidukist. Õlarihmu © saate kasutada kandesangana, mis hõlbustab turvatooli väljatõstmist ja selle transportimist sõidukist väljaspool.

**Tähtis!** Ärge tõstke turvatooli kunagi peatoest (B) hoides.

### Turvatooli ringlussevõtt



Axkid soovibab tungivalt vanade turvatoolide ringlussevõttu. Enne istme kohalikku ringlussevõtu keskusesse viimist lõigake istmelt ära rakmerihmad, eemaldage tekstiilkate, eemaldage võimalikult palju vahtpolüstüroolist osi, võimaluse korral eraldage metall- ja plastosad. Istme põhiosa tuleks märgistada ohtliikuks või aegunuks (kasutage markerit), et keegi ei saaks seda uuesti kasutada. Palun tutvuge oma kohaliku omavalitsuse juhistega erinevate materjalide ringlussevõtu juhiste kohta.



# Hooldus

Istme tekstiilkatet saab pesta masinas 30 °C juures õrna tsükliga. Ärge pange katet kuivatisse, sest see võib katet kahjustada ja polster võib riide küljest lahti tulla. Veebisaidilt [www.axkid.com](http://www.axkid.com) leiate videoid, kus selgitatakse, kuidas katet eemaldada ja paigaldada.

## Tekstiilkatte eemaldamine:

- Eemaldage ASIP-padi (J), kui see on kinnitatud.
- Lõdvendage turvarihmu, vajutades turvarihmade vabastamise nuppu (F) ja tõmmates mõlemad õlarihmad © korraga välja.
- Peatoe katet saab hõlpsasti peatoelt eemaldada (B) Tõmmake katet ettevaatlikult peatoe rihma hoovast (A) maha.
- Langetage peatugi (B) kõige madalamasse asendisse ja vabastage turvavöö pannel, vajutades pandla vabastamise nuppu (D), ja eemaldage pandla kate.
- Avage katte tõmbelukk (Q) ja eemaldage tekstiilkate.
- Olge ASIP-padja ja muude plastkatete ümber ettevaatlik, et tekstiili mitte kahjustada, ning ärge tõmmake kõvasti.
- Avage õlapadjad ja eemaldage need ettevaatlikult takjakinnitusest.

## Tekstiilkatte paigaldamine

- Turvatoolile tekstiilkatte tagasi paigaldamiseks tehke eespool kirjeldatud toimingud vastupidises järjekorras.
- Pange tähele, et õlapatju saab paigaldada eri asenditesse. Paigaldage need oma lapsele sobivasse asendisse – õlapadjad peavad asetsema lapse õlal ja rinnal. Samuti veenduge, et õlapadjad kummist pool on vastu lapse rinda.

Kui tekstiilist istmekate vajab vahetamist, kasutage üksnes Axkidi originaaltooteid. Muude toodete kasutamisel võib Axkid Minikid Core turvasüsteem kahjustuda ja avarii korral raskeid vigastusi põhjustada. Kõiki Axkid Minikid Core autoistme plastosi võib puhastada leebe puhastusvahendi ja veega. Ärge kasutage tugevatoimelisi kemikaale, mis sisaldavad lahusteid jms, sest need võivad plasti kahjustada ja turvatooli ohutust vähendada.

# Garantii

Axkid Minikid Core autoistmel on 24 kuu pikkune garantii alates ostukuupäevast. Hoidke ostutšekk alles ja võtke see müüja juurde kaasa, kui teil tekib garantiiprobleem, mida garantii ei kata.

- Tavaline kulumine
- Vale kasutamisest, hooletusest või õnnetusest tingitud kahjustused
- Kui remondi on teostanud kolmas isik • Kõik kasutatud materjalid on väga kõrge UV-kindlusega. Paraku on UV-kiirgus väga tugev ning viib varem või hiljem istmekatte pleekimiseni. Seda meie garantii ei hõlma, sest see loetakse normaalseks kulumiseks.
- Käsitsege turvatooli ettevaatlikult. Ärge kunagi tõstke turvatooli peatoest (A) hoides.

# Ευχαριστούμε που επιλέξατε το Axkid Minikid Core

Διαβάστε αυτό το εγχειρίδιο οδηγιών πριν τοποθετήσετε το κάθισμα αυτοκινήτου Axkid Minikid Core στο όχημά σας. Για περισσότερες πληροφορίες και βίντεο τοποθέτησης, επισκεφθείτε τη διεύθυνση [www.axkid.com](http://www.axkid.com).

**Axkid Minikid Core** είναι ένα κάθισμα αυτοκινήτου που βλέπει προς τα πίσω, εγκεκριμένο για παιδιά με ύψος μεταξύ 40-125 cm, ≤28 kg

Το Axkid Minikid Core είναι κατάλληλο για χρήση σε νεογέννητα.

Αυτό είναι ένα αναπόσπαστο Σύστημα Συγκράτησης Παιδιού με Ζώνες Ειδικού οχήματος. Είναι εγκεκριμένο σύμφωνα με τον Κανονισμό των Ηνωμένων Εθνών Αρ. 129, για χρήση σε συμβατές θέσεις καθισμάτων οχημάτων όπως υποδεικνύεται από τη λίστα των οχημάτων. Εάν έχετε αμφιβολίες, συμβουλευτείτε είτε τον κατασκευαστή του ενισχυμένου συστήματος συγκράτησης παιδιών ([www.axkid.com](http://www.axkid.com)) είτε τον πωλητή λιανικής.

## Σημαντικές πληροφορίες

Για να μεγιστοποιήσετε την ασφάλεια του παιδιού σας, είναι σημαντικό να τηρούνται τα εξής:

- Ακολουθείτε πάντα τις οδηγίες σε αυτό το εγχειρίδιο. Μια λανθασμένη τοποθέτηση μπορεί να επηρεάσει σοβαρά την ασφάλεια του παιδιού σας. Εάν έχετε απορίες, επικοινωνήστε με το κατάστημα για τη σωστή τοποθέτηση.
- Φυλάξτε αυτό το εγχειρίδιο οδηγιών για μελλοντική αναφορά. Εάν χαθεί το εγχειρίδιο, μπορείτε να το βρείτε online στη διεύθυνση [www.axkid.com](http://www.axkid.com) - Μην χρησιμοποιείτε το κάθισμα αυτοκινήτου Axkid Minikid Core σε θέση καθίσματος όπου έχει τοποθετηθεί ενεργός εμπρόσθιος αερόσακος. Εάν επιθυμείτε να τοποθετήσετε το Axkid Minikid Core σε τέτοιο κάθισμα, ο αερόσακος πρέπει να απενεργοποιηθεί, σύμφωνα με τις οδηγίες του κατασκευαστή του οχήματος.
- Σε περίπτωση ατυχήματος, ανεξάρτητα από την έκτασή του, το κάθισμα αυτοκινήτου θα πρέπει να αντικαθίσταται. Μπορεί να έχει υποστεί κάποια βλάβη που δεν είναι ορατή και να επηρεάσει σοβαρά την ασφάλεια του παιδιού σας. Για αυτόν τον λόγο, η Axkid δεν συνιστά την αγορά μεταχειρισμένων καθισμάτων αυτοκινήτου.
- Εάν το κάθισμα αυτοκινήτου Axkid Minikid Core έχει εκτεθεί σε άμεσο ηλιακό φως, βεβαιωθείτε ότι το κάθισμα αυτοκινήτου δεν είναι πολύ ζεστό πριν τοποθετήσετε το παιδί σας.
- Μην αφήνετε ποτέ το παιδί σας στο όχημα χωρίς παρακολούθηση.
- Βεβαιωθείτε ότι οι αποσκευές ή τα ελεύθερα αντικείμενα είναι ασφαλισμένα στο όχημά σας, καθώς ενδέχεται να προκαλέσουν τραυματισμούς στους επιβάτες σε περίπτωση ατυχήματος.
- Βεβαιωθείτε ότι το κάθισμα αυτοκινήτου Axkid Minikid Core έχει τοποθετηθεί με τέτοιο τρόπο ώστε να μην παγιδεύονται εξαρτήματα από κινητά καθίσματα, πόρτες αυτοκινήτου κ.λπ.
- Το κάθισμα αυτοκινήτου Axkid Minikid Core μπορεί να τοποθετηθεί μόνο προς τα πίσω.
- Να βεβαιώνετε πάντα ότι η ζώνη είναι ρυθμισμένη ώστε να ταιριάζει σωστά στο σώμα του παιδιού σας. Η ζώνη ρυθμίζεται μετακινώντας το στήριγμα κεφαλής.
- Βεβαιωθείτε ότι η πλάτη του παιδιού πιέζεται στο κάθισμα αυτοκινήτου όταν συγκρατείτε το παιδί σας με τη ζώνη.
- Να βεβαιώνετε πάντα ότι η ζώνη είναι σφιγμένη στο παιδί σας και ότι η πόρτη είναι εντελώς ασφαλισμένη, δεν πρέπει να μπορείτε να μετακινήτε τους ιμάντες.
- Βεβαιωθείτε ότι δεν υπάρχει συστροφή στη ζώνη.
- Βεβαιωθείτε ότι το πόδι στήριξης βρίσκεται πάντα στη σωστή του θέση και ότι έρχεται σε επαφή με το δάπεδο του αυτοκινήτου.  
Το πόδι στήριξης είναι ένα πολύ σημαντικό χαρακτηριστικό ασφαλείας που έχει σχεδιαστεί για να μεγιστοποιεί την ασφάλεια του παιδιού σας σε περίπτωση ατυχήματος.
- Μην επιχειρήσετε να αποσυρμολογήσετε ή να τροποποιήσετε οποιοδήποτε μέρος του καθίσματος αυτοκινήτου Axkid Minikid Core. Η εγγύηση και οι επιδόσεις ασφαλείας του καθίσματος αυτοκινήτου Axkid θα μπορούσαν να επηρεαστούν σε μια τέτοια περίπτωση.
- Μην χρησιμοποιείτε ποτέ το κάθισμα αυτοκινήτου Axkid Minikid Core χωρίς το υφασμάτινο κάλυμμα. Το υφασμάτινο κάλυμμα καθίσματος είναι χαρακτηριστικό ασφαλείας και μπορεί να αντικατασταθεί μόνο με ένα γνήσιο υφασμάτινο κάλυμμα καθίσματος Axkid.
- Διαβάστε το εγχειρίδιο αυτοκινήτου και τη λίστα αυτοκινήτων στη διεύθυνση [www.axkid.com](http://www.axkid.com) για να βρείτε ποιες θέσεις καθισμάτων είναι κατάλληλες για το συγκεκριμένο κάθισμα αυτοκινήτου
- Η Axkid συνιστά να χρησιμοποιείτε πάντα μια προστασία καθίσματος για να προστατεύετε το κάθισμα του οχήματός σας από γρατσουνιές και βρωμιές. Εάν έχετε αμφιβολίες, επικοινωνήστε με το κατάστημα λιανικής από όπου αγοράσατε το κάθισμα αυτοκινήτου ή επικοινωνήστε με τη διεύθυνση ηλεκτρονικού ταχυδρομείου [info@axkid.com](mailto:info@axkid.com)

# Πίνακας περιεχομένων

Μέρη	131
Επιτρεπόμενη και μη επιτρεπόμενη τοποθέτηση του καθίσματος αυτοκινήτου Axkid Minikid Core	133
Εγκατάσταση του καθίσματος αυτοκινήτου Axkid Minikid Core στο όχημα	134
Ασφάλιση του παιδιού σας στο κάθισμα αυτοκινήτου Axkid Minikid Core	135
Ρυθμίσεις προσκέφαλου	136
Αφαίρεση του καθίσματος αυτοκινήτου Axkid Minikid Core από το όχημα	136
Φροντίδα και συντήρηση	137
Εγγύηση	137

# Μέρη

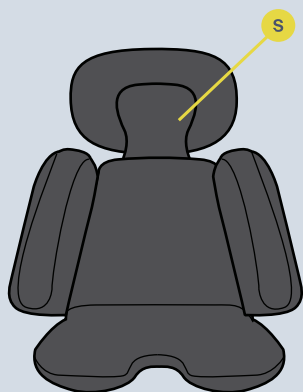
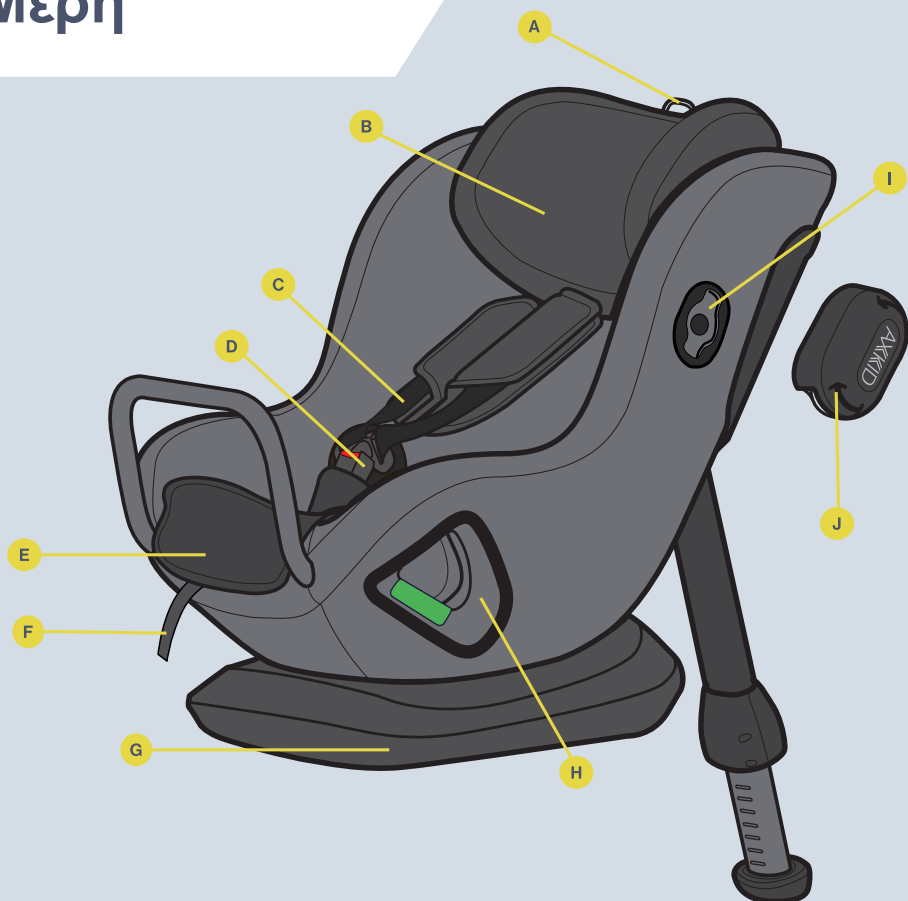

- A** ΜΟΧΛΟΣ ΙΜΑΝΤΑ ΠΡΟΣΚΕΦΑΛΟΥ
- B** ΠΡΟΣΚΕΦΑΛΟΥ
- C** ΕΝΣΩΜΑΤΩΜΕΝΗ ΖΩΝΗ
- D** ΚΟΥΜΠΙ ΑΠΕΛΕΥΘΕΡΩΣΗΣ ΠΟΡΠΗΣ
- E** ΚΟΥΜΠΙ ΑΠΕΛΕΥΘΕΡΩΣΗΣ ΖΩΝΗΣ
- F** ΙΜΑΝΤΑΣ ΤΑΝΥΣΗΣ ΖΩΝΗΣ
- G** ΠΕΡΙΣΤΡΕΦΟΜΕΝΗ ΒΑΣΗ
- H** ΥΠΟΔΟΧΗ ΖΩΝΗΣ ΑΣΦΑΛΕΙΑΣ
- I** ΣΥΝΔΕΤΗΡΑΣ ASIP
- J** ASIP PAD

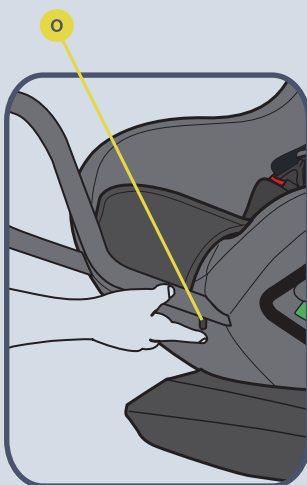
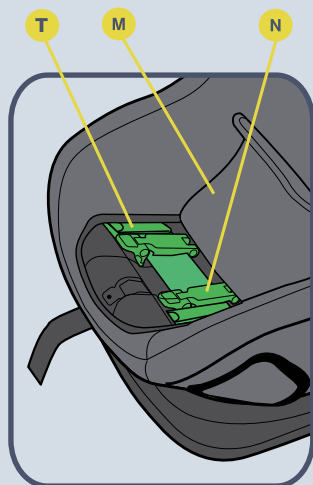
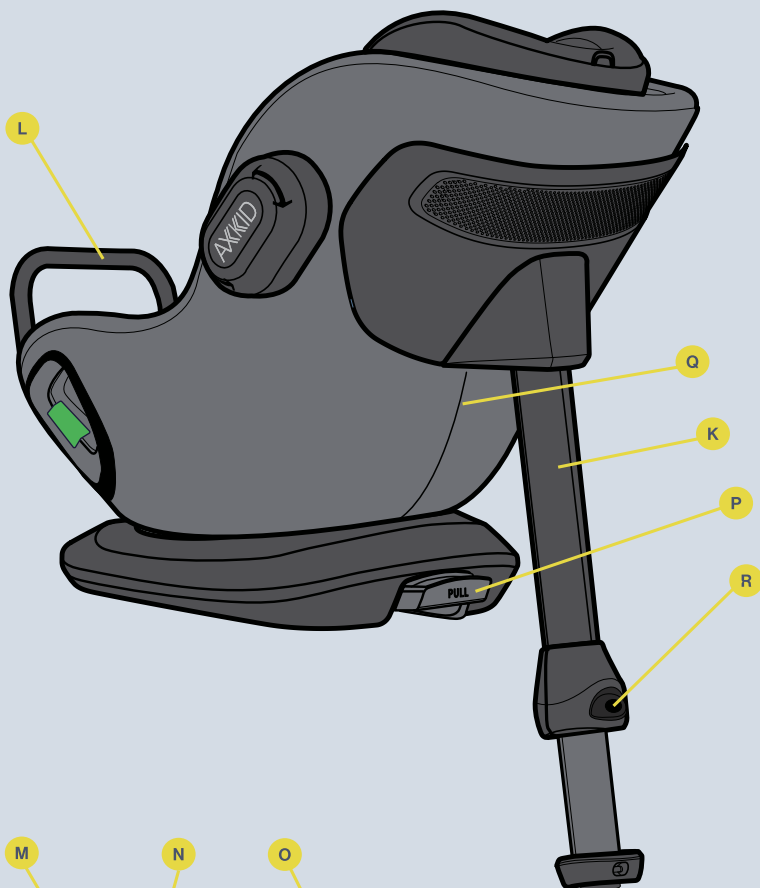

- Κ** ΠΟΔΙ ΣΤΗΡΙΞΗΣ
- Λ** ΜΠΡΟΣΤΙΝΟ ΣΤΗΡΙΓΜΑ
- Μ** ΚΑΛΥΜΜΑ ΣΦΙΓΚΤΗΡΑ ΖΩΝΗΣ
- Ν** ΣΦΙΓΚΤΗΡΑΣ ΖΩΝΗΣ
- Ο** ΚΟΥΜΠΙ ΜΠΡΟΣΤΙΝΟΥ ΣΤΗΡΙΓΜΑΤΟΣ
- Ρ** ΜΟΧΛΟΣ ΠΕΡΙΣΤΡΕΦΟΜΕΝΗΣ ΒΑΣΗΣ
- Q** ΦΕΡΜΟΥΑΡ ΚΑΛΥΜΜΑΤΟΣ
- Ρ** ΚΟΥΜΠΙ ΠΟΔΙΟΥ ΣΤΗΡΙΞΗΣ
- Σ** ΜΑΞΙΛΑΡΙ ΕΙΣΑΓΩΓΗΣ
- Τ** ΜΕΤΑΛΛΙΚΟΣ ΟΔΗΓΟΣ



# Επιτρεπόμενη και μη επιτρεπόμενη τοποθέτηση του καθίσματος αυτοκινήτου Axkid Minikid Core

Το κάθισμα αυτοκινήτου Axkid Minikid Core μπορεί να τοποθετηθεί μόνο προς τα πίσω. Θα ταιριάζει στις περισσότερες, αλλά όχι σε όλες τις θέσεις καθισμάτων. Ελέγξτε το εγχειρίδιο οδηγιών του αυτοκινήτου σας για να βρείτε τις κατάλληλες θέσεις καθισμάτων και ελέγξτε τον κατάλογο αυτοκινήτων στη διεύθυνση [www.axkid.com](http://www.axkid.com)

Κάθισμα συνοδηγού (χωρίς ενεργό αερόσακο)	ΝΑΙ/ΟΧΙ*
Κάθισμα συνοδηγού (ενεργός αερόσακος)	ΟΧΙ
Κάθισμα πίσω συνοδηγού με ζώνη ασφαλείας 3 σημείων	ΝΑΙ
Κάθισμα με ζώνη ασφαλείας 2 σημείων	ΟΧΙ
Πλαϊνά και πίσω καθίσματα	ΟΧΙ

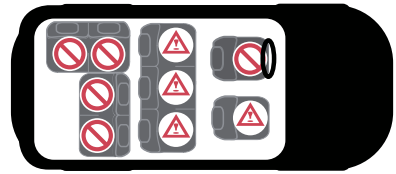

**ΣΗΜΑΝΤΙΚΟ:** Εάν θέλετε να τοποθετήσετε το κάθισμά σας Axkid Minikid Core σε μια θέση όπου υπάρχει μετωπικός αερόσακος, ο αερόσακος πρέπει να αποσυνδεθεί σύμφωνα με τις οδηγίες του κατασκευαστή του αυτοκινήτου σας. Λάβετε υπόψη ότι ορισμένα οχήματα απαιτούν εξουσιοδοτημένο κέντρο σέρβις για την αποσύνδεση του αερόσακου.

\* Ο Γενικός Κανονισμός Κυκλοφορίας στην Ισπανία, στο άρθρο 117, θεσπίζει την απαγόρευση της οδήγησης με παιδιά αναστήματος ίσου ή μικρότερου των 135 εκατοστών που βρίσκονται στα μπροστινά καθίσματα του αυτοκινήτου, χωρίς εξαιρέσεις.



# Εγκατάσταση του καθίσματος αυτοκινήτου Axkid Minikid Core στο όχημα

**1** Αφαιρέστε το Axkid Minikid Core από το κουτί, και τοποθετήστε το σε μια επίπεδη επιφάνεια, και ξεβιδώστε τα δύο φερμουάρ με τον αριθμό 1 στην ταπεταρία.

**2** Πάρτε το μπροστινό στήριγμα (L) και τοποθετήστε το στη βάση του μπροστινού στηρίγματος, ενώ πιέζετε το κουμπί (O). Στη συνέχεια, αφήστε το κουμπί και πιέστε το μπροστινό στήριγμα προς τα πάνω μέχρι να ακουστεί έναν ήχο (κλικ). Αυτό σημαίνει ότι το μπροστινό στήριγμα έχει τοποθετηθεί σωστά. Πατώντας το κουμπί μία φορά ακόμη, μπορείτε να ρυθμίσετε τον χώρο για τα πόδια, επιμηκύνοντας ή κονταίνοντας το μπροστινό στήριγμα σε μία από τις 4 διαθέσιμες θέσεις.

**3** Αυτό το παιδικό κάθισμα έχει 2 θέσεις κλίσης. Πριν από την εγκατάσταση στο κάθισμα του αυτοκινήτου και μετά το βήμα 1 τοποθετήστε την περιστρεφόμενη βάση βάσης σε επίπεδη επιφάνεια.

Περιστρέψτε τη βάση τραβώντας τον μοχλό περιστρεφόμενης βάσης (P) και στρέφοντας όλη τη βάση κατά 180°. Η βάση θα κλειδώσει. Από νεογέννητο έως 60 cm ύψους, η βάση πρέπει να βρίσκεται στη θέση 1. Για μωρά από 61 έως 125 cm, μπορούν να χρησιμοποιηθούν η θέση 1 και η θέση 2.

Χρησιμοποιήστε το μαξιλάρι(S) με μωρά ύψους 40 έως 75 cm.

Για μέγιστη ασφάλεια, επιλέξτε μια θέση όσο το δυνατόν πιο όρθια, διασφαλίζοντας επίσης ότι το κεφάλι του παιδιού σας δεν πέφτει μπροστά όταν κοιμάται. Τόσο για λόγους άνεσης όσο και για λόγους ασφαλείας, η γωνία κλίσης πρέπει να ρυθμίζεται σε πιο όρθια θέση καθώς το παιδί σας μεγαλώνει.

**4** Τοποθετήστε το Axkid Minikid Core στο κάθισμα του αυτοκινήτου με το πίσω μέρος του καθίσματος αυτοκινήτου στραμμένο προς το μπροστινό μέρος του αυτοκινήτου. Βεβαιωθείτε ότι το μπροστινό στήριγμα (L) βρίσκεται σε επαφή με την πλάτη του καθίσματος αυτοκινήτου.

Ανοίξτε τα καλύμματα των κλιπ (M) και τα καπάκια των σφικτήρων ζώνης (N). Ανοίξτε τον σφικτήρα ζώνης (Ξ). Τραβήξτε προς τα έξω τη ζώνη ασφαλείας του αυτοκινήτου κατά ένα μήκος του βραχίονα και, περάστε την μέσα από την υποδοχή ζώνης ασφαλείας (H) που βρίσκεται πιο κοντά σας. Περάστε τη ζώνη μέσα από τους μεταλλικούς οδηγούς (T) και τον σφικτήρα της ζώνης (N) και περάστε την μέσα από την υποδοχή της ζώνης ασφαλείας (H) στην αντίθετη πλευρά. Συνδέστε τη ζώνη ασφαλείας του οχήματος με την πόρπη της ζώνης ασφαλείας και τραβήξτε δυνατά το μέρος του ώμου της ζώνης ασφαλείας του οχήματος για να την τεντώσετε και για να στερεώσετε το κάθισμα αυτοκινήτου, όσο πιο δυνατά τραβάτε τόσο πιο σταθερή είναι η τοποθέτηση. Όταν το κάθισμα αυτοκινήτου είναι καλά δεμένο, κλείστε τον σφικτήρα της ζώνης (N) και ασφαλίστε τη ζώνη ασφαλείας του αυτοκινήτου στη θέση της. Βεβαιωθείτε ότι τόσο η ζώνη ώμου όσο και η ζώνη μέσης είναι ασφαλισμένες μαζί στον σφικτήρα της ζώνης (N). Κλείστε το καπάκι του σφικτήρα της ζώνης (M) και κουμπώστε το κλιπ. Για να επιτύχετε μια ακόμα πιο σφιχτή και σταθερή τοποθέτηση, πιέστε προς τα κάτω το κάθισμα αυτοκινήτου ενώ τραβάτε τη ζώνη ώμου

**5** Τραβήξτε προς τα έξω το πόδι στήριξης (K) από το κάθισμα αυτοκινήτου. Πιέστε το κουμπί του ποδιού στήριξης (R) και τραβήξτε το πόδι στήριξης (K) προς τα κάτω μέχρι να έρθει σε επαφή με το δάπεδο του αυτοκινήτου. Αφήστε το κουμπί του ποδιού στήριξης (R) και σηκώστε το κάθισμα αυτοκινήτου προς τα πάνω για να επεκτείνετε περαιτέρω το πόδι στήριξης (K) μέχρι να ακουστεί ένα κλικ. Το πόδι στήριξης (K) πρέπει τώρα να έχει ασφαλίσει και να πιέζεται σταθερά στο δάπεδο του οχήματος. Βεβαιωθείτε ότι το πόδι στήριξης (K) βρίσκεται σε γωνία περίπου 10° προς το μπροστινό μέρος του οχήματος.

**6** Πιέστε το μαξιλαράκι ASIP (J) στις υποδοχές του συνδέσμου ASIP (I) και σύρετε προς τα κάτω, το μαξιλαράκι ASIP (J) θα κουμπώσει στη θέση του. Εάν υπάρχει ένα πλαστικό κάλυμμα στον σύνδεσμο ASIP (J), αφαιρέστε το και τοποθετήστε το στον σύνδεσμο ASIP (I) στην αντίθετη πλευρά του καθίσματος πριν τοποθετήσετε το μαξιλαράκι ASIP (J). Βεβαιωθείτε ότι το μαξιλαράκι ASIP (J) είναι στερεωμένο στην πλευρά του καθίσματος αυτοκινήτου Axkid Minikid CORE που είναι πιο κοντά στην πόρτα του αυτοκινήτου.



# Ασφάλιση του παιδιού σας στο κάθισμα αυτοκινήτου Axkid Minikid Core

Πριν συγκρατήσετε το παιδί σας στο κάθισμα αυτοκινήτου Axkid Minikid Core, βεβαιωθείτε ότι έχετε τοποθετήσει το σωστό ένθετο στο κάθισμα. Το Axkid Minikid Core έχει σχεδιαστεί για να μεγαλώνει με το παιδί σας και να εξασφαλίζει άνετη και ασφαλή εφαρμογή για τα παιδιά. Η Axkid συνιστά να χρησιμοποιείτε το ένθετο μαξιλάρι μέχρι να είναι πολύ σφιχτό για το παιδί σας, αλλά σε ελάχιστο μήκος σύμφωνα με τον παρακάτω πίνακα (σημειώστε ότι η ηλικία είναι απλώς ενδεικτική):

Ηλικία	Ύψος	
νεογέννητα 0-12 μηνών	40– 75cm	
Παιδί 1-7 ετών	76 – 125 cm	

- 7 Χαλαρώστε τη ζώνη πατώντας το κουμπί απελευθέρωσης της ζώνης (E) και τραβήξτε ταυτόχρονα και τους δύο ιμάντες ώμου (C). Αποφύγετε να τραβάτε μόνο έναν ιμάντα κάθε φορά γιατί μπορεί να γίνει ανομοιομορφη η ζώνη ώμου (C). Τοποθετήστε το προσκέφαλο στη σωστή θέση τραβώντας τον μοχλό του ιμάντα του προσκέφαλου (A) σύμφωνα με την εικόνα 7, τοποθετήστε το κάτω μέρος του προσκέφαλου χωριστά το πολύ σε 1 cm από τον ώμο. Στη συνέχεια, το προσκέφαλο και οι ιμάντες θα είναι καλά τοποθετημένα.
- 8 Απασφαλίστε την πόρπη της ζώνης πατώντας το κουμπί απελευθέρωσης της πόρπης (C) και περάστε τους ιμάντες εξωτερικά του καθίσματος.
- 9 Τοποθετήστε το παιδί σας στο κάθισμα και τοποθετήστε τις ζώνες ώμου (Σ) πάνω από τον ώμο του παιδιού σας. Κλειδώστε τη ζώνη τοποθετώντας πρώτα τα μέρη της πόρπης που είναι στερεωμένα στις ζώνες ώμου (R) μαζί και στη συνέχεια σπρώξτε τες μέσα στην πόρπη μέχρι να ακούσετε ένα κλικ.

Τραβήξτε τους ιμάντες ώμου (C) για να σφίξετε τη ζώνη πάνω από τους γοφούς του παιδιού σας. Ενώ διατηρείτε την τάνση στους ιμάντες ώμου (C), τραβήξτε τον ιμάντα τάνσης της ζώνης (F) κατευθείαν από το κάθισμα αυτοκινήτου μέχρι να σφίξει αρκετά η ζώνη, δεν θα πρέπει να μπορείτε να χωρέσετε περισσότερα από ένα δάχτυλα ανάμεσα στους ιμάντες ώμου (C) και τους ώμους του παιδιού σας.



## Ρύθμιση προσκέφαλου

Το Axkid MINIKID CORE είναι εξοπλισμένο με ρυθμιζόμενο προσκέφαλο (B).

Βεβαιωθείτε ότι το προσκέφαλο είναι πάντοτε τοποθετημένο στο σωστό ύψος για το παιδί σας όταν χρησιμοποιείτε το παιδικό κάθισμα Axkid MINIKID CORE. Βεβαιωθείτε ότι οι ιμάντες ώμου (Σ) περνούν από το κάθισμα κατευθείαν από τους ώμους του παιδιού σας ή το πολύ 1 cm πιο ψηλά. Εάν όχι, ρυθμίστε ανάλογα το προσκέφαλο (B).

**Σημείωση:** Η τάνση της ζώνης πρέπει να απελευθερωθεί εάν το προσκέφαλο δεν μπορεί να τραβηχτεί σε κατάλληλο ύψος. Πατήστε το κουμπί απελευθέρωσης της ζώνης (E) για να χαλαρώσετε τη ζώνη.



## Αφαίρεση του καθίσματος αυτοκινήτου Axkid Minikid Core από το όχημα

- Ανοίξτε τα κλιπ και το καπάκι του σφιγκτήρα ζώνης (M). Απασφαλίστε τη ζώνη ασφαλείας του οχήματος πατώντας το κόκκινο κουμπί στην πόρπη της ζώνης ασφαλείας. Ανοίξτε τον σφιγκτήρα ζώνης (N) και τραβήξτε τη ζώνη ασφαλείας του αυτοκινήτου και περάστε την μέσα από τις υποδοχές ζώνης ασφαλείας (Δ) για να την αφαιρέσετε από το κάθισμα αυτοκινήτου.
- Πιέστε το κουμπί του ποδιού στήριξης (R) και αναδιπλώστε το πόδι στήριξης (K) στην κοντινότερη θέση του.
- Σηκώστε το Axkid Minikid Core έξω από το αυτοκίνητο.

**Υπόδειξη:** Ασφαλίστε την πόρπη της ζώνης και τεντώστε την ζώνη πριν αφαιρέσετε το κάθισμα αυτοκινήτου από το αυτοκίνητο. Στη συνέχεια, μπορείτε να χρησιμοποιήσετε τους ιμάντες ώμου (C) ως λαβή μεταφοράς, διευκολύνοντας την ανύψωση του καθίσματος αυτοκινήτου και τη μεταφορά του έξω από το αυτοκίνητο.

**Σημαντικό:** Ποτέ μην μεταφέρετε το κάθισμα κρατώντας το από το προσκέφαλο (B)

## Ανακύκλωση του καθίσματος αυτοκινήτου σας



Η Axkid συνιστά ανεπιφύλακτα την ανακύκλωση παιδικών καθισμάτων αυτοκινήτου. Πριν φύγετε από το κάθισμα στον τοπικό σταθμό ανακύκλωσης, κόψτε τους ιμάντες από το κάθισμα, αφαιρέστε το υφασμάτινο κάλυμμα, αφαιρέστε όσο το δυνατόν περισσότερα μέρη φελιζόλ, και διαχωρίστε τα μεταλλικά και πλαστικά μέρη εάν είναι δυνατόν. Το κύριο μέρος του καθίσματος θα πρέπει να επισημανθεί ως μη ασφαλές ή ληγμένο (χρησιμοποιήστε μαρκαδόρο) για να αποτρέψετε οποιονδήποτε από το να το χρησιμοποιήσει ξανά. Ελέγξτε τις τοπικές δημοτικές οδηγίες για ανακύκλωση διάφορων υλικών.



# Φροντίδα και συντήρηση

Το υφασμάτινο κάλυμμα καθίσματος μπορεί να πλυθεί στο πλυντήριο στους 30°C στο πρόγραμμα για ευαίσθητα ρούχα. Μην τοποθετείτε το κάλυμμα σε στεγνωτήριο, καθώς μπορεί να προκληθεί φθορά στο κάλυμμα και η επένδυση να ξεκολλήσει από το ύφασμα. Ανατρέξτε στη διεύθυνση [www.axkid.com](http://www.axkid.com) για βίντεο που επεξηγούν την αφαίρεση και την τοποθέτηση του καλύμματος.

## Αφαιρέστε το υφασμάτινο κάλυμμα:

- Αφαιρέστε το μαξιλαράκι ASIP (J) εάν είναι προσαρτημένο.
- Χαλαρώστε τη ζώνη πατώντας το κουμπί απελευθέρωσης της ζώνης (F) και τραβήξτε ταυτόχρονα και τους δύο ιμάντες ώμου (C).
- Το κάλυμμα του προσκέφαλου μπορεί να αφαιρεθεί εύκολα από το προσκέφαλο(B) Τραβήξτε προσεκτικά το κάλυμμα από τον μοχλό του ιμάντα του προσκέφαλου(A).
- Χαμηλώστε το προσκέφαλο (B) στη κατώτερη θέση του και απασφαλίστε την πόρπη της ζώνης πατώντας το κουμπί απελευθέρωσης της πόρπης (D) και αφαιρέστε το κάλυμμα της πόρπης.
- Ανοίξτε το φερμουάρ του καλύμματος (Q) και αφαιρέστε το υφασμάτινο κάλυμμα.
- Προσέξτε γύρω από το μαξιλαράκι ASIP και άλλα πλαστικά καλύμματα για να μην προκαλέσετε ζημιά στο ύφασμα, μην το τραβήξετε δυνατά.
- Ανοίξτε τα μαξιλαράκια ώμων και αφαιρέστε τα απαλά από το Velcro.

## Τοποθετήστε το υφασμάτινο κάλυμμα

- Αντιστρέψτε τα βήματα από την παραπάνω οδηγία για να τοποθετήσετε ξανά το υφασμάτινο κάλυμμα στο κάθισμα αυτοκινήτου.
- Σημειώστε ότι τα μαξιλαράκια ώμου μπορούν να τοποθετηθούν σε διαφορετικές θέσεις. Τοποθετήστε τα σε μια θέση κατάλληλη για το παιδί σας, τα μαξιλαράκια ώμου πρέπει να τοποθετούνται πάνω από τον ώμο και στο στήθος του παιδιού σας. Βεβαιωθείτε επίσης ότι η λαστιχένια πλευρά του μαξιλαριού ώμου είναι στραμμένη προς το στήθος του παιδιού σας.

Εάν το κάλυμμα του καθίσματος χρειάζεται αντικατάσταση, βεβαιωθείτε ότι χρησιμοποιούνται μόνο τα αυθεντικά προϊόντα της Axkid. Εάν χρησιμοποιούνται άλλα προϊόντα, το σύστημα ασφαλείας καθίσματος αυτοκινήτου Axkid Minikid Core μπορεί να επηρεαστεί και ενδέχεται να προκληθεί σοβαρός τραυματισμός σε περίπτωση ατυχήματος. Οποιαδήποτε πλαστικά μέρη του καθίσματος αυτοκινήτου Axkid Minikid Core μπορούν να καθαριστούν με ήπιο απορρυπαντικό και νερό. Μην χρησιμοποιείτε ισχυρές χημικές ουσίες που περιέχουν διαλύτες κ.λπ., καθώς μπορεί να προκληθεί ζημιά στο πλαστικό και να επηρεάσει την ασφάλεια του καθίσματος αυτοκινήτου.

# Εγγύηση

Το κάθισμα αυτοκινήτου Axkid Minikid Core καλύπτεται με εγγύηση 24 μηνών από την ημερομηνία αγοράς. Βεβαιωθείτε ότι έχετε φυλάξει την απόδειξη και ότι την προσκομίζετε στο σημείο αγοράς, εάν αντιμετωπίζετε προβλήματα εγγύησης.

- Φυσιολογικές φθορές
- Ζημιές λόγω εσφαλμένης χρήσης, αμέλειας ή ατυχήματος
- Περιπτώσεις όπου έχουν πραγματοποιηθεί επισκευές από τρίτους
- Όλα τα υλικά που χρησιμοποιούνται έχουν πολύ υψηλό βαθμό αντοχής στην υπεριώδη ακτινοβολία. Ωστόσο, το υπεριώδες φως είναι πολύ επιθετικό και εν τέλει θα οδηγήσει σε ξεθώριασμα του καλύμματος του καθίσματος. Αυτό δεν καλύπτεται από την εγγύησή μας, καθώς θεωρείται φυσιολογική φθορά.
- Χειριστείτε το κάθισμα με προσοχή. Ποτέ μην μεταφέρετε το κάθισμα κρατώντας το από το προσκέφαλο (A).

# Kærar þakkir fyrir að velja Axxid Minikid Core

Lestu þessar leiðbeiningar áður en þú setur Axxid Minikid Core bílstólinn í ökutækið. Nánari upplýsingar og ísetningarmyndbönd er að finna á [www.axkid.com](http://www.axkid.com).

**Axxid Minikid Core** er afturvísandi bílstóll, samþykktur fyrir börn með hæð á milli 40-125 cm, ≤28 kg

Axxid Minikid Core hentar til notkunar fyrir nýbura.

Þetta er heildstætt sértækt kerfi fyrir festingu barna í ökutæki (Specific vehicle Belted Enhanced Child Restraint System.) Hann er samþykktur í samræmi við reglugerð Sameinuðu þjóðanna nr. 129, til notkunar í samhæfanlegum sætum ökutækis eins og tilgreint er í ökutækjalistanum. Ef þú ert í vafa skaltu hafa samband við annað hvort framleiðanda bílstólsins ([www.axkid.com](http://www.axkid.com)) eða söluaðilann.

## Mikilvægar upplýsingar

Til að hámarka öryggi barnsins er mikilvægt að hafa eftirfarandi í huga:

- Fylgið ávallt leiðbeiningunum í þessari handbók. Röng uppsetning getur haft alvarleg áhrif á öryggi barnsins þíns. Hafið samband við söluaðilann ef vafaatriði koma upp. Hann getur leiðbeint varðandi rétta uppsetningu.
- Geymið þessa handbók til síðari nota. Ef handbók týnist er hægt að finna hana á [www.axkid.com](http://www.axkid.com)
- Notið ekki Axxid Minikid Core bílstólinn í sæti með virkum framloftþúða. Ef samt sem áður á að setja upp Axxid Minikid Core bílstól í slíka sætisstöðu verður að slökkva á loftþúðanum í samræmi við leiðbeiningar framleiðanda ökutækisins.
- Ef slyshæfur orðið, sama hversu lítið, skal ávallt skipta um bílstólinn. Hann gæti hafa orðið fyrir skemmdum sem eru ekki sjáanlegar og gætu haft alvarleg áhrif á öryggi barnsins. Af þessum ástæðum mælir Axxid ekki með því að kaupa notaða bílstóla.
- Ef Axxid Minikid Core bílstóll hefur verið í beinu sólarljósi skal ganga úr skugga um að bílstóllinn sé ekki of heitur áður en barnið er sett í hann.
- Skiljið barnið aldrei eftir í ökutækinu án eftirlits.
- Gangið úr skugga um að allur farangur eða lausir hlutir séu tryggilega festir í ökutækinu þar sem þeir geta valdið meiðslum á farþegum ef árekstur verður.
- Gangið úr skugga um að Axxid Minikid Core bílstóllinn sé settur upp þannig að engir hlutar hans festist í hreyfanlegum sætum, bílhurðum o.s.frv.
- Axxid Minikid Core bílstól má aðeins setja upp bakvísandi.
- Gangið úr skugga um að beltið sé stillt þannig að það passi rétt við líkama barnsins. Beltið er stillt með því að hreyfa höfuðþúðann.
- Gangið úr skugga um að bak barnsins sé þétt að bílstólnum þegar barnið er fest með beltinu.
- Gangið úr skugga um að beltið sé þétt að barninu og að sylgjan sé alveg læst. Það skal ekki vera hægt að klípa í ólarnar.
- Gangið úr skugga um að beltið sé ekki snúið.
- Gangið ávallt úr skugga um að stuðningsfóturinn sé í rétttri stöðu og nemi við gólf ökutækisins. Stuðningsfóturinn er mjög mikilvægur öryggisbúnaður sem er hannaður til að hámarka öryggi barnsins í slysi.
- Reynið ekki að taka í sundur eða breyta neinum hluta Axxid Minikid Core bílstólsins. Ábyrgð og öryggisframmistaða Axxid bílstóla gæti orðið fyrir áhrifum af því.
- Notið aldrei Axxid Minikid Core bílstól án áklæðisins. Stólsáklæðið er öryggisbúnaður og má aðeins skipta því út með upprunalegu Axxid stólsáklæði.
- Lesið ökutækishandbókina og ökutækjalistann á [www.axkid.com](http://www.axkid.com) til að finna hvaða sætisstöður henta þessum bílstól.
- Axxid mælir með því að nota alltaf sætishlíf til að vernda sæti ökutækisins fyrir rispum og óhreinindum. Ef vafi leikur á skal hafa samband við söluaðilann þar sem bílstóllinn var keyptur eða hafa samband við [info@axkid.com](mailto:info@axkid.com)

# Efnisyfirlit

Íhlutir	140
Heimil og óheimil staðsetning Axxkid Minikid Core bílstóls	142
Uppsetning Axxkid Minikid Core bílstóls í ökutækið	143
Að festa barnið í Axxkid Minikid Core bílstól	144
Stilling höfuðpúða	145
Úrtekning Axxkid Minikid Core bílstóls úr ökutækinu	145
Umhirða og viðhald	146
Ábyrgð	146

# Íhlutir

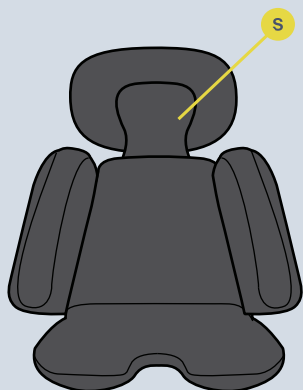

**A** HANDFANG HÖFUÐPÚÐARÓLAR

**B** HÖFUÐPÚÐI

**C** INNRA BELTI

**D** SYLGJULOSUNARHNAPPUR

**E** BELTISLOSUNARHNAPPUR

**F** BELTISSPENNIÓL

**G** SNÚNINGSBOTN

**H** BELTISRAUF

**I** ASIP-FESTING

**J** ASIP-PÚÐI

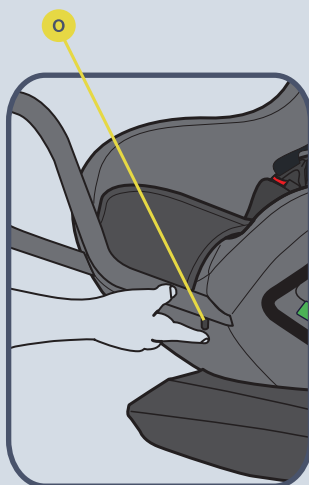
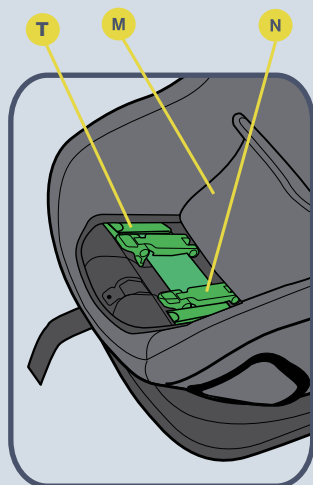

- K STUÐNINGSFÓTUR
- L FRAMSPÖNG
- M BELTISKLEMMUHLÍF
- N BELTISKLEMMMA
- O FRAMSPANGARHNAPPUR
- P STÖNG SNÚNINGSBOTNS
- Q ÁKLÆÐISRENNILÁS
- R STUÐNINGSFÓTARHNAPPUR
- S INNLEGGSPÚÐI
- T MÁLMLEIÐARI



# Heimil og óheimil staðsetning Axxid Minikid Core bílstóls

Axxid Minikid Core bílstól er aðeins hægt að setja upp bakvísandi. Hann passar í flestar, en ekki allar sætisstöður. Skoðið leiðbeiningahandbók ökutækisins til að finna viðeigandi sætisstöðu og athugið ökutækjalistann á [www.axkid.com](http://www.axkid.com)

Framsæti farþega (óvirkur loftpúði)	JÁ/NEI*
Framsæti farþega (virkur loftpúði)	NEI
Farþegasæti að aftan með 3ja punkta bílbelti	JÁ
Sæti með 2ja punkta bílbelti	NEI
Hliðar- og bakvísandi sæti	NEI

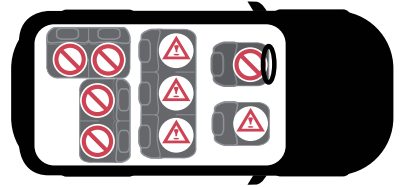

**MIKILVÆGT:** Ef setja skal upp Axxid Minikid Core bílstólinn á stað þar sem loftpúði er fyrir framan, verður að aftengja loftpúðann samkvæmt leiðbeiningum frá framleiðanda ökutækisins. Athugið að sum ökutæki þurfa viðurkennda þjónustumiðstöð til að aftengja loftpúðann.

\* Almenn umferðarreglugerð á Spáni, í grein 117, kveður á um bann við akstri með börn sem eru 135 sentimetrar að hæð eða minna í framsætum ökutækis, án undantekninga.



# Uppsetning Axxid Minikid Core bílstóls í ökutæknið

- 1 Takið Axxid Minikid Core úr kassanum og setjið hann á sléttan flöt. Opnið rennilásana tvo með númerinu 1 á áklæðinu.
- 2 Takið framspöngina (L) og setjið hana í festinguna á meðan ýtt er á hnappinn (O). Sleppið síðan hnappinum og ýtið framspönginni upp þar til heyrst hljóð (smell). Þetta þýðir að framspöngin er rétt uppsett. Með því að ýta aftur á hnappinn er hægt að stilla fótaráymið með því að lengja eða stytta framspöngina í eina af 4 tiltækum stöðum.

- 3 Þessi barnastóll hefur tvær hallastöður. Fyrir uppsetningu í bílsætið og eftir skref 1 skal setja snúningsbotninn á sléttan flöt.

Snúið botninum með því að toga í stöngina (P) á snúningsbotninum og snúa öllum botninum um 180°. Botninn læsist. Frá nýfæddu barni þar til það er 60 cm á hæð verður botninn að vera í stöðu 1. Fyrir börn frá 61 til 125 cm má nota stöðu 1 og stöðu 2.

Notið innleggspúðann (S) fyrir börn sem eru 40 til 75 cm á hæð.

Til að fá hámarksöryggi skal velja eins upprétta stöðu og mögulegt er, samtímis sem einnig er tryggt að höfuð barnsins falli ekki fram þegar það sefur. Af þæginda- og öryggisástæðum skal stilla hallahornið í uppréttari stöðu eftir því sem barnið stækkar.

- 4 Setjið Axxid Minikid Core í sæti ökutækisins þannig að bakið á bílstólnum snúi fram í ökutækinu. Gangið úr skugga um að framspöngin (L) snerti sætisbak bílsins.

Opnið smelluhlifarnar (M) og beltisklemmulokin (N). Opnið beltisklemmuna (N). Dragið út handleggslengd bílbeltisins og þræðið það í gegnum beltisraufina (H) sem er nálægust. Færið beltíð í gegnum málmleiðarana (T) og beltisklemmurnar (N) og þræðið það í gegnum beltisraufina (H) á gagnstæðu hliðinni. Tengjið bílbelti ökutækisins við beltissylgjuna og togið fast í axlarhluta bílbeltisins til að fjarlægja allan slaka og til að festa bílstólinn, því fastar sem þú togar því traustari er uppsetningin. Þegar bílstólinn er vel spenntur skal loka beltisklemmunum (N) og læsa bílbeltinu á sinn stað. Gangið úr skugga um að bæði axla- og mjaðmarbeltið sé læst saman í beltisklemmunum (N). Lokið beltisklemmulokinu (M) og lokið rennilásnum. Til að gefa enn traustari og stöðugri uppsetningu, þrýstið niður á bílstólinn á meðan togað er í axlabeltið.

- 5 Dragið stuðningsfótinn (K) út úr bílstólum. Ýtið á stuðningsfótarhnappinn (R) og dragið stuðningsfótinn (K) niður þar til hann snertir gólf ökutækisins. Sleppið stuðningsfótarhnappnum (R) og lyfið bílstólum upp til að lengja stuðningsfótinn (K) þar til smellur heyrst. Stuðningsfóturinn (K) ætti nú að vera læstur og þrýstast þétt að gólfi ökutækisins. Gangið úr skugga um að stuðningsfóturinn (K) halli um 10° fram á við í ökutækinu.

- 6 Ýtið ASIP-púðanum (J) inn í raufina á ASIP-festingunni (I) og rennið honum niður. ASIP-púðinn (J) smellur þá á sinn stað. Ef plasthlíf er á ASIP-festingunni (J), takið hana af og setjið hana á ASIP-festinguna (I) á hinni hlið stólsins áður en ASIP-púðinn (J) er settur á. Gangið úr skugga um að ASIP-púðinn (J) sé festur á þá hlið Axxid Minikid Core stólsins sem er næst hurð ökutækisins.



# Að festa barnið í Axxkid Minikid Core bílstól

Áður en barnið er fest í Axxkid Minikid Core bílstólinn skal ganga úr skugga um að rétta innleggið sé í stólnum. Axxkid Minikid Core er hannað til að vaxa með barninu og passa þægilega og örugglega fyrir börnin. Axxkid mælir með því að nota innleggspúðann þar til það er of þröngt fyrir barnið, en í lágmarkslengd samkvæmt töflunni hér að neðan (athugið að aldurinn er aðeins vísbending):

Aldur	Hæð	
Nýfædd 0-12 mánaða	40–75 cm	
Barn 1-7 ára	76 – 125 cm	

- 7 Losið beltið með því að ýta á beltislosunarhnappinn (E) og dragið út báðar axlaólar (C) samtímis. Forðist að toga aðeins í eina ól í einu þar sem það getur valdið því að axlaólar (C) verði ójafnar. Setjið höfuðpúðann í rétta stöðu með því að toga í handfang höfuðpúðaólarinnar (A) samkvæmt mynd 7, setjið neðri hluta höfuðpúðans í aðskilnað, að hámarki 1 cm frá öxlinni. Þá verða höfuðpúði og belti vel staðsett.
- 8 Opnið sylgjuna með því að ýta á sylgjulosunarhnappinn (C) og setjið ólarnar fyrir utan sætið.
- 9 Setjið barnið í sætið og setjið axlaólar (R) yfir öxl barnsins. Læsið beltinu með því að staðsetja fyrst hluta sylgjunnar sem festir eru við axlaólar (R) saman og ýta þeim síðan inn í sylgjuna þar til heyrst smellur.

Togið í axlaólar (C) til að spenna beltið yfir mjaðmir barnsins. Á meðan spennunni er haldið á axlaólunum (C), dragið beltisspenniólina (F) beint úr bílstólnum þar til beltið er nægilega spenn. Það skal ekki vera hægt að koma meira en einum fingri á milli axlaólanna (C) og axla barnsins.



# Stilling höfuðpúða

Axkid MINIKID CORE er búinn stillanlegum höfuðpúða (B).

Gakktu ávallt úr skugga um að höfuðpúðinn sé í réttri hæð fyrir barnið þegar þú notar Axkid MINIKID CORE bílstólinn. Athugaðu hvort axlaólar (C) fari í gegnum sætið beint út frá öxlum barnsins eða að hámarki 1 cm fyrir ofan. Ef ekki, stilltu höfuðpúðann (B) í samræmi við það.

**Athugið:** Losa þarf beltisspennuna ef ekki er hægt að draga höfuðpúðann upp í hæfilega hæð. Ýttu á losunarhnapp beltisins (E) til að losa beltið.



## Úrtekning Axkid Minikid Core bílstóls úr ökutækini

- Opnið smellurnar og beltisklemmulokið (M). Losið belti ökutækisins með því að ýta á rauða hnappinn á beltissylgu stólsins. Opnið beltisklemmurnar (N) og togið í ökutækisbeltið og stýrið því í gegnum beltarauðarnar (H) til að taka það úr bílstólum.
- Ýtið á stuðningsfótarhnappinn (R) og fellið stuðningsfótinn (K) saman í stystu stöðu.
- Lyftið Axkid Minikid Core út úr ökutækini.

**Ábending:** Læsið beltissylgunni og spennu beltið áður en bílstólinn er tekinn úr ökutækini. Síðan er hægt að nota axlaólar © sem burðarhandfang, sem gerir það auðveldara að lyfta bílstólum og taka hann úr ökutækini.

**Mikilvægt:** Berið aldrei bílstólinn með því að halda í höfuðpúðann (B)

### Endurvinnsla bílstólsins



Axkid mælir eindregið með endurvinnslu á gömlum bílstólum. Áður en þú skilar sætinu á endurvinnslustöð skaltu skera beltisólar af sætinu, fjarlægja áklæðishlífina, fjarlægja eins marga frauðplasthluta og mögulegt er og aðskilja málm- og plasthluta ef mögulegt er. Aðalhluti sætisins ætti að vera merktur óöruggur eða útrunninn (notið merki) til að hindra að hann sé notaður aftur. Vinsamlegast athugið leiðbeiningar sveitarfélagsins til að fá leiðbeiningar um endurvinnslu fyrir mismunandi efni.

# Umhirða og viðhald

Stólsáklæðið má þvo í vél við 30°C á mildri stillingu. Setjið áklæðið ekki í þurrkara þar sem það getur skemmt áklæðið og fylliefnið getur losnað af því. Heimsækið [www.axkid.com](http://www.axkid.com) til að finna myndbönd sem útskýra hvernig á að taka af og setja áklæðið.

## Áklæðið tekið af:

- Fjarlægjið ASIP-púðann (J) ef hann er festur.
- Losið beltið með því að ýta á beltislosunarhnappinn (F) og dragið út báðar axlaólarnar © samtímis.
- Höfuðpúðaáklæðið er auðvelt að fjarlægja af höfuðpúðanum (B). Dragið áklæðið varlega af handfangi höfuðpúðaólarinnar (A).
- Lækkjið höfuðpúðann (B) í lægstu stöðu og opnið beltissylgjuna með því að ýta á sylgjulosunarhnappinn (D) og fjarlægja beltissylgjuhlífina.
- Opnið rennilásinn (Q) og fjarlægjið áklæðið.
- Farið varlega í kringum ASIP-púðann og aðrar plasthlífar til að skemma ekki áklæðið. Togið ekki of fast.
- Opnið axlapúðana og takið þá varlega af riflásnum.

## Áklæðið sett á

- Þegar áklæðið er sett aftur á bílstólinn er farið að öfugt við það þegar það er tekið af.
- Athugið að hægt er að setja axlapúðana í mismunandi stöður. Setjið þau upp í stöðu sem hentar barninu, axlapúðarnir skulu vera staðsettir ofan á axlirnar og á bringu barnsins. Gangið úr skugga um að gúmmihlið axlapúðans snúi að bringu barnsins.

Ef skipta þarf um áklæðið skal aðeins nota upprunalegar vörur frá Axkid. Ef aðrar vörur eru notaðar getur Axkid Minikid Core bílstóllinn verið í hættu og það getur leitt til alvarlegra meiðsla ef slys verður. Hægt er að þrifa alla plasthluta Axkid Minikid Core bílstólsins með mildu hreinsiefni og vatni. Notið ekki sterk efni sem innihalda leysiefni og þess háttar þar sem þetta getur valdið skemmdum á plastinu og haft neikvæð áhrif á öryggi bílstólsins.

# Ábyrgð

Axkid Minikid Core bílstóll er með tveggja ára ábyrgð frá kaupdegi. Geymið kvittunina tryggilega og hafið hana með til söluaðila ef einhver ábyrgðarmál koma upp.

- Eðlilegt slit
- Skemmdir vegna rangrar notkunar, vanrækslu eða slyss
- Ef viðgerðir hafa verið framkvæmdar af þriðja aðila
- Öll efni sem notuð eru hafa mjög hátt UV-þol. Hins vegar eru útfjólubláir geislar mjög óvægirnir og munu smám saman valda upplitun á áklæði stólsins. Ábyrgðin nær ekki yfir þetta þar sem að það er talið eðlilegt slit.
- Meðhöndlið stólinn varlega. Berið aldrei stólinn með því að halda í höfuðpúðann (A).

# Obrigado por escolher a cadeira auto Axkid Minikid Core

Leia este manual de instruções antes de instalar a cadeira auto Axkid Minikid Core no seu veículo. Para obter mais informações e vídeos de instalação, visite [www.axkid.com](http://www.axkid.com).

**Axkid Minikid Core** é uma cadeira auto virada para trás aprovada para crianças com uma altura entre 40-125 cm, ≤28 kg

A Axkid Minikid Core é adequada para recém-nascidos.

Este é um sistema de retenção infantil aprimorado com cinto para veículos específicos. É aprovado de acordo com o Regulamento da ONU nº 129, para uso em posições de assento de veículos compatíveis, conforme indicado pela lista de veículos. Em caso de dúvida, consulte o fabricante do sistema de retenção infantil melhorado ([www.axkid.com](http://www.axkid.com)) ou o revendedor.

## Informação importante

Para maximizar a segurança do seu filho, é importante ter em consideração o seguinte:

- Siga sempre as instruções deste manual. Uma instalação incorreta pode afetar seriamente a segurança do seu filho. Em caso de dúvida, contacte o revendedor que pode demonstrar uma instalação correta.
- Guarde este manual de instruções para consultas futuras. Se o manual for extraviado, pode encontrá-lo online em [www.axkid.com](http://www.axkid.com)
- Não utilize a cadeira auto Axkid Minikid Core na posição sentada onde está instalado um airbag frontal ativo. Se ainda deseja instalar a cadeira auto Axkid Minikid Core neste local, o airbag deve ser desligado de acordo com as instruções do fabricante do veículo.
- Se tiver um acidente, mesmo que pequeno, a sua cadeira auto deve sempre ser substituída. Pode ter danos não visíveis e afetar seriamente a segurança do seu filho. Por este motivo, a Axkid não recomenda a compra de cadeiras auto em segunda mão.
- Se a cadeira auto Axkid Minikid Core tiver sido exposta à luz solar direta, certifique-se de que não está muito quente antes de instalar o seu filho na mesma.
- Nunca deixe o seu filho sozinho no carro.
- Certifique-se de que qualquer bagagem ou objetos soltos estão presos no veículo, pois podem provocar ferimentos nos passageiros em caso de colisão.
- Certifique-se de que a cadeira auto Axkid Minikid Core está instalada de modo a que nenhuma peça fique presa por assentos amovíveis, portas de carro, etc.
- A cadeira auto Axkid Minikid Core só pode ser instalada voltada para trás.
- Certifique-se sempre de que o arnês está ajustado para se ajustar corretamente ao corpo do seu filho. O arnês é ajustado movendo o suporte da cabeça.
- Certifique-se de que as costas da criança estão encostadas à cadeira auto ao prender o seu filho com o arnês.
- Certifique-se sempre de que o arnês está firmemente apertado contra o seu filho e que a fivela está completamente travada, não deve conseguir apertar as correias.
- Certifique-se de que não há torção no arnês.
- Certifique-se sempre de que a perna de apoio está na posição correta e tem contacto com o chão do veículo. A perna de fixação é um recurso de segurança muito importante desenhado para maximizar a segurança do seu filho num acidente.
- Não tente desmontar nem modificar nenhuma peça da cadeira auto Axkid Minikid Core. A garantia e o desempenho de segurança da cadeira auto Axkid podem ser afetados se o fizer.
- Nunca utilize a cadeira auto Axkid Minikid Core sem a capa têxtil. A capa de tecido da cadeira é um recurso de segurança e só pode ser substituída por uma capa têxtil original da cadeira Axkid.
- Leia o manual do veículo e a lista de veículos em [www.axkid.com](http://www.axkid.com) para saber que posições de assento são adequadas para esta cadeira auto
- A Axkid recomenda sempre a utilização de uma proteção da cadeira para proteger a cadeira auto contra riscos e sujidade. Em caso de dúvida, entre em contacto com o revendedor onde a cadeira auto foi adquirida ou entre em contacto com [info@axkid.com](mailto:info@axkid.com)

# Índice de conteúdos

Peças	149
Posicionamento permitido e não permitido da cadeira auto }Axxkid Minikid Core	151
Instalar a cadeira auto Axxkid Minikid Core no veículo	152
Prender o seu filho na cadeira auto Axxkid Minikid Core	153
Ajuste do encosto de cabeça	154
Remover a cadeira auto Axxkid Minikid Core do veículo	154
Cuidados e manutenção	155
Garantia	155

# Peças

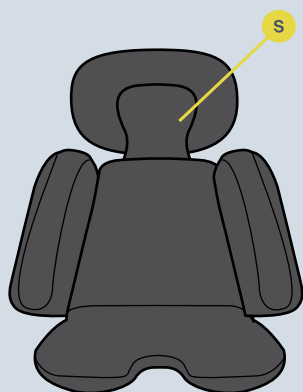

- A** ALAVANCA DA PRECINTA DO APOIO DE CABEÇA
- B** APOIO DE CABEÇA
- C** ARNÊS INTEGRAL
- D** BOTÃO DE LIBERTAÇÃO DA FIVELA
- E** BOTÃO DE LIBERTAÇÃO DO ARNÊS
- F** CORREIA DE TENSÃO DO ARNÊS
- G** BASE ROTATIVA
- H** RANHURA PARA CINTO DE SEGURANÇA
- I** CONECTOR ASIP
- J** ALMOFADA ASIP

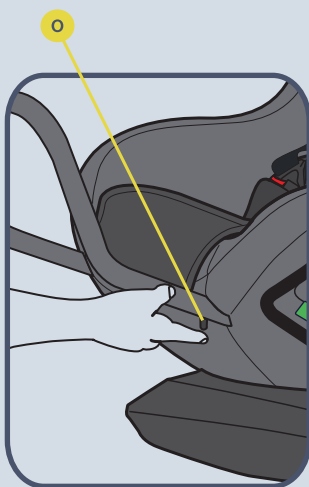
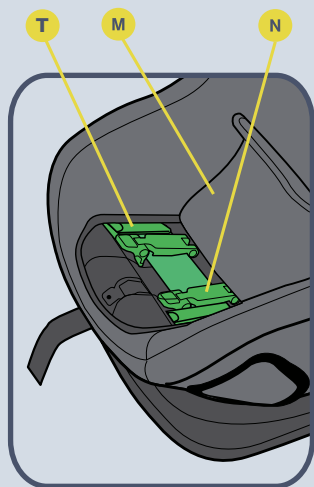

- K** PERNA DE APOIO
- L** BARRA ANTEIELEVAÇÃO
- M** CAPA DA PRESILHA DO CINTO
- N** PRESILHA DO CINTO
- O** BOTÃO DA BARRA DIANTEIRA
- P** ALAVANCA DA BASE ROTATIVA
- Q** FECHO DE CORRER DA CAPA
- R** BOTÃO DA PERNA DE APOIO
- S** ALMOFADA INTERIOR
- T** GUIA METÁLICA



# Posicionamento permitido e não permitido da cadeira auto Axkid Minikid Core

A cadeira auto Axkid Minikid Core só pode ser instalada voltada para trás. Caberá na maioria, mas não em todos os lugares sentados. Verifique o manual de instruções do veículo para encontrar posições sentadas apropriadas e verifique a lista de veículos em [www.axkid.com](http://www.axkid.com)

Assento do passageiro dianteiro (sem airbag ativo)	SIM/NÃO*
Assento do passageiro dianteiro (airbag ativo)	NÃO
Banco do passageiro traseiro com cinto de segurança de 3 pontos	SIM
Assento com cinto de segurança de 2 pontos	NÃO
Cadeiras voltadas para os lados e para trás	NÃO

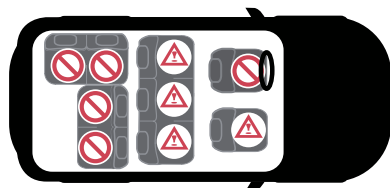

**IMPORTANTE:** Se deseja instalar a sua cadeira auto Axkid Minikid Core num local onde está instalado um airbag frontal, o airbag deve ser desligado de acordo com as instruções do fabricante do veículo. Observe que alguns veículos exigem que o airbag seja desligado por um centro de serviço autorizado.

\* O Artigo 55.º do DL n.º 114/94, de 3 de maio, “CÓDIGO DA ESTRADA”: afirma que as crianças com menos de 12 anos de idade transportadas em automóveis equipados com cintos de segurança, desde que tenham altura inferior a 135 cm, devem ser seguras por sistema de retenção homologado e adaptado ao seu tamanho e peso. O transporte das crianças referidas no número anterior deve ser efetuado no banco da retaguarda, com algumas exceções.



# Instalar a cadeira auto Axxkid Minikid Core no veículo

- 1** Retire a Axxkid Minikid Core da caixa e coloque-a numa superfície plana, e abra os dois fechos de correr com o número 1 nos estofos.
- 2** Pegue a barra dianteira (L) e coloque-a no suporte da barra dianteira enquanto pressiona o botão (O). Em seguida, solte o botão e pressione a barra dianteira para cima até ouvir um som (clique). Isso significa que a barra dianteira está corretamente instalada. Ao pressionar o botão mais uma vez, é possível ajustar o espaço para as pernas, alongando ou encurtando a barra dianteira para uma das 4 posições disponíveis.
- 3** Esta cadeira de criança tem duas posições de reclinção. Antes de instalar no banco do automóvel, e após o passo 1, colocar a base rotativa numa superfície plana.

Rode a base puxando a alavanca rotativa da base (P) e rodando toda a base 180°. A base fica bloqueada. De recém-nascido a 60 cm de altura, a base deve estar na posição 1. Para bebês de 61 a 125 cm, podem ser utilizadas as posições 1 e 2.

Utilize a almofada interior(S) com bebês de 40 a 75 cm de altura.

Para máxima segurança, escolha uma posição o mais vertical possível, garantindo também que a cabeça do seu filho não cai para a frente durante o sono. Por razões de conforto e segurança, o ângulo de reclinção deve ser ajustado para uma posição mais vertical à medida que o seu filho cresce.

- 4** Coloque o Axxkid Minikid Core no assento do veículo com a parte traseira da cadeira auto voltada para a frente do veículo. Certifique-se de que a barra dianteira(L) esteja em contacto com o encosto do banco do automóvel.

Abra as tampas das presilhas (M) e as tampas das presilhas de bloqueio do cinto (N). Abra a presilha do cinto (N). Puxe o cinto de segurança do veículo ao comprimento de um braço e passe-o pela fenda do cinto de segurança (H) mais próxima de si. Passe o cinto através das guias metálicas (T) e dos grampos do cinto (N) e passe-o pela fenda do cinto de segurança (H) no lado oposto. Conecte o cinto de segurança do veículo com a fivela do cinto de segurança e puxe com força na parte do ombro do cinto de segurança do veículo para remover toda a folga e para apertar a cadeira auto; quanto mais forte puxar, mais firme será a instalação. Quando a cadeira auto estiver bem presa, feche as presilhas do cinto (N) e fixe o cinto de segurança do veículo na posição. Certifique-se de que o cinto de ombro e o cinto abdominal estão travados em conjunto nas presilhas do cinto (N). Feche a tampa da presilha do cinto (M) e feche o clipe. Para uma instalação ainda mais firme e estável, pressione a cadeira auto enquanto puxa o cinto de ombro.



- 5** Retire a perna de apoio (K) da cadeira auto. Pressione o botão da perna de apoio (R) e puxe a perna de apoio (K) para baixo até que a mesma esteja em contacto com o chão do veículo. Solte o botão da perna de apoio (R) e levante a cadeira auto para estender ainda mais a perna de apoio (K) até ouvir um clique. A perna de apoio (K) deve agora ser travada e firmemente pressionada contra o chão do veículo. Certifique-se de que a perna de apoio (K) está inclinada cerca de 10° em direção à frente do veículo

- 6** Empurre a almofada ASIP (J) para as ranhuras do conector ASIP (I) e deslize para baixo; a almofada ASIP (J) encaixará na posição com um clique. Se houver uma tampa de plástico no conector ASIP (J), remova-a e coloque-a no conector ASIP (I) no lado oposto da cadeira antes de encaixar a almofada ASIP (J). Certifique-se de que a almofada ASIP (J) está presa na lateral da cadeira auto Axxkid Minikid CORE que está mais perto da porta do veículo.



# Prender o seu filho na cadeira auto Axxkid Minikid Core

Antes de prender o seu filho na cadeira auto Axxkid Minikid Core, certifique-se de que tem a inserção correta instalado na cadeira. A cadeira auto Axxkid Minikid Core foi concebida para crescer com o seu filho e garantir um ajuste confortável e seguro para as crianças. A Axxkid recomenda a utilização da almofada interior até que esteja demasiado apertada para o seu filho, mas com um comprimento mínimo de acordo com a tabela abaixo (observe que a idade é apenas uma indicação):

Idade	Altura	
recém-nascido 0-12 meses	40 – 75cm	
Criança 1-7 anos	76 – 125 cm	

- 7 Solte o arnês pressionando o botão de libertação do arnês (E) e retire as duas correias de ombro (C) ao mesmo tempo. Evite puxar apenas uma correia à vez, pois isso pode fazer com que as correias de ombro (C) fiquem irregulares. Coloque o apoio de cabeça na posição correta, puxando a alavanca da precinta do apoio de cabeça (A) de acordo com a figura 7, separar a parte inferior do apoio de cabeça, no máximo, 1 cm do ombro. Desta forma, o apoio de cabeça e o arnês ficarão bem posicionados.
- 8 Desbloqueie a fivela pressionando o botão de libertação da fivela (C) e coloque as correias fora da cadeira.
- 9 Coloque o seu filho na cadeira e coloque as correias (R) por cima dos ombros do seu filho. Trave o arnês posicionando primeiro as partes da fivela que estão presas às correias de ombro (R) juntas e, em seguida, empurre-as para dentro da fivela até ouvir um clique.

Puxe as correias de ombro (C) para apertar o arnês sobre as ancas do seu filho. Enquanto mantém a tensão nas correias de ombro (C), puxe a correia de tensão do arnês (F) diretamente da cadeira auto até que o arnês esteja apertado o suficiente; não deve ser capaz de colocar mais de um dedo entre as correias de ombro (C) e os ombros do seu filho.



# Ajuste do encosto de cabeça

A Axkid MINIKID CORE está equipada com um apoio de cabeça ajustável (B).

Ao utilizar a cadeira de criança Axkid MINIKID CORE, certifique-se sempre de que o apoio de cabeça está posicionado na altura correta para o seu filho. Verifique se as ombreiras (C) passam pelo assento diretamente dos ombros do seu filho ou no máximo 1 cm acima. Caso contrário, ajuste o encosto de cabeça (B) em conformidade.

**Nota:** A tensão do arnês tem de ser libertada se o apoio de cabeça não puder ser puxado até uma altura adequada. Pressione o botão de liberação do cinto de segurança (E) para soltar o arnês



## Remover a cadeira auto Axkid Minikid Core do veículo

- Abra as presilhas e a tampa da presilha de bloqueio do cinto (N). Desbloqueie o cinto de segurança do veículo pressionando o botão vermelho na fivela do cinto de segurança. Abra as presilhas do cinto (N) e puxe o cinto de segurança do veículo e oriente-o através das ranhuras do cinto de segurança (H) para removê-lo da cadeira auto.
- Pressione o botão da perna de apoio (R) e recolha a perna de apoio (K) para a posição mais curta.
- Levante o Axkid Minikid Core para fora do veículo.

**Sugestão:** Bloqueie a fivela do arnês e estique o arnês antes de remover a cadeira auto do veículo. Pode então utilizar as correias de ombro (C) como alça de transporte, tornando mais fácil levantar a cadeira auto e transportá-la para fora do veículo.

**Importante:** Nunca transporte a cadeira auto segurando no apoio de cabeça (B)

### Reciclagem da cadeira auto



A Axkid recomenda vivamente a reciclagem de cadeiras auto antigas. Antes de entregar o assento na estação de reciclagem local, corte as correias do arnês do assento, retire a capa têxtil, retire o maior número possível de peças de esferovite e, se possível, separe as peças de metal e de plástico. A parte principal da base deve ser marcada como não segura ou expirada (use um marcador) para dissuadir qualquer pessoa de usá-la novamente. Por favor, verifique as diretrizes municipais locais para instruções de reciclagem para os diferentes materiais.



# Cuidado e manutenção

A capa têxtil da cadeira pode ser lavada na máquina a 30° C num ciclo de lavagem suave. Não coloque a capa numa máquina de secar, uma vez que isto pode danificar a capa e o enchimento pode ficar separado do tecido. Visite [www.axkid.com](http://www.axkid.com) para aceder a vídeos que explicam como remover e colocar a capa.

## Remova a capa têxtil:

- Remova a almofada ASIP (J), se estiver instalada.
- Solte o arnês pressionando o botão de libertação do arnês (F) e retire as duas correias de ombro (C) ao mesmo tempo.
- O revestimento do apoio de cabeça pode ser facilmente retirado do apoio de cabeça(B) Retire cuidadosamente o revestimento para fora da alavanca da precinta do apoio de cabeça(A).
- Baixe o encosto de cabeça (A) para a posição mais baixa e desbloqueie a fivela do arnês pressionando o botão de libertação da fivela (D) e remova a tampa da fivela.
- Abra o fecho de correr da capa (Q) e retire a capa têxtil.
- Tenha cuidado com a almofada ASIP e outras tampas de plástico para não danificar o tecido; não puxe com demasiada força.
- Abra as ombreiras e remova-as com cuidado do velcro.

## Instalar a capa têxtil

- Inverta os passos da instrução acima para instalar a capa têxtil no cadeira auto novamente.
- Observe que as ombreiras podem ser instaladas em diferentes posições. Instale-as numa posição adequada para o seu filho; as ombreiras devem ser posicionadas em cima do ombro e no peito do seu filho. Certifique-se também de que o lado de borracha da ombreira está voltado para o peito do seu filho.

Se for necessário substituir a capa têxtil da cadeira, auto certifique-se de que são apenas utilizados produtos originais da Axxkid. Em caso de utilização de outros produtos, o sistema de segurança da cadeira auto Axxkid Minikid Core pode ficar comprometido e pode causar ferimentos graves em caso de acidente. Todas as peças plásticas da cadeira auto Axxkid Minikid Core podem ser limpas com detergente suave e água. Não utilize produtos químicos agressivos com diluentes, etc., pois isso pode causar danos no plástico e comprometer a segurança da cadeira auto.

# Garantia

O Axxkid Minikid Core está coberto por uma garantia de 24 meses a partir da data da compra. Certifique-se de que guarda o recibo e o leva ao local de compra se tiver algum problema que a garantia não cubra.

- Desgaste normal
- Danos devido a utilização incorreta, negligência ou acidente
- Se tiverem sido realizadas reparações por terceiros
- Todos os materiais utilizados têm uma classificação de resistência UV muito elevada. No entanto, a luz UV é muito agressiva e irá acabar por desvanecer o revestimento do banco. Isto não é abrangido pela nossa garantia, pois é considerado utilização e desgaste normais.
- Manuseie a cadeira auto com cuidado. Nunca transporte a cadeira segurando no apoio de cabeça (A).

# Vă mulțumim pentru că ați ales Axxkid Minikid Core

Citiți acest manual de instrucțiuni înainte de a instala scaunul auto Axxkid Minikid Core în vehiculul dumneavoastră. Pentru informații suplimentare și videoclipuri de instalare, vizitați [www.axkid.com](http://www.axkid.com).

**Axxkid Minikid Core** este un scaun auto aprobat pentru montare cu spatele la direcția de mers, destinat copiilor cu înălțimea între 40 și 125 cm, ≤28 kg

Axxkid Minikid Core este potrivit pentru utilizare la nou-născuți.

Este un sistem integrat de scaun auto pentru copii. Este aprobat, conform Regulamentului ONU nr. 129, pentru montarea pe scaunele de mașină compatibile, indicate în lista de vehicule. Dacă aveți nelămuriri, consultați producătorul scaunului auto pentru copii îmbunătățit ([www.axkid.com](http://www.axkid.com)) sau distribuitorul.

## Informații importante

Pentru a maximiza siguranța copilului dvs., este important să aveți în vedere următoarele:

- Urmați întotdeauna instrucțiunile din acest manual. Instalarea incorectă poate afecta grav siguranța copilului. Dacă aveți nelămuriri, contactați distribuitorul care poate oferi demonstrația unei instalări corecte.
- Păstrați acest manual de instrucțiuni pentru referințe ulterioare. Dacă ați pierdut manualul, îl puteți găsi online la [www.axkid.com](http://www.axkid.com)
- Nu utilizați scaunul auto Axxkid Minikid Core într-o poziție de ședere în care este montat un airbag frontal activ. Dacă doriți, totuși, să instalați Axxkid Minikid Core pe un astfel de scaun, airbagul trebuie să fie dezactivat în conformitate cu instrucțiunile producătorului mașinii.
- În caz de accident, fie și unul aparent nesemnificativ, scaunul auto trebuie înlocuit. Este posibil să fi suferit deteriorări care nu se văd și care pot afecta grav siguranța copilului. Din acest motiv, Axxkid nu recomandă achiziționarea de scaune auto utilizate.
- Dacă Axxkid Minikid Core a stat în bătaia directă a razelor soarelui, asigurați-vă că scaunul nu este prea fierbinte, înainte să așezați copilul.
- Nu lăsați niciodată copilul nesupravegheat în mașină.
- Asigurați-vă că bagajele sau obiectele sunt fixate în vehicul, deoarece acestea le pot provoca vătămări pasagerilor în caz de accident.
- Aveți grijă ca scaunul auto Axxkid Minikid Core să fie montat astfel încât nicio componentă să nu fie blocată de scaunele care se mișcă, de portiere etc.
- Scaunul auto Axxkid Minikid Core se poate instala numai orientat cu spatele la direcția de mers.
- Asigurați-vă întotdeauna că hamul este reglat corect pe corpul copilului. Hamul se reglează prin mișcarea tetierei.
- Atunci când îi puneți copilul, aveți grijă să așezați copilul cu spatele rezemat de spătarul scaunului auto.
- Strângeți întotdeauna corect hamul pe copil și închideți complet catarama. Chingile nu trebuie să facă cute.
- Aveți grijă să nu răsuciți chingile hamului.
- Asigurați-vă întotdeauna că piciorul de sprijin stă în poziția corectă, în contact cu podeaua vehiculului. Piciorul de sprijin este o componentă foarte importantă, proiectată pentru a oferi siguranță maximă copilului, în caz de accident.
- Nu încercați să demontați sau să modificați nicio piesă a scaunului auto Axxkid Minikid Core. Asemenea intervenții pot afecta garanția și caracteristicile de siguranță ale scaunului auto Axxkid.
- Nu utilizați niciodată scaunul auto Axxkid Minikid Core fără husa din material textil. Husa din material textil este o componentă de siguranță și nu se poate înlocui decât cu o altă husă originală Axxkid, din material textil.
- Citiți manualul vehiculului și lista de vehicule de pe site-ul [www.axkid.com](http://www.axkid.com) pentru a afla în ce scaune de mașină se poate monta acest scaun auto.
- Axxkid recomandă întotdeauna utilizarea unei protecții de scaun pentru a proteja scaunele mașinii de zgârieturi și murdărie. Dacă aveți nelămuriri, luați legătura cu distribuitorul de la care ați cumpărat scaunul auto sau contactați [info@axkid.com](mailto:info@axkid.com)

# Cuprins

Părți	158
Poziționare permisă și interzisă a scaunului auto Axkid Minikid Core	160
Instalarea scaunului auto Axkid Minikid Core în vehicul	161
Fixarea copilului în scaunul auto Axkid Minikid Core	162
Reglarea tetierei	163
Scoaterea scaunului auto Axkid Minikid Core din vehicul	163
Îngrijire și întreținere	164
Garanție	164

# Componente

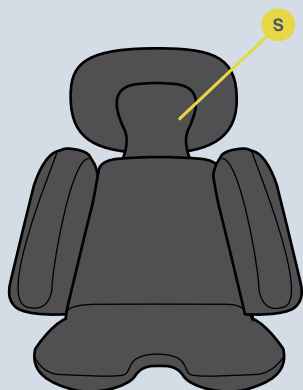

- A** MANETĂ CUREA TETIERĂ
- B** TETIERĂ
- C** HAM INTEGRAT
- D** BUTON DE DESCHIDERE A CATARAMEI
- E** BUTON DE DESCHIDERE A HAMULUI
- F** CHINGĂ DE TENSIONARE A HAMULUI
- G** BAZĂ ROTATIVĂ
- H** FANTĂ PENTRU CENTURA DE SIGURANȚĂ
- I** CONECTOR ASIP
- J** PROTECȚIE ASIP

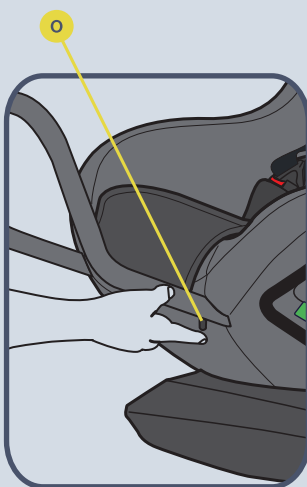
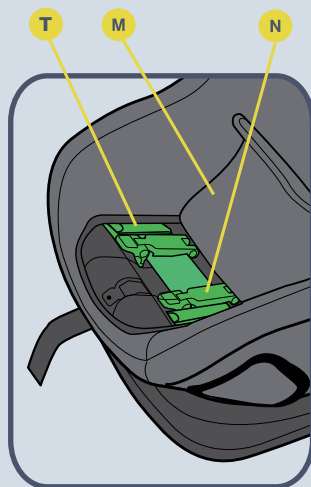

- K PICIOR DE SPRIJIN
- L SUPORT FRONTAL
- M CAPAC CLEMĂ CENTURĂ
- N CLEMĂ CENTURĂ
- O BUTON SUPORT FRONTAL
- P PÂRGHIE BAZĂ ROTATIVĂ
- Q FERMOAR HUSĂ
- R BUTON PICIOR DE SPRIJIN
- S PERNĂ DE INSERȚIE
- T GHIDAJ METALIC



# Poziții permise și nepermise ale scaunului auto Axxkid Minikid Core

Scaunul auto Axxkid Minikid Core se poate instala numai cu spatele la direcția de mers. Se va potrivi în majoritatea scaunelor de mașină, dar nu în toate. Consultați manualul de instrucțiuni al vehiculului pentru a găsi un scaun potrivit și verificați lista de vehicule de la adresa [www.axxkid.com](http://www.axxkid.com)

Scaun de pasager față (fără airbag activ)	DA/NU*
Scaun de pasager față (airbag activ)	NU
Scaun de pasager în spate, cu centură de siguranță cu prindere în 3 puncte	DA
Scaun cu centură de siguranță cu prindere în 2 puncte	NU
Scaune orientate lateral și înapoi	NU

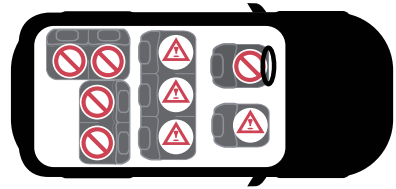

**IMPORTANT:** Dacă doriți să montați scaunul auto Axxkid Minikid Core pe un scaun cu airbag frontal, airbagul trebuie deconectat conform instrucțiunilor producătorului vehiculului. Rețineți că airbagurile anumitor vehicule pot fi deconectate numai într-un atelier de service autorizat.

\* Articolul 117 din Regulamentul rutier general din Spania interzice transportul copiilor cu înălțime mai mică sau egală cu 135 cm pe scaunele din față ale vehiculelor, fără excepții.



# Instalarea scaunului auto Axxkid Minikid Core în vehicul

**1** Scoateți Axxkid Minikid Core din cutie și puneți-l pe o suprafață plană, apoi desfaceți cele două fermoare cu numărul 1 de pe tapiterie.

**2** Luați suportul frontal (L) și introduceți-l în suportul pentru suportul frontal în timp ce apăsați butonul (O). Apoi eliberați butonul și apăsați suportul frontal în sus până când auziți un sunet (clic). Acest lucru înseamnă că suportul frontal este instalat corect. Apăsând din nou butonul, puteți regla spațiul pentru picioare prin alungirea sau scurtarea suportului frontal la una dintre cele 4 poziții disponibile.

**3** Acest scaun pentru copii are 2 poziții de înclinare. Înainte de a o instala în scaunul auto și după pasul 1, așezați baza rotativă pe o suprafață plană.

Rotiți baza trăgând de pârghia de rotație a bazei (P) și rotind toată baza cu 180°. Baza va fi blocată. De la nou-născut la 60 cm înălțime, baza trebuie să fie în poziția 1. Pentru bebelușii cu înălțimea cuprinsă între 61 și 125 cm, pot fi utilizate pozițiile 1 și 2.

Folosiiți perna de inserție (S) cu bebeluși cu înălțimea cuprinsă între 40 și 75 cm.

Pentru siguranță maximă, alegeți o poziție cât mai apropiată de verticală, dar asigurați-vă că, în cazul în care adoarme, capul copilului nu va cădea înainte. Din considerente de confort și siguranță, unghiul trebuie adus mai aproape de verticală pe măsură ce copilul crește.

**4** Puneți Axxkid Minikid Core pe scaunul din mașină, cu spătarul spre partea din față a vehiculului. Asigurați-vă că suportul frontal (L) este în contact cu spătarul scaunului auto.

Deschideți capacele clemelor (M) și capacele clemei centurii (N). Deschideți clema de centură (N). Trageți centura de siguranță a scaunului din mașină (cam o lungime de braț) și treceți-o prin cea fanta de centură cea mai apropiată de dvs. (H). Treceți centura prin ghidajele metalice (T) și clemele (N), apoi prin fanta de centură (H) din cealaltă parte. Prindeți centura de siguranță cu catarama și trageți puternic de partea care vine pe umăr, astfel încât centura să se întindă complet, ca să fixați scaunul auto. Cu cât trageți mai puternic, cu atât mai ferm va sta scaunul auto. După ce ați fixat bine scaunul auto, închideți clemele de centură (N) și blocați în poziție centura de siguranță. Asigurați-vă că atât porțiunea care vine pe umăr, cât și cea abdominală sunt blocate corect în clemele de centură (N). Închideți capacul clemei de centură (M) și trageți fermoarul. Pentru ca montarea să fie și mai fermă și stabilă, apăsați în jos scaunul auto atunci când trageți de centura de siguranță.

**5** Extindeți piciorul de sprijin (K) al scaunului auto. Apăsați butonul piciorului de sprijin (R) și trageți piciorul de sprijin (K) în jos, până când atinge podeaua vehiculului. Eliberați butonul piciorului de sprijin (R) și ridicăți scaunul auto pentru a întinde și mai mult piciorul de sprijin (K) până când auziți un clic. În acest moment, piciorul de sprijin (K) trebuie să fie blocat și apăsat ferm în podeaua vehiculului. Asigurați-vă că piciorul de sprijin (K) stă sub un unghi de aproximativ 10° față de partea din față a vehiculului.

**6** Împingeți protecția ASIP (J) în fantele conectorului ASIP (I) și glisați-o în jos. Protecția ASIP (J) se va fixa cu un clic. În cazul în care conectorul ASIP (J) are un capac de plastic, scoateți-l și puneți-l pe conectorul ASIP (I) în partea opusă scaunului, înainte de a monta protecția ASIP (J). Asigurați-vă că protecția ASIP (J) este fixată lateral pe scaunul Axxkid Minikid CORE, pe partea mai apropiată de portiera vehiculului.



# Fixarea copilului în scaunul auto Axxkid Minikid Core

Înainte de a așeza copilul în scaunul auto Axxkid Minikid Core, asigurați-vă că ați montat inserția corectă. Scaunul Axxkid Minikid Core a fost proiectat astfel încât să crească odată cu copilul și să-i asigure confort și siguranță. Axxkid recomandă utilizarea pernei cu inserție până când devine prea strânsă pentru copil, dar cel puțin până la înălțimea menționată în tabelul de mai jos (atenție: vârsta este dată doar cu titlu informativ):

Vârsta	Înălțime	
nou născut cu vârsta cuprinsă între 0 și 12 luni	40–75cm	
Copil cu vârsta cuprinsă între 1 și 7 ani	76–125 cm	

**7** Lărgiți hamul: apăsați butonul de deblocare (E) și scoateți simultan cele două chingi de umăr (C). Aveți grijă să trageți de cele două chingi de umăr (C) în același timp, altfel pot deveni inegale. Așezați tetiera în poziția corectă trăgând de maneta curelei tetierei (A) în conformitate cu imaginea 7, separați partea inferioară a tetierei la maximum 1 cm de umăr. Apoi, tetiera și hamul vor fi bine poziționate.

**8** Deblocați catarama hamului apăsând butonul de deblocare a acesteia (C) și așezați chingile în afara scaunului.

**9** Așezați copilul pe scaun și puneți-i chingile de umăr (R) peste umeri. Blocați hamul îmbinând întâi părțile de cataramă de pe chingile de umăr (R), apoi împingeți-le în cataramă, până când se aude un clic.

Trageți de chingile de umăr (C) pentru a strânge hamul peste șoldurile copilului. Păstrând tensiunea în chingile de umăr (C), trageți de chinga de tensionare a hamului (F) direct din scaunul auto, până când hamul este suficient de strâns: nu trebuie să intre mai mult de un deget între chingile de umăr (C) și umerii copilului.



# Reglarea tetierei

Axkid MINIKID CORE este echipat cu tetieră reglabilă (B).

Asigurați-vă întotdeauna că tetiera este poziționată la înălțimea corectă pentru copilul dumneavoastră atunci când utilizați scaunul Axkid MINIKID CORE pentru copii orientat cu spatele la direcția de mers. Asigurați-vă că chingile de umăr (C) trec prin spătar la înălțimea umerilor copilului sau la cel mult 1 cm deasupra. Dacă nu, reglați tetiera (B) în consecință.

**Notă:** Tensiunea hamului trebuie eliberată dacă tetiera nu poate fi trasă până la o înălțime adecvată. Apăsăți butonul de eliberare a centurii (E) pentru a slăbi hamul.



# Scoaterea scaunului auto Axkid Minikid Core din vehicul

- Deschideți clemele și capacul clemei centurii (M). Desfaceți centura de siguranță: apăsați butonul roșu din cataramă. Deschideți clemele de centură (N) și trageți de centura de siguranță. Treceți centura prin fantele de centură (H) pentru a o scoate din scaunul auto.
- Împingeți piciorul de sprijin (R) și strângeți-l (K) astfel încât să ajungă la lungimea minimă.
- Ridicați Axkid Minikid Core și scoateți-l din vehicul.

**Sfat:** Blocați catarama hamului și strângeți hamul înainte de a scoate scaunul auto din vehicul. Ulterior, puteți folosi chingile de umăr (C) ca mâner, ceea ce facilitează scoaterea scaunului auto și transportul acestuia în afara vehiculului.

**Important:** Nu transportați niciodată scaunul auto ținându-l de tetieră (B)

## Reciclarea scaunului auto



Axkid recomandă ferm reciclarea scaunelor auto vechi. Înainte de a lăsa scaunul la stația locală de reciclare, tăiați curelele hamului de pe scaun, scoateți husa textilă, îndepărtați cât mai multe piese din polistiren, separați piesele metalice și cele din plastic, dacă este posibil. Partea principală a scaunului ar trebui să fie marcată nesigură sau expirată (utilizați un marker) pentru a descuraja orice persoană să o folosească din nou. Vă rugăm să consultați instrucțiunile municipale locale pentru instrucțiuni de reciclare pentru diferite materiale.



# Îngrijire și întreținere

Husa din material textil se poate spăla în mașină, la 30° C, folosind un program pentru materiale delicate. Nu puneți husa într-un uscător rotativ: se poate deteriora, iar căptușeala se poate separa de țesătură. Pe site-ul [www.axkid.com](http://www.axkid.com) veți găsi videoclipuri care prezintă scoatere și atașarea husei.

## Scoateți husa din material textil:

- Dacă este montată, scoateți protecția ASIP (J).
- Lărgiți hamul apăsând pe butonul de deblocare (F) și scoateți simultan cele două chingi de umăr (C).
- Husa tetierei poate fi îndepărtată cu ușurință de pe tetieră (B). Vă rugăm să trageți cu atenție husa de pe maneta curelei tetierei (A).
- Coborâți tetiera în cea mai joasă poziție și desfaceți catarama hamului apăsând butonul de deblocare a acesteia (D) și scoateți capacul de cataramă.
- Deschideți fermoarul husei (Q) și scoateți husa textilă.
- Aveți grijă în jurul protecției ASIP și al celorlalte capace de plastic: nu trageți tare ca să nu deteriorați husa din material textil.
- Desfaceți căptușelile de umăr și îndepărtați-le cu grijă de pe prinderea cu scai.

## Instalarea husei din material textil

- Parcurgeți, în ordine inversă, instrucțiunile de mai sus pentru a pune husa din material textil înapoi pe scaunul auto.
- Observație: căptușelile pentru umeri se pot monta în diferite poziții. Puneți-le într-o poziție potrivită pentru copil: peste umărul și pe pieptul copilului. De asemenea, aveți grijă ca partea cauciucată a căptușelii de umăr să fie întoarsă spre pieptul copilului.

Dacă husa din material textil a scaunului auto trebuie înlocuită, asigurați-vă că sunt utilizate numai produse originale de la Axxid. Dacă sunt utilizate alte produse, sistemul de siguranță al scaunului auto Axxid Minikid Core poate fi compromis și pot apărea vătămări grave în caz de accident. Componentele din plastic ale scaunului auto Axxid Minikid Core pot fi curățate cu detergent blând și apă. Nu utilizați substanțe chimice agresive care conțin solvenți etc., deoarece pot deteriora plasticul și pot compromite siguranța scaunului auto.

# Garanție

Scaunul pentru copii Axxid Core are garanție de 24 de luni de la data achiziționării. Păstrați chitanța și prezentați-o la locul de achiziție dacă aveți orice fel de probleme cu garanția.

- Uzura normală
- Deteriorarea cauzată de utilizarea incorectă, neglijență sau accident
- Dacă reparațiile au fost efectuate de o terță parte
- Toate materialele utilizate au un grad foarte ridicat de rezistență la UV. Cu toate acestea, lumina UV este foarte agresivă și va produce în cele din urmă decolorarea husei scaunului. Acest lucru nu este acoperit de garanție pentru că este considerat uzură normală.
- Manipulați scaunul cu atenție. Nu transportați niciodată scaunul auto ținându-l de tetieră (A).

# نشكركم على اختيار كرسي السيارة للأطفال Axxkid Minikid Core

رجى قراءة كتيب الإرشادات هذا قبل تركيب كرسي السيارة للأطفال Axxkid Minikid Core في سيارتك. للاطلاع على المزيد من المعلومات ومشاهدة مقاطع فيديو حول عملية التركيب، تفضل بزيارة موقع [www.axxkid.com](http://www.axxkid.com)

**Axxkid Minikid Core** هو كرسي سيارة موجه إلى الخلف ومعتمد للأطفال بارتفاع يتراوح بين 40 و125 سم، ووزنه  $\geq 28$  كجم

مناسب للاستخدام للأطفال حديثي الولادة.

هذا نظام متكامل معزز بحزام لتقييد حركة الطفل في مركبة محددة، وهو معتمد وفقاً لللائحة الأمم المتحدة رقم 129، من أجل الاستخدام في أماكن الجلوس المتوافقة بالسيارة كما هو موضح في قائمة المركبات، في حالة عدم التأكد من أي خطوة أو إجراء، عليك استشارة شركة تصنيع النظام المُعزّز لتقييد حركة الطفل في السيارة ([www.axxkid.com](http://www.axxkid.com)) أو بائع التجزئة.

## معلومات مهمة

لزيادة سلامة طفلك، من المهم مراعاة ما يلي:

- عدم التأكد من أي خطوة أو إجراء، عليك الاتصال ببائع التجزئة الذي سيكون بإمكانه توضيح طريقة التركيب السليمة.
- احتفظ بكتيب الإرشادات هذا للرجوع إليه في المستقبل، في حالة فقدان الكتيب، يمكنك العثور عليه عبر الإنترنت على الموقع الإلكتروني [www.axxkid.com](http://www.axxkid.com)
- لا تستخدم كرسي السيارة للأطفال Axxkid Minikid Core في مكان جلوس مزود بوسادة هوائية أمامية نشطة، إذا كنت لا تزال ترغب في تثبيت كرسي السيارة للأطفال Axxkid Minikid Core في هذا المكان، فيجب إيقاف تشغيل الوسادة الهوائية وفقاً لتعليمات شركات تصنيع السيارات.
- في حالة التعرض لحادث، مهما كان بسيطاً، يجب دائماً تغيير كرسي السيارة. قد يكون له ضرر غير مرئي، كما يمكن أن يؤثر بشكل خطير في سلامة طفلك، لهذا السبب، لا توصي Axxkid بشراء كرسي سيارة مستعملة لطفلك.
- إذا تعرض كرسي السيارة Axxkid Minikid Core لأشعة الشمس المباشرة، فتأكد من أنه ليس ساخناً جداً قبل ربط طفلك فيه.
- لا تترك طفلك مطلقاً في السيارة بمفرده دون مراقبته.
- تأكد من إحكام تثبيت أي أمتعة أو أغراض سائبة في سيارتك؛ حيث إنها قد تتسبب في إلحاق إصابات بالركاب في حالة وقوع حادث.
- تأكد من تثبيت كرسي السيارة للأطفال Axxkid Minikid Core بطريقة تضمن عدم تعلق أي أجزاء منه بالمقاعد المتحركة أو أبواب السيارة، أو غير ذلك.
- لا يجوز تثبيت كرسي السيارة للأطفال Axxkid Minikid Core إلا في وضعية الجلوس المواجهة للخلف.
- تأكد دائماً من ضبط حمالة الأمان بما يتلاءم بشكل صحيح مع وزن طفلك، يتم ضبط حمالة الأمان بتحريك دعامة الرأس.
- تأكد من دفع ظهر الطفل نحو كرسي السيارة عند تثبيت طفلك باستخدام حزام الأمان.
- تأكد دائماً من ربط حمالة الأمان بإحكام على طفلك ومن إقفال الإبزيم بالكامل، ويجب ألا تكون قادراً على إمساك الأشرطة بيدك.
- تأكد من عدم وجود التواء في حمالة الأمان.
- تأكد دائماً من أن ساق المسند في موضعها الصحيح وأنها ملائمة لأرضية السيارة. تُعدّ ساق المسند إحدى خواص السلامة الهامة للغاية، مصممة بغرض زيادة سلامة طفلك في حالة وقوع حادث.
- لا تحاول فك أو تعديل أي جزء من كرسي السيارة للأطفال Axxkid Minikid Core. فقد يتأثر الضمان وأداء السلامة الخاص بكرسي السيارة Axxkid في حالة القيام بذلك.
- لا تستخدم كرسي السيارة للأطفال Axxkid Minikid Core بدون الغطاء المصنوع من القماش. فغطاء المقعد المصنوع من القماش هو ميزة سلامة ويجب عدم استبداله إلا بغطاء مقعد أصلي مصنوع من القماش من Axxkid.
- اقرأ كتيب السيارة وقائمة السيارات على الموقع الإلكتروني [www.axxkid.com](http://www.axxkid.com) لمعرفة أماكن الجلوس المناسبة لكرسي السيارة هذا.
- توصي شركة Axxkid باستخدام واقي المقعد دائماً لحماية مقعد سيارتك من الخدوش والأوساخ. وإن راودك أدنى شك، فانصل بالبائع الذي اشتريته منه مقعد السيارة المخصص للأطفال أو تواصل معنا عبر [info@axxkid.com](mailto:info@axxkid.com)

## جدول المحتويات

167	الأجزاء
169	Axkid Minikid Core الأوضاع المسموح بها وغير المسموح بها لكرسي السيارة للأطفال
170	تركيب كرسي السيارة للأطفال Axkid Minikid Core في السيارة
171	تثبيت طفلك في كرسي السيارة للأطفال Axkid Minikid Core
172	تعديلات مسند الرأس
172	إزالة كرسي السيارة للأطفال Axkid Minikid Core من سيارتك
173	العناية والصيانة
173	الضمان

# الأجزاء

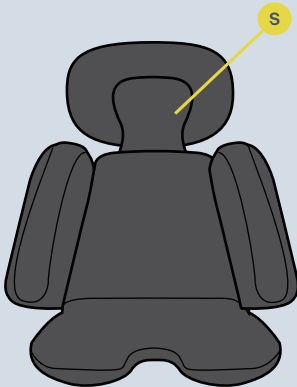

- A ذراع حزام مسند الرأس
- B مسند الرأس
- C حزام المدمج
- D زر تحرير الإيزيم
- E زر تحرير الحزام
- F حزام شد الحزام
- G القاعدة الدوارة
- H فتحة حزام المقعد
- I موصل وسادة الحماية من الصدمات الجانبية (ASIP)
- J وسادة الحماية من الصدمات الجانبية (ASIP)

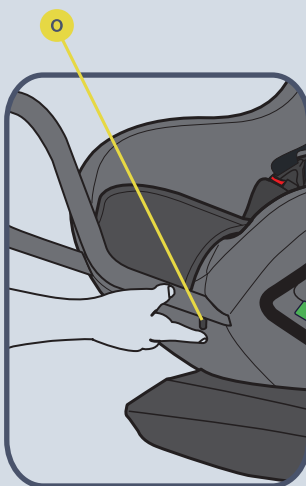
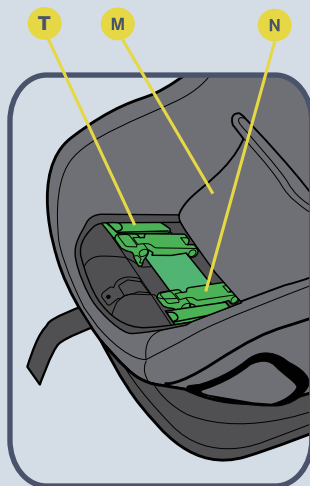

- K دعامة الساق
- L دعامة الساق أمامية
- M غطاء مشبك حزام التثبيت
- N مشبك حزام التثبيت
- O زر دعامة الساق الأمامية
- P ذراع القاعدة الدوارة
- Q سحب الغطاء
- R زر دعامة الساق
- S وسادة الإدخال
- T دليل معدني



## الأوضاع المسموح بها وغير المسموح بها لكرسي السيارة للأطفال Axxid Minikid Core

لا يمكن تركيب كرسي السيارة للأطفال Axxid Minikid Core إلا في وضعية الجلوس المواجهة للخلف. وسيكون من المناسب تركيبه في أغلب أوضاع الجلوس وليس في جميعها. راجع كتيب إرشادات سيارتك لمعرفة أماكن الجلوس المناسبة وراجع قائمة السيارات على [www.axkid.com](http://www.axkid.com)

نعم/لا*	مقعد الراكب الأمامي (الوسادة الهوائية ليست نشطة)
لا	مقعد الراكب الأمامي (الوسادة الهوائية نشطة)
نعم	مقعد الراكب الخلفي المزود بحزام أمان ثلاثي نقاط التثبيت
لا	مقعد مزود بحزام أمان ثنائي نقاط التثبيت
لا	كراسي مواجهة للجوانب والخلف

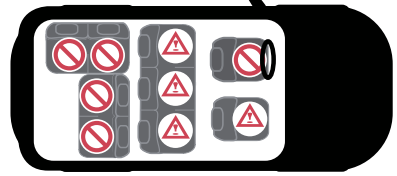

**ملاحظة مهمة:** إذا كنت ترغب في تثبيت كرسي السيارة للأطفال Axxid Minikid Core في مكان مثبت فيه وسادة هوائية أمامية، فيجب فصل الوسادة الهوائية وفقاً لإرشادات الجهة المصنعة لسيارتك. لاحظ أن بعض السيارات تتطلب الرجوع إلى مركز خدمة معتمد لفصل الوسادة الهوائية.

\* تنص اللائحة العامة للمرور في إسبانيا، في المادة 117، على حظر القيادة مع أطفال بطول قامة يساوي أو يقل عن 135 سم في المقاعد الأمامية للسيارة، دون استثناء.



# تركيب كرسي السيارة للأطفال في Axxkid Minikid Core

1 أخرج Axxkid Minikid Core من الصندوق وضعه على سطح مستوي، ثم افتح السحابين اللذين يحملان الرقم 1 على التتجيد.

2 خذ الدعامة الأمامية (L) وضعها في حامل الدعامة الأمامية مع الضغط على الزر (O). ثم حرر الزر واضغط الدعامة الأمامية إلى الأعلى حتى تسمع صوتاً (نقرة). هذا يعني أن الدعامة الأمامية قد تم تركيبها بشكل صحيح. بالضغط على الزر مرة أخرى، يمكنك ضبط مساحة الأرجل من خلال إطالة أو تقصير الدعامة الأمامية إلى إحدى 4 الوضعيات المتاحة.

3 يحتوي كرسي الأطفال هذا على وضعي استلقاء. قبل التركيب في مقعد السيارة، وبعد الخطوة 1، ضع القاعدة الدوارة على سطح مستوي.

4 قم بتدوير القاعدة بسحب ذراع القاعدة الدوارة (P) وتدوير القاعدة بالكامل 180 درجة، وسيتم قفل القاعدة. يجب أن تكون القاعدة في الوضع 1 من ارتفاع الطفل حديث الولادة إلى 60 سم. بالنسبة للأطفال الذين يتراوح طولهم من 61 إلى 125 سم، يمكن استخدام الوضع 1 والوضع 2.

استخدم وسادة (وسائد) الإدخال للأطفال الذين يتراوح طولهم من 40 إلى 75 سم.

لتحقيق أقصى درجات الأمان، اختر وضعاً قائماً قدر الإمكان وفي الوقت ذاته يضمن عدم تدلي رأس طفلك إلى الأمام أثناء النوم. لأسباب تتعلق بالراحة والأمان، يجب تعديل زاوية الإمالة إلى وضع أكثر استقامة كلما نما طفلك.

4 ضع Axxkid Minikid Core على مقعد السيارة بحيث يواجه ظهر كرسي الأطفال مقدمة السيارة. تأكد من ملامسة الدعامة الأمامية (L) لمسند ظهر مقعد السيارة.

افتح أغطية المشابك (M) وأغطية مشابك الحزام (N). افتح مشبك الحزام (N). اسحب مسافة تساوي طول ذراع من حزام أمان السيارة وأدخله في فتحة حزام الأمان (H) الأقرب إليك. مرر حزام الأمان عبر الأدلة المعدنية (T) ومشابك الحزام (N)، وأدخله في فتحة حزام الأمان (H) على الجانب المقابل. اربط حزام أمان السيارة بإبزيم حزام المقعد، واسحب بقوة من ناحية الكتف من حزام أمان السيارة للتخلص من أي ارتخاءات ولربط مقعد الأطفال، وكلما زادت قوة السحب، زاد ثبات التركيب. عند ربط كرسي الأطفال بإحكام، احرص على تقريب مشبك الحزام (N) وقفل حزام الأمان في موضعه. احرص على أن يكون حزام الكتف والساقين في وضع القفل معاً في مشبك الحزام (N). أغلق غطاء مشبك الحزام (M) وأغلق المشبك. ولزيادة قوة التركيب وثباته، اضغط على كرسي الأطفال مع سحب حزام الكتف.



5 اسحب ساق المسند (K) من كرسي الأطفال. اضغط على زر ساق المسند (R) واسحب ساق المسند (K) إلى أسفل إلى أن تلامس أرضية السيارة. أفلت زر ساق المسند (R) وارفع مقعد الأطفال إلى أعلى لتمديد ساق المسند (K) حتى تسمع صوت نقرة. ينبغي أن تكون ساق المسند (K) قد أقفلت وانضغطت بإحكام على أرضية السيارة. احرص على أن تكون ساق المسند (K) بزاوية 10 درجات تجاه مقدمة السيارة.

6 ادفع وسادة (J) ASIP في الفتحات الموجودة على موصل (I) ASIP وأزح لأسفل. وستسمع صوت تثبيت وسادة (J) ASIP في مكانها. في حالة وجود غطاء بلاستيكي على موصل ASIP (J)، قم بلفه ووضعه على موصل (I) ASIP على الجانب المقابل للمقعد قبل تركيب وسادة (J) ASIP. احرص على تركيب وسادة الحماية من الصدمات الجانبية (J) على جانب كرسي السيارة للأطفال Axxkid Minikid CORE الأقرب إلى باب السيارة.



## تثبيت طفلك في كرسي السيارة للأطفال Axkid Minikid Core

قبل ربط طفلك في كرسي السيارة للأطفال Axkid Minikid Core، احرص على تركيب الحشوة المناسبة في الكرسي. تم تصميم كرسي السيارة للأطفال Axkid Minikid Core مع توفير إمكانية تكبير حجمه مع نمو طفلك ولضمان توافقه براحة وأمان مع الأطفال. توصي شركة Axkid باستخدام وسادة الإدخال حتى يُصبح الكرسي ضيقاً للغاية على طفلك، لكن بعد أدنى للطول وفقاً للجدول أدناه (لاحظ أن السن مجرد مؤشر):

	الطول	السن
	40–75cm	المولود الجديد 0-12 شهراً
	76–125 cm	الطفل في سن 1-7 سنوات

7 حرر حمالة الأمان بالضغط على زر تحرير حمالة الأمان (E) واسحب إلى الخارج كلاً شريطي الكتف (C) في الوقت نفسه. تجنب سحب شريط واحد فقط في كل مرة، حيث قد يتسبب ذلك في عدم تساوي طول شريطي الكتفين (C). ضع مسند الرأس في الوضع الصحيح بسحب ذراع حزام مسند الرأس (A) وفقاً للصورة 7، ثم ضع الجزء السفلي من مسند الرأس منفصلاً بعد أقصى 1 سم من الكتف. عندها سيكون قد تم وضع مسند الرأس وحزام الأمان بشكل جيد.

8 فك إبزيم حمالة الأمان بالضغط على زر تحرير الإبزيم (C) وضع الأشرطة خارج المقعد.

9 ضع طفلك في المقعد وضع أشرطة الكتف (R) على كتف طفلك. أفلل حمالة الأمان بوضع أجزاء الإبزيم المتصلة بأشرطة الكتف (R) ممّا أولاً ثم دفعها في الإبزيم إلى أن تسمع صوت نكّة.

اسحب شريطي الكتفين (C) لشد حمالة الأمان على وربي طفلك. وفي أثناء الإبقاء على شد شريطي الكتفين (C)، اسحب شريط شد حمالة الأمان (F) بشكل مستقيم من كرسي الأطفال إلى أن تكون حمالة الأمان محكمة بشكل كافٍ، ويجب ألا تكون قادراً على وضع أكثر من إصبع بين شريطي الكتفين (C) وكتفي طفلك.



## ضبط مسند الرأس

زُود مقعد Axxkid Minikid Core بمسند رأس قابل للتعديل (B).  
تأكد دائماً من وضع مسند الرأس في الارتفاع المناسب لطفلك عند استخدام مقعد الأطفال Axxkid Minikid Core.  
تأكد من خروج شريطي الكتفين (C) إلى المقعد مباشرة من كتفي طفلك أو من مسافة 1 سم على الأكثر فوقهما. وفي حال عدم تحقق ذلك، اضبط مسند الرأس (B) وفقاً للمطلوب.  
ملاحظة: يجب إفلات شد حمالة الأمان إذا تعذّر سحب مسند الرأس إلى أعلى لارتفاع مناسب. اضغط على زر تحرير حمالة الأمان (E) لإرخاء حمالة الأمان.



## إزالة كرسي السيارة للأطفال Axxkid Minikid Core من سيارتك

- افتح المشابك وغطاء مشبك الحزام (M). فك حزام أمان السيارة بالضغط على الزر الأحمر الموجود على إبزيم حزام الأمان. افتح مشبك الحزام (N)، واسحب حزام أمان السيارة من فتحات حزام الكرسي (H) لنزعه من كرسي الأطفال.
- اضغط على زر ساق المسند (R)، وانخفض ساق المسند (K) إلى أقصر وضع لها.
- ارفع Axxkid Minikid Core من السيارة.

**نصيحة:** أقتل إبزيم حمالة الأمان وشد حمالة الأمان قبل إخراج مقعد الأطفال من السيارة. يمكنك بعد ذلك استخدام شريطي الكتفين (C) كمقبض للحمل؛ ما يسهّل حمل كرسي الأطفال ونقله إلى خارج السيارة.

ملاحظة مهمة: لا تحمل أبداً مقعد الأطفال عن طريق الإمساك بمسند الرأس (B).

### إعادة تدوير مقعد الأطفال

توصي Axxkid بشدة بإعادة تدوير مقاعد السيارة القديمة. قبل ترك المقعد في مركز إعادة التدوير المحلي لديك، اقطع أشرطة حمالة الأمان من المقعد، وقم بإزالة غطاء القماش، وإزالة أكبر قدر ممكن من الحشو الرغوي، وافصل الأجزاء المعدنية والبلاستيكية إن أمكن. يجب وضع علامة على الجزء الرئيسي للمقعد لتوضيح أنه غير آمن للاستخدام أو منتهي الصلاحية (استخدم قلم تحديد) لتنبيه أي شخص حتى لا يستخدمه مرة أخرى. يرجى التحقق من إرشادات البلدية المحلية لديك لمعرفة تعليمات إعادة التدوير للمواد المختلفة.



## العناية والصيانة

يمكن غسل غطاء المقعد المصنوع من القماش في الغسالة على درجة حرارة 30 درجة مئوية في دورة خفيفة. لا تضع الغطاء في مجفف الملابس نظراً لأنه قد يؤدي إلى إتلاف الغطاء فضلاً عن إمكانية انفصال البطانة عن القماش. تفضل بزيارة [www.axkid.com](http://www.axkid.com) للعثور على مقاطع فيديو توضح كيفية فك الغطاء وتركيبه.

### انزع الغطاء المصنوع من القماش:

- انزع وسادة الحماية من الصدمات الجانبية (J) إذا كانت موصولة.
- حرر حمالة الأمان بالضغط على زر تحرير حمالة الأمان (F) وسحب كلا شريطي الكتفين (C) إلى الخارج في الوقت نفسه.
- يمكن إزالة غطاء مسند الرأس بسهولة من مسند الرأس (B). يُرجى سحب الغطاء بعناية من ذراع حزام مسند الرأس (A).
- قم بخفض مسند الرأس (B) إلى أدنى وضعية ثم فك إبريم حمالة الأمان بالضغط على زر تحرير الإبريم (D) وانزع غطاء الإبريم.
- افتح سخاب الغطاء (Q) وأزل الغطاء القماشي.
- كن حذراً أثناء التعامل مع وسادة الحماية من الصدمات الجانبية والأغطية البلاستيكية الأخرى حتى لا تتلف الأقمشة، ولا تسحبها بقوة.
- افتح وسادتي الكتفين، وانزعهما برفق من شريط Velcro اللاصق.

### ركب الغطاء المصنوع من القماش

- عكس الخطوات الواردة أعلاه لتركيب الغطاء على كرسي الأطفال مرة أخرى.
- لاحظ أنه يمكن تركيب وسادتي الكتفين في أوضاع مختلفة. ركبهما في وضع مناسب لطفلك، ويجب وضع وسادتي الكتفين أعلى الكتفين وعلى صدر طفلك. احرص أيضاً على أن يكون الجانب المطاطي من وسادة الكتف في مواجهة صدر طفلك.

إذا أردت تغيير غطاء المقعد المصنوع من القماش، فاحرص على استخدام منتجات أصلية من Axkid فقط. في حالة استخدام منتجات أخرى، قد يؤثر ذلك بالسلب في نظام السلامة الخاص بكرسي السيارة للأطفال Axkid Minikid Core، وقد تحدث إصابة خطيرة في حالة وقوع حادث. يمكن تنظيف أي أجزاء بلاستيكية من كرسي السيارة للأطفال Axkid Minikid Core باستخدام منظف معتدل وماء. لا تستخدم مواد كيماوية قوية تحتوي على مركبات مذيبة أو ما شابه؛ إذ قد تتسبب في إتلاف الأجزاء البلاستيكية وتؤثر في سلامة مقعد السيارة تأثيراً سلبياً.

## الضمان

كرسي السيارة للأطفال Axkid Minikid Core مشمول بضمان لمدة 24 شهراً من تاريخ الشراء. تأكد من حفظ الإيصال وإحضاره إلى مكان الشراء إذا كانت لديك أي مشكلات تتعلق بالضمان لا يغطيها الضمان.

- التلف الناتج عن الاستخدام العادي
- التلف الناتج عن الاستخدام غير الصحيح أو الإهمال أو الحوادث • إذا تم إجراء الإصلاحات من قبل طرف ثالث
- جميع المواد المستخدمة تتمتع بتصنيف عال جداً لمقاومة الأشعة فوق البنفسجية. بيد أن ضوء الأشعة فوق البنفسجية هو ضوء قوي للغاية وسيؤدي في النهاية إلى بهتان غطاء المقعد. لا يغطي الضمان الخاص بنا هذا التلف نظراً لأنه يعتبر من أنواع البلى والتمزق الناتجة عن الاستخدام العادي.
- تعامل مع المقعد بحرص. لا تحمل المقعد عن طريق الإمساك بمسند الرأس (A).

# Axkid Minikid Coreをお選びいただき ありがとうございます

Axkid Minikid Coreチャイルドシートを車に取り付ける前に、本取扱説明書をお読みください。  
詳細と取り付けに関するビデオについては、[www.axkid.com](http://www.axkid.com)をご覧ください。

**Axkid Minikid Core** は、身長40～125cm、体重28kg以下のお子様  
認可された後ろ向きチャイルドシートです

Axkid Minikid Coreは新生児の使用に適しています。

これは一体型の特定車両用ベルト付き改良型年少者用補助乗車装置です。これは、協定規則第129号に従って、車両リストに示されている適合車両の座席位置での使用が承認されています。ご不明な点がある場合は、改良型年少者用補助乗車装置のメーカー（[www.axkid.com](http://www.axkid.com)）または販売店にご相談ください。

## 重要情報

お客様の安全を最大限に確保するためには、次の点に留意することが重要です。

- 必ずこのマニュアルの指示に従ってください。誤った取り付けは、お客様の安全に重大な影響を及ぼす可能性があります。ご不明な点がある場合は、正しい取り付け方法を説明できる販売店にお問い合わせください。
- この取扱説明書は将来参照できるように保管してください。マニュアルを紛失した場合は、[www.axkid.com](http://www.axkid.com)にてご覧いただけます。
- アクティブフロントエアバッグが装備されている座席位置では、Axkid Minikid Coreチャイルドシートを使用しないでください。それでもこの場所にAxkid Minikid Coreチャイルドシートを取り付けたい場合は、車両メーカーの指示に従ってエアバッグのスイッチをオフにする必要があります。
- どんなに小さな事故であっても、チャイルドシートは必ず交換する必要があります。目に見えない損傷があり、お客様の安全に重大な影響を及ぼす可能性があります。このため、Axkidは中古のチャイルドシートの購入を推奨していません。
- Axkid Minikid Coreチャイルドシートが直射日光にさらされていた場合は、お子様を乗せる前にチャイルドシートが熱すぎないことを確認してください。
- お子様を車内に置き去りにしないでください。
- 事故の際に同乗者に怪我をさせる恐れがあるため、荷物や緩んだ物を車内に固定するようにしてください。
- Axkid Minikid Coreチャイルドシートは、可動式シートや車のドアなどに部品が挟まれないように取り付けてください。
- Axkid Minikid Coreチャイルドシートは、後ろ向きでのみ取り付けることができます。
- ハーネスがお子様の体に正しくフィットするように常に調整してください。ハーネスはヘッドサポートを動かすことで調整されます。
- ハーネスでお子様を拘束する際は、お子様の背中がチャイルドシートに押し付けられていることを確認してください。
- ハーネスがお子様をしっかり締め付けられ、バックルが完全にロックされていることを常に確認してください。ストラップを挟むことがないようにしてください。
- ハーネスにねじれがないことを確認してください。
- サポートレッグが正しい位置にあり、車のフロアに接触していることを必ず確認してください。
- サポートレッグは、事故時のお子様の安全性を最大限に高めるために設計された非常に重要な安全機能です。
- Axkid Minikid Coreチャイルドシートのいかなる部分も分解したり、改造したりしないでください。分解や改造は、Axkidチャイルドシートの保証と安全性能に影響を及ぼす可能性があります。
- テキスタイルカバーなしでAxkid Minikid Coreチャイルドシートを使用しないでください。シートテキスタイルカバーは安全機能であり、Axkid純正シートテキスタイルカバーとのみ交換できます。車両ハンドブックおよび[www.axkid.com](http://www.axkid.com)の車両リストを参照し、このチャイルドシートに適合する座席位置をご確認ください。
- Axkidは、車両シートを傷や汚れから保護するため、シートプロテクターの常時使用を推奨しています。不明な点がある場合は、チャイルドシートを購入した販売店または[info@axkid.com](mailto:info@axkid.com)までお問い合わせください

# 目次

部品	176
Axkid Minikid Coreチャイルドシートの取り付け可能位置と禁止位置	178
Axkid Minikid Coreチャイルドシートの車両への取り付け	179
Axkid Minikid Coreチャイルドシートへのお子様の拘束	180
ヘッドレスト調整	181
Axkid Minikid Coreチャイルドシートの車両からの取り外し	181
お手入れとメンテナンス	182
保証	182

# 部品

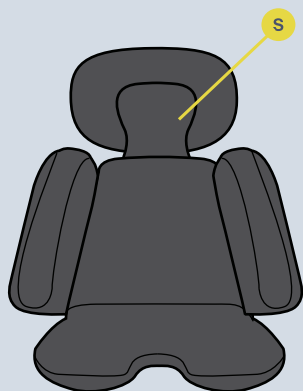

- A ヘッドレストストラップレバー
- B ヘッドレスト
- C 一体型ハーネス
- D バックルリリースボタン
- E ハーネスリリースボタン
- F ハーネス延伸ストラップ
- G 回転ベース
- H シートベルトスロット
- I ASIPコネクター
- J ASIPパッド

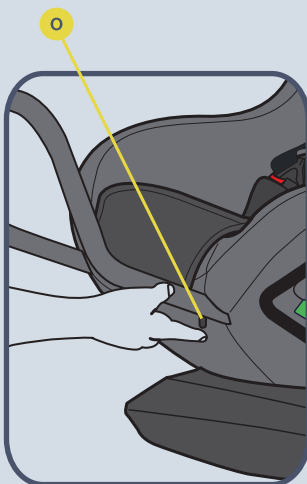
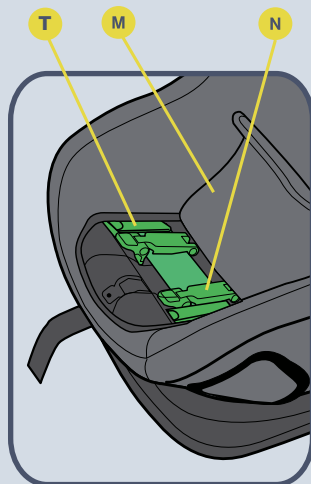
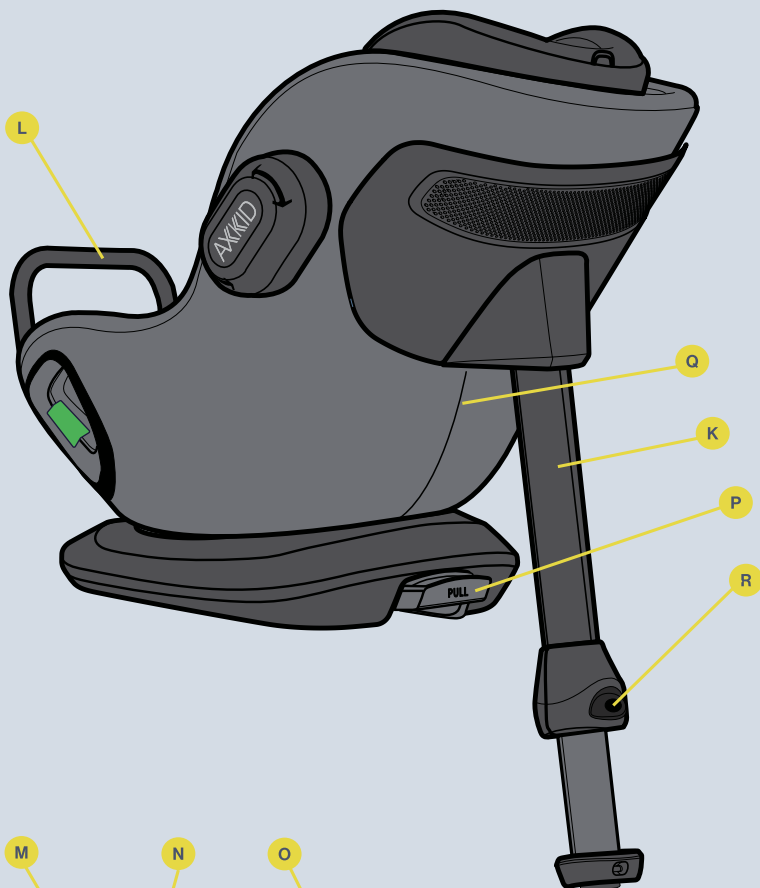

- K サポートレッグ
- L フロントブレース
- M ベルトクランプカバー
- N ベルトクランプ
- O フロントブレースボタン
- P 回転ベースレバー
- Q カバージッパー
- R サポートレッグボタン
- S インサートクッション
- T 金属ガイド



# Axkid Minikid Coreチャイルドシートの 取り付け可能位置と禁止位置

Axkid Minikid Coreチャイルドシートは、後ろ向きでのみ取り付けすることができます。ほとんどの座席位置にフィットしますが、すべての座席位置にフィットするわけではありません。車両の取扱説明書を参照して適切な座席位置を見つけ、[www.axkid.com](http://www.axkid.com)の車両リストを確認してください

助手席（アクティブエアバッグなし）	はいいいえ*
助手席（アクティブエアバッグ）	いいえ
3点式シートベルト付き後部座席	はい
2点式シートベルト付きシート	いいえ
サイドシートと後向きシート	いいえ

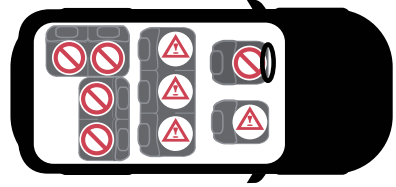

**重要：** フロントエアバッグが備え付けられている場所にAxkid Minikid Coreチャイルドシートを取り付ける場合は、自動車メーカーの指示に従ってエアバッグを取り外す必要があります。一部の車両では、エアバッグを取り外すために認定サービスセンターが必要であることに注意してください。

\*スペインの交通一般規則は、その第117条で、身長135cm以下の子どもを車の助手席に乗せて運転することを例外なく禁止しています。



# Axkid Minikid Coreチャイルドシートの 車両への取り付け

- 1** Axkid Minikid Coreを箱から取り出し、平らな場所に置きます。シートカバーの番号1のジッパー2つを開けてください。
- 2** フロントブレース (L) を持ち、ボタン (O) を押しながらフロントブレースホルダーに挿入します。次にボタンを離し、フロントブレースをカチッと音がするまで上方に押し上げてください。これはフロントブレースが正しく取り付けられたことを示します。さらにボタンをもう一度押すことで、フロントブレースを伸ばしたり縮めたりして、足元スペースを4段階の位置のいずれかに調整できます。
- 3** 本チャイルドシートには2段階のリクライニングポジションがあります。手順1完了後、チャイルドシートを取り付ける前に、回転ベースを平らな場所に置きます。

回転ベースレバー (P) を引きながらベース全体を180度回転させると、ベースがロックされます。新生児から身長60cmまでは、ベースをポジション1に設定してください。身長61~125cmの乳児には、ポジション1とポジション2を使用できます。

身長40~75cmの乳児にはインサートクッション (S) をご使用ください。



最大限の安全性を確保するためには、できるだけ直立した姿勢を選ぶと同時に、寝ているときにお子様の頭が前に倒れないようにします。快適性と安全性の両方の理由から、お子様の成長に合わせてリクライニングの角度をより直立した位置に調整する必要があります。
- 4** Axkid Minikid Coreを、チャイルドシートの背面が車の前方を向くように車両シート上に置きます。フロントブレース (L) がチャイルドシートの背もたれに接触していることを確認してください。

ジッパーカバー (M) とベルトクランプの蓋 (N) を開きます。ベルトクランプ (N) を開きます。車のシートベルトを腕の長さ分引き出し、一番手前のシートベルトスロット (H) に通します。ベルトを金属ガイド (T) およびベルトクランプ (N) に通し、反対側のシートベルトスロット (H) に通します。車のシートベルトをシートベルトのバックルに接続し、車のシートベルトの肩の部分を強く引っ張ってたるみをなくし、チャイルドシートを固定します。強く引くほどしっかりと取り付けられます。チャイルドシートがしっかりと固定されたら、ベルトクランプ (N) を閉じ、車のシートベルトを所定の位置にロックします。ショルダーベルトとラップベルトの両方がベルトクランプ (N) でロックされていることを確認してください。ベルトクランプの蓋 (M) を閉め、ジッパーを閉じます。さらにしっかりと安定した取り付けを行うには、ショルダーベルトを引きながらチャイルドシートを押ししてください。
- 5** サポートレッグ (K) をチャイルドシートから引き出します。サポートレッグボタン (R) を押し、サポートレッグ (K) を車両のフロアに接触するまで下方に引きます。サポートレッグボタン (R) から手を離し、カチッという音がするまでチャイルドシートを上方に持ち上げて、サポートレッグ (K) をさらに伸ばします。これでサポートレッグ (K) がロックされ、車両のフロアにしっかりと押し付けられます。サポートレッグ (K) が車両前方に約10°傾いていることを確認してください。
- 6** ASIPパッド (J) をASIPコネクター (I) のスロットに押し込み、下方にスライドさせると、ASIPパッド (J) が所定の位置にカチッと合致します。ASIPパッド (J) を取り付ける前に、ASIPコネクター (J) にプラスチックカバーがある場合は、それを取り外してシートの反対側にあるASIPコネクター (I) に取り付けます。ASIPパッド (J) が、車両のドアに最も近いAxkid Minikid COREチャイルドシートの側面に取り付けられていることを確認してください。



# Axkid Minikid COREチャイルドシートへのお子様の拘束

Axkid Minikid COREチャイルドシートにお子様を拘束する前に、シートに正しいインレーが取り付けられていることを確認してください。Axkid Minikid COREは、お子様の成長に合わせ、快適かつ安全にフィットするよう設計されています。Axkidでは、インサートクッションがお子様にとって窮屈になるまで使用することを推奨していますが、下記の表に従って最小限の長さになるようにしてください（年齢は単なる目安であることに注意してください）。

年齢	身長	
新生児 (0～ 12カ月)	40～75cm	
1～7歳の お子様	76～125cm	

- 7 ハーネスリリースボタン(E)を押してハーネスを緩め、両方のショルダーストラップ(C)を同時に引き出します。一度に片方のストラップだけを引っ張ると、ショルダーストラップ(C)が片寄る原因となりますので、避けてください。図7に従ってヘッドレストストラップレバー(A)を引き、ヘッドレストを正しい位置にセットします。ヘッドレストの下部とお子様の肩の間が1cm以上空かないようにしてください。これによりヘッドレストとハーネスが適切にセットされます。
- 8 バックルリリースボタン(C)を押してハーネスバックルのロックを解除し、ストラップをシートの外側に配置します。
- 9 お子様をシートに座らせ、ショルダーストラップ(R)をお子様の肩にかけてください。まず、ショルダーストラップ(R)に取り付けられているバックルのパーツを合わせ、カチッと音がするまでバックルに押し込み、ハーネスをロックします。ショルダーストラップ(C)を引いて、お子様の腰の上でハーネスを締めます。

ショルダーストラップ(C)の張力を維持しながら、ハーネスステーションストラップ(F)をチャイルドシートからまっすぐに引き、ハーネスが十分に締め付けられるようにします。このとき、ショルダーストラップ(C)とお子様の肩の間に指が1本以上入らないようにしてください。



## ヘッドレスト調整

Axkid MINIKID COREには、調整可能なヘッドレスト(B)が装備されています。

Axkid MINIKID COREチャイルドシートを使用するときは、ヘッドレストがお子様にとって正しい高さにあることを必ず確認してください。ショルダーストラップ(C)がお子様の肩からまっすぐ、または最大1 cm上の位置でシートに通されていることを確認してください。通っていない場合は、ヘッドレスト(B)を調整してください。

注意: ヘッドレストを適切な高さまで引き上げられない場合は、ハーネスのテンションを緩める必要があります。ベルトハーネスリリースボタン (E) を押してハーネスを緩めます。



## Axkid Minikid Coreチャイルドシートの車両からの取り外し

- ジッパーとベルトクランプの蓋 (M) を開けます。シートベルトバックルの赤いボタンを押して、車のシートベルトのロックを解除します。ベルトクランプ (N) を開き、車のシートベルトを引っ張り、シートベルトスロット (H) に通して、チャイルドシートから取り外します。
- サポートレッグボタン (R) を押して、サポートレッグ (K) を最短位置まで折りたたみます。
- Axkid Minikid Coreを車両から取り出します。

**ヒント:** 車両からチャイルドシートを取り外す前に、ハーネスバックルをロックし、ハーネスに張力をかけます。その後、ショルダーストラップ(C)をキャリングハンドルとして使用することで、チャイルドシートを持ち上げて車外に持ち出すことが容易になります。

**重要:** ヘッドレスト (B) を持ってチャイルドシートを運ばないでください。

### チャイルドシートのリサイクル



Axkidは、古いチャイルドシートのリサイクルを強く推奨しています。お近くのリサイクルステーションに委ねる前に、シートからハーネスストラップを切り離し、テキスタイルカバーを取り外し、発泡スチロール部品をできるだけ取り除き、可能であれば金属部品とプラスチック部品を分別してください。シートの主要部分には、安全でない、または使用期限切れの印を付け (マーカーを使用)、再び使用しないようにします。各素材のリサイクル方法については、お住まいの自治体のガイドラインをご確認ください。



# お手入れとメンテナンス

シートテキスタイルカバーは30°Cで洗濯機のデリケート洗いが可能です。カバーを乾燥機に入れないでください。カバーを傷めたり、パッドが生地から剥がれたりする恐れがあります。www.axkid.comにアクセスして、カバーの取り外しと取り付け方法を説明するビデオをご覧ください。

## テキスタイルカバーの取り外し：

- ASIPパッド (J) が取り付けられている場合は取り外します。
- ハーネスリリースボタン (F) を押してハーネスを緩め、両方のショルダーストラップ®を同時に引き出します。
- ヘッドレストカバーはヘッドレスト (B) から簡単に取り外せます。ヘッドレストストラップカバー (A) からカバーを慎重に外してください。
- ヘッドレスト (B) を最低位置まで下げ、バックルリリースボタン (D) を押してハーネスバックルのロックを解除し、バックルカバーを取り外します。
- カバージッパー (Q) を開き、テキスタイルカバーを取り外します。
- ASIPパッドやその他のプラスチックカバーの周囲は、布地を傷つけないように注意し、強く引っ張らないでください。
- ショルダーパッドを開き、マジックテープからそと外します。

## テキスタイルカバーの取り付け：

- 上記の手順を逆にして、テキスタイルカバーをチャイルドシートに再度取り付けます。
- ショルダーパッドはさまざまな位置に取り付け可能です。ショルダーパッドはお子様に適した位置に取り付けてください。お子様の肩の上と胸の上に配置する必要があります。また、ショルダーパッドのゴム面がお子様の胸側を向くようにしてください。

テキスタイルシートカバーの交換が必要な場合は、必ずAxkid純正品のみを使用してください。他の製品を使用すると、Axkid Minikid Coreチャイルドシートの安全システムが損なわれ、事故が発生した場合に重傷を引き起こす可能性があります。Axkid Minikid Coreチャイルドシートのプラスチック部品は、中性洗剤と水で洗浄できます。プラスチックに損傷を与え、チャイルドシートの安全性を損なう可能性があるため、溶剤などを含む強力な化学薬品は使用しないでください。

# 保証

Axkid Minikid Coreチャイルドシートには、購入日から24か月の保証が付いています。領収書を必ず保管し、保証が適用されないなど、保証に関する問題がある場合は購入店に持参してください。

- 通常の使用による摩損
- 誤った使用、手入れ不足、事故による損傷
- 第三者による修理が行われた場合
- 使用されているすべての素材は非常に高い耐紫外線性を有しています。ただし、紫外線は非常に攻撃的であり、最終的にはシートカバーの色あせにつながります。これは通常使用による損傷と見なされるため、保証の対象外です。
- シートの取り扱いには注意してください。ヘッドレスト (A) を持ってシートを運ばないでください。

# Благодарим Ви, че избрахте детско столче Axkid Minikid Core

Прочетете това ръководство с указания, преди да монтирате детско столче за кола Axkid Minikid Core във вашия автомобил. За повече информация и видеоклипове за монтаж посетете [www.axkid.com](http://www.axkid.com).

**Axkid Minikid Core** е столче за кола, обърнато назад, одобрено за деца с ръст между 40-125 см, ≤28 кг

Axkid Minikid Core е подходящо за употреба за новородени.

Това е единна специфична усъвършенствана система за обезопасяване на деца с колани в превозно средство. Тя е одобрена в съответствие с Правило No 129 на ООН за използване в съвместими места за сядане в превозното средство, както е посочено в списъка на превозните средства. Ако имате съмнения, допитайте се или до производителя на усъвършенстваната система за обезопасяване на деца ([www.axkid.com](http://www.axkid.com)), или до търговеца на дребно.

## Важна информация

За да увеличите максимално безопасността на детето си, е важно да не забравяте следното:

- Винаги следвайте указанията в това ръководство. Неправилният монтаж може сериозно да засегне безопасността на вашето дете. Ако се съмнявате, свържете се с вашия търговец, който може да покаже правилен монтаж.
- Запазете това ръководство с указания за бъдещи справки. Ако ръководството е изгубено, можете да го намерите онлайн на адрес [www.axkid.com](http://www.axkid.com)
- Не използвайте столче за кола Axkid Minikid Core в положение за сядане, където е монтирана активна предна въздушна възглавница. Ако все пак желаете да монтирате столчето за кола Axkid Minikid Core на това място, въздушната възглавница трябва да се изключи съгласно указанията на производителя на автомобила.
- Ако претърпите пътнотранспортно произшествие, без значение колко е леко, столчето за кола винаги трябва да бъде сменено. То може да има увреждане, което да не е видимо и може сериозно да засегне безопасността на вашето дете. Поради тази причина Axkid не препоръчва закупуването на столчета за кола втора употреба.
- Ако столчето за кола Axkid Minikid Core е било изложена на пряка слънчева светлина, се уверете, че столчето за кола не е твърде горещо, преди да поставите детето си.
- Никога не оставяйте детето си без надзор в превозното средство.
- Уверете се, че всички багажи или свободни предмети в автомобила ви са обезопасени, тъй като те могат да причинят наранявания на пътниците в случай на произшествие.
- Уверете се, че столчето за кола Axkid Minikid Core е монтирано по начин, при който нито една част не се заклецва от подвижни седалки, врати на автомобила и т.н.
- Столчето за кола Axkid Minikid Core може да се монтира само обърнато назад.
- Винаги се уверявайте, че коланите са регулирани така, че да прилягат правилно на тялото на детето ви. Коланите се регулират чрез преместване на опората за глава.
- Уверете се, че гърбът на детето е притиснат към столчето за кола, когато обезопасявате детето си с коланите.
- Винаги се уверявайте, че коланите са здраво обтегнати по детето ви и че токата е напълно заключена, не трябва да можете да захванете лентите.
- Уверете се, че коланите не са усукани.
- Винаги се уверявайте, че опорният крак е в правилното си положение и че опира в пода на автомобила. Опорният крак е много важна функция за безопасност, предназначена да увеличи максимално безопасността на детето ви при произшествие.
- Не се опитвайте да разглобявате или промените която и да е част от детското столче Axkid Minikid Core. Гаранцията и показателите за безопасност на детското столче Axkid могат да бъдат засегнати, ако това се случи.
- Никога не използвайте столчето за кола Axkid Minikid Core без текстилния калъф. Текстилният калъф на столчето е функция за безопасност и може да бъде заменен само с оригинален текстилен калъф за столче Axkid.
- Прочетете ръководството на превозното средство и списъка на превозните средства на адрес [www.axkid.com](http://www.axkid.com), за да откриете кои места за сядане са подходящи за това столче за кола
- Axkid препоръчва винаги да използвате предпазител за седалки, за да предпазите седалката на автомобила от драскотини и замърсявания. Ако имате някакви съмнения, свържете се с търговеца на дребно, от който е закупено столчето за кола, или се свържете с [info@axkid.com](mailto:info@axkid.com)

# Съдържание

Части	185
Разрешено и забранено разполагане на столчето за кола Axkid Minikid Core	187
Монтиране на столчето за кола Axkid Minikid Core в автомобила	188
Обезопасяване на детето в столчето за кола Axkid Minikid Core	189
Регулиране на облегалката за глава	190
Демонтаж на столчето за кола Axkid Minikid Core от автомобила	190
Грижа и поддръжка	191
Гаранция	191

# Части

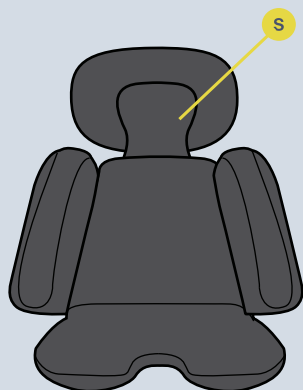

- A** ЛОСТ НА ПРЕЗРАМКАТА НА ОБЛЕГАЛКАТА ЗА ГЛАВА
- B** ОБЛЕГАЛКА ЗА ГЛАВА
- C** ВГРАДЕНА СИСТЕМА ЗА ОБЕЗОПАСЯВАНЕ
- D** БУТОН ЗА ОСВОБОЖДАВАНЕ НА ЗАКОПЧАЛКАТА
- E** БУТОН ЗА ОСВОБОЖДАВАНЕ НА СИСТЕМАТА ЗА ОБЕЗОПАСЯВАНЕ
- F** РЕМЪК ЗА ОБТЯГАНЕ НА СИСТЕМАТА ЗА ОБЕЗОПАСЯВАНЕ
- G** ВЪРТЯЩА СЕ ОСНОВА
- H** ПРОРЕЗ ЗА ПРЕДПАЗЕН КОЛАН
- I** СЪЕДИНИТЕЛ ASIP
- J** ПОДЛОЖКА ASIP

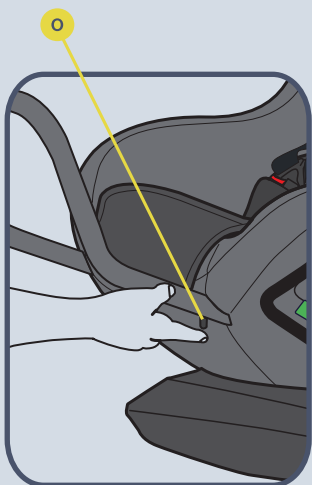
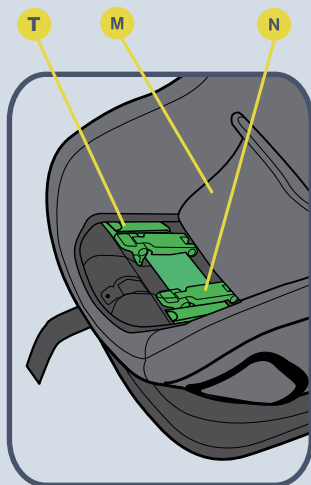

- К** ОПОРЕН КРАК
- Л** ПРЕДНА СКОБА
- М** КАПАК НА СКОБАТА НА ПРЕЗРАМКАТА
- Н** СКОБА НА ПРЕЗРАМКАТА
- О** БУТОН НА ПРЕДНАТА СКОБА
- П** ЛОСТ НА ВЪРТЯЩАТА СЕ ОСНОВА
- Q** ЦИП НА КАЛЪФА
- Р** БУТОН НА ОПОРНИЯ КРАК
- С** ВЪЗГЛAVНИЦА-ПОДЛОЖКА
- Т** МЕТАЛЕН ВОДАЧ



# Разрешено и забранено поставяне на столчето за автомобил Axkid Minikid Core

Столчето за кола Axkid Minikid Core може да се монтира само обърнато назад. То ще се побере в повечето, но не във всички места за сядане. Проверете ръководството за експлоатация на превозното средство, за да намерите подходящи места за сядане, и проверете списъка на превозните средства на [www.axkid.com](http://www.axkid.com)

Предна пътническа седалка (без активна въздушна възглавница)	ДА/НЕ*
Предна пътническа седалка (с активна въздушна възглавница)	НЕ
Задна пътническа седалка с 3-точков предпазен колан	ДА
Седалка с 2-точков предпазен колан	НЕ
Странични и обърнати назад седалки	НЕ

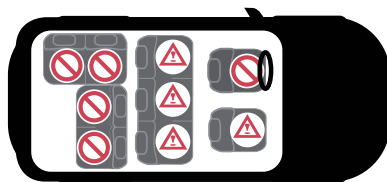

**ВАЖНО:** Ако желаете да монтирате вашето детско столче Axkid Minikid Core на място, където е монтирана предна въздушна възглавница, въздушната възглавница трябва да бъде изключена съгласно ръководството от производителя на автомобила ви. Имайте предвид, че за изключването на въздушната възглавница на някои автомобили се изисква упълномощен сервизен център.

\* Общият правилник за движение по пътищата в Испания, в своя член 117, установява забрана за шофиране с деца с ръст, равен или по-малък от 135 сантиметра, разположени на предните седалки на автомобила, без изключения.



# Монтиране на столчето за кола Axkid Minikid Core в автомобила

**1** Извадете Axkid Minikid Core от кутията и го поставете върху равна повърхност, и разкопчайте двата ципа с номер 1 на тапицерията

**2** Вземете предната скоба (L) и я поставете в държача на предната скоба, като натискате бутона (O). След това освободете бутона и натиснете предната скоба нагоре, докато чуете звук (щракване). Това означава, че предната скоба е монтирана правилно. Като натиснете бутона още веднъж, можете да регулирате пространството за краката, като удължите или скъсите предната скоба до една от 4 налични позиции.

**3** Тази детска седалка има 2 положения на наклоняване. Преди да монтирате столчето за кола, и след стъпка 1, поставете въртящата се основа върху равна повърхност.

Завъртете основата, издърпвайки лоста за завъртане на основата (P) и завъртайки цялата основа на 180°, Основата ще бъде заключена. При височина от новородено до 60 см основата трябва да бъде в положение 1. За бебета от 61 до 125 см могат да се използват положения 1 и 2.

Използвайте възглавницата-подложка (S) при бебета с височина от 40 до 75 см.

За максимална безопасност изберете възможно най-изправено положение, като същевременно се уверите, че главата на детето ви не пада напред, когато спи. Както от съображения за удобство, така и от съображения за безопасност, ъгълът на наклона трябва да се регулира във все по-изправено положение, колкото повече детето ви расте

**4** Поставете Axkid Minikid Core върху седалката на автомобила, като облегалката на столчето за кола е обърната към предната част на автомобила. Уверете се, че предната скоба (L) опира в облегалката на седалката за кола.

Отворете щипките на калъфите (M) и капачите на скобите на колана (N). Отворете скобата за колана (N). Издърпайте предпазния колан на автомобила на дължина колкото ръката ви и го вкарайте през прореза за предпазния колан (H), който е най-близо до вас. Прекарайте колана през металните водачи (T) и скобите за предпазния колан (N) и го промушете през прореза за предпазния колан (H) от противоположната страна. Закопчайте предпазния колан на автомобила в токата на предпазния колан и дръпнете силно раменната част на предпазния колан на автомобила, за да отстраните цялата хлабина и да застопорите столчето за кола, колкото по-силно дърпате, толкова по-здрав е монтажът. Когато столчето за кола е здраво застопорено, затворете скобите за предпазния колан (N) и заключете предпазния колан на превозното средство в положението му. Уверете се, че раменната и набедрената части на колана са заключени заедно в скобите за предпазния колан (N). Затворете капачето на скобата на колана (P) и затворете щипката. За да осигурите още по-здрав и стабилен монтаж, натиснете надолу столчето за кола, докато дърпате раменния колан



**5** Издърпайте опорния крак (K) от столчето за кола. Натиснете бутона на опорния крак (R) и издърпайте опорния крак (K) надолу, докато опре в пода на превозното средство. Отпуснете бутона на опорния крак (R) и повдигнете столчето за кола, за да удължите допълнително опорния крак (K), докато чуете щракване. Опорният крак (K) сега трябва да бъде заключен и здраво притиснат към пода на превозното средство. Уверете се, че опорният крак (K) е под ъгъл от около 10° към предницата на автомобила

**6** Натиснете подложката ASIP (J) в прорезите на съединителя ASIP (I) и плъзнете надолу, подложката ASIP (J) ще щракне на мястото си. Ако има пластмасов капак на съединителя ASIP (J), извадете го и го поставете върху съединителя ASIP (I) от противоположната страна на седалката, преди да монтирате подложката ASIP (J). Уверете се, че подложката ASIP (J) е закрепена от страната на столчето за кола Axkid Minikid CORE, която е най-близо до вратата на автомобила



# Обезопасяване на детето в столчето за кола Axkid Minikid Core

Преди да обезопасите детето си в детското столче Axkid Minikid Core, се уверете, че в столчето е монтирана правилната подплата. Axkid Minikid Core е проектирано да расте заедно с вашето дете и да осигури удобно и безопасно прилягане за децата. Axkid препоръчва да използвате възглавницата подложка, докато стане твърде стегната за вашето дете, но до минимална дължина съгласно таблицата по-долу (имайте предвид, че възрастта е само за справка):

Възраст	Ръст	
новородено от 0 до 12 месеца	40–75 cm	
Дете от 1 до 7 години	76–125 cm	

- 7 Разколчайте системата за обезопасяване, натискайки бутона за освобождаване на системата (E) и издърпайте едновременно двете презрамки (C) навън. Избягвайте да дърпате само една каишка наведнъж, тъй като това може да доведе до неравномерна дължина на презрамките (C). Поставете облегалката за глава в правилното положение, издърпвайки лоста на ремъка на облегалката за глава (A) съгласно снимка 7, поставете долната част на облегалката за глава отделена на максимум 1 cm от рамото. Тогава облегалката за глава и обезопасителната система ще бъдат добре разположени.
- 8 Отключете ключалката на системата за обезопасяване, натискайки бутона за освобождаване на закопчалката (C) и поставете коланите извън столчето.
- 9 Поставете детето си в столчето и поставете презрамките (R) на раменете на детето. Заклучете обезопасителната система от колани, първо поставяйки частите на закопчалката, която е прикрепена към презрамките (R) заедно, и след това ги натиснете в закопчалката, докато чуете щракване.

Издърпайте презрамките (C), за да затегнете обезопасителната система от колани над бедрата на детето си. Докато поддържате презрамките (C) опънати, издърпайте каишката за опъване на обезопасителната система (F) на право от столчето за кола, докато обезопасителната система се обтегне достатъчно, не трябва да можете да поставите повече от един пръст между презрамките (C) и раменете на детето си.



## Регулиране на облегалката за глава

Axkid Minikid Core е оборудвано с регулируема облегалка за глава (B).

Винаги се уверявайте, че облегалката за глава е разположена на правилната височина за вашето дете, когато използвате вашето Axkid Minikid Core. Проверете дали презрамките (C) преминават през столчето точно над раменете на детето или максимум 1 см над тях. Ако не, регулирайте облегалката за глава (B) съответно.

Забележка: Обтягането на обезопасителната система трябва да се отпусне, ако облегалката за глава не може да се издърпа до подходяща височина. Натиснете бутона за освобождаване на обезопасителната система (E), за да отпуснете системата.



## Демонтиране на столчето за кола Axkid Minikid Core от автомобила

- Отворете щипките и капака на скобата на колана (M). Отключете предпазния колан на автомобила, натискайки червения бутон на заключалката на предпазния колан. Отворете скобите за колана (N) и издърпайте предпазния колан на автомобила и го насочете през прорезите за предпазния колан (H), за да го извадите от столчето за кола.
- Натиснете бутона на опорния крак (R) и приберете опорния крак (K) в най-късото му положение.
- Извадете Axkid Minikid Core от автомобила.

**Съвет:** Заклучете ключалката на многоточковите колани и обтегнете коланите, преди да извадите столчето за кола от автомобила. След това можете да използвате презрамките (C) като дръжка за носене, което улеснява повдигането на столчето за кола и пренасянето му извън автомобила.

**ВАЖНО:** Никога не носете столчето за кола, държейки го за облегалката за глава (B)

### Рециклиране на вашето столче за кола



Axkid силно препоръчва рециклирането на стари столчета за кола. Преди да оставите столчето в местната станция за рециклиране, отрежете ремъците на системата за обезопасяване от столчето, свалете текстилния калъф, отстранете колкото се може повече части от стиропор, отделете металните и пластмасовите части, ако е възможно. Главната част от столчето трябва да бъде обозначена като опасна или с изтекъл срок на годност (използвайте маркер), за да възпрепятствате някой да я използва отново. Моля, проверете местните общински насоки за указания за рециклиране на различните материали.

# Грижа и поддръжка

Текстилният калъф на столчето може да се пере в машина на 30°C при лек цикъл. Не поставяйте калъфа в сушилня, тъй като това може да повреди калъфа и подплатата може да се отдели от тъканта. Посетете [www.axkid.com](http://www.axkid.com), за да намерите видеоклипове, обясняващи как да премахнете и поставите калъфа

## Махане на текстилния калъф:

- Отстранете подложката ASIP (J), ако е закрепена.
- Разкопчайте системата за обезопасяване, натискайки бутона за освобождаване на системата (F) и издърпайте едновременно двете презрамки (C) навън.
- Калъфът на облегалката за глава може лесно да се свали от облегалката за глава (B) Моля, внимателно издърпайте калъфа от лоста на презрамката на облегалката за глава (A).
- Спуснете облегалката за глава (B) в най-долното ѝ положение и отключете ключалката на системата за обезопасяване, натискайки бутона за освобождаване на закопчалката (D) и махнете капачето на закопчалката.
- Отворете ципа на калъфа (Q) и свалете текстилния калъф.
- Бъдете внимателни около подложката ASIP и други пластмасови капачета да не повредят текстила, не дърпайте прекалено силно.
- Отворете подплънките на презрамките и внимателно ги махнете от велкрото.

## Поставяне на текстилния калъф

- Изпълнете стъпките от указанията по-горе в обратен ред, за да монтирате текстилния калъф на столчето за кола обратно.
- Имайте предвид, че подложките на презрамките могат да бъдат монтирани в различни положения. Монтирайте ги в положение, подходящо за вашето дете, подложките на презрамките трябва да бъдат разположени върху рамото и гърдите на вашето дете. Също така се уверете, че гумената страна на подложките на презрамките е обърната към гърдите на детето ви.

Ако текстилният калъф на столчето се нуждае от смяна, се уверете, че използвате само оригинални продукти от Axkid. Ако използвате други продукти, системата за безопасност на столчето за кола Axkid Minikid Core може да бъде нарушена и да доведе до тежки наранявания в случай на пътнотранспортно произшествие. Не използвайте агресивни химикали, съдържащи разтворители или подобни, тъй като това може да повреди пластмасата и да наруши безопасността на столчето за кола.

# Гаранция

Столчето за кола Axkid Minikid Core се покрива от 24-месечна гаранция от датата на закупуване. Уверете се, че сте запазили касовата си бележка и я занесете на мястото на покупка, ако имате някакви гаранционни проблеми, които не са покрити от гаранцията.

- Нормално износване
- Повреди, дължащи се на неправилна употреба, небрежност или злоупотреба
- Ако е имало ремонти, извършени от трета страна • Всички използвани материали имат много висок клас на устойчивост на UV лъчи. UV-светлината обаче е много агресивна и в крайна сметка ще доведе до избледняване на калъфа на седалката. Това не се покрива от нашата гаранция, тъй като се счита за нормално износване.
- Работете със столчето внимателно. Никога не носете столчето, държейки го за облегалката за глава (A).

# ขอขอบคุณที่เลือก Axkid Minikid Core

โปรดอ่านคู่มือการใช้งานก่อนติดตั้งคาร์ซีท Axkid Minikid Core ในรถของคุณ สำหรับข้อมูลเพิ่มเติมและวิดีโอในการติดตั้ง โปรดดูที่ [www.axkid.com](http://www.axkid.com)

**Axkid Minikid Core** เป็นคาร์ซีทแบบหันไปด้านหลังซึ่งผ่านการอนุมัติสำหรับเด็กที่มีความสูงระหว่าง 40–125 ซม. น้ำหนัก ≤28 กก.

Axkid Minikid Core เหมาะสำหรับใช้ในเด็กแรกเกิด

นี่คือระบบยึดเหนี่ยวเด็กสูงแบบคาดเข็มขัดสำหรับรถยนต์โดยเฉพาะแบบอินทิกรัล ซึ่งได้รับการอนุมัติตามกฎหมายข้อบังคับของสหประชาชาติหมายเลข 129 เพื่อใช้ในตำแหน่งที่นั่งของรถที่เข้ากันได้ตามที่ระบุในรายชื่อรถยนต์ หากคุณมีข้อสงสัย กรุณาปรึกษากับผู้ผลิตรายอื่นของผู้โดยสารเด็กชั้นสูง ([www.axkid.com](http://www.axkid.com)) หรือผู้ค้าปลีก

## ข้อมูลสำคัญ

เพื่อความปลอดภัยสูงสุดของเด็ก เป็นสิ่งสำคัญที่คุณควรจะ:

- ปฏิบัติตามคำแนะนำในคู่มือฉบับนี้ การติดตั้งอย่างไม่ถูกต้องอาจส่งผลต่อความปลอดภัยของเด็กอย่างร้ายแรง หากมีข้อสงสัย กรุณาติดต่อผู้ค้าปลีกที่สามารถหาวิธีติดตั้งได้อย่างถูกต้อง
- โปรดเก็บคู่มือการใช้งานฉบับนี้สำหรับการอ้างอิงในอนาคต หากทำคู่มือหาย คุณสามารถค้นหาข้อมูลได้ทางออนไลน์ที่ [www.axkid.com](http://www.axkid.com)
- ห้ามใช้คาร์ซีท Axkid Minikid Core ในตำแหน่งที่นั่งที่มีการติดตั้งถุงลมนิรภัยด้านหน้า หากคุณยังคงต้องการติดตั้งคาร์ซีท Axkid Minikid Core ในตำแหน่งดังกล่าว คุณจะต้องมีถุงลมนิรภัยตามคำแนะนำของผู้ผลิตรายอื่น
- หากเกิดอุบัติเหตุขึ้นไม่ว่าจะเล็กน้อยแค่ไหนก็ตาม คุณจะต้องเปลี่ยนคาร์ซีทใหม่เสมอ เนื่องจากคาร์ซีทอาจได้รับความเสียหายที่มองไม่เห็นและอาจส่งผลกระทบต่อความปลอดภัยของเด็ก ด้วยเหตุนี้ Axkid จึงไม่แนะนำให้อ่านคู่มือสอง
- หากคาร์ซีท Axkid Minikid Core สัมผัสกับแสงแดดโดยตรง ตรวจสอบให้แน่ใจว่าที่นั่งจะไม่ร้อนเกินไปก่อนจะวางตัวเด็ก
- ห้ามปล่อยให้เด็กอยู่ลำพังโดยไม่มีคนดูแลโดยเด็ดขาด
- ตรวจสอบให้แน่ใจว่าได้ยึดกระเปาะหรือวัตถุเคลื่อนย้ายได้ไว้ในรถของคุณแล้ว เนื่องจากวัตถุเหล่านั้นอาจทำให้ผู้โดยสารได้รับบาดเจ็บในกรณีที่เกิดอุบัติเหตุ
- ตรวจสอบให้แน่ใจว่าได้ติดตั้งคาร์ซีท Axkid Minikid Core ในลักษณะที่ไม่มีชิ้นส่วนใดๆ ติดกับที่นั่งที่เคลื่อนไหวได้ ประตูรถ เป็นต้น
- คาร์ซีท Axkid Minikid Core สามารถติดตั้งได้เฉพาะแบบหันไปทางด้านหลังเท่านั้น
- ตรวจสอบให้แน่ใจเสมอว่าปรับสายคาดนิรภัยให้พอดีกับตัวเด็กแล้ว ปรับสายคาดโดยการเลื่อนพนักพิงศีรษะ
- ตรวจสอบให้แน่ใจว่าหลังของเด็กถูกดันเข้ากับคาร์ซีทเมื่อผูกมัดเด็กด้วยสายคาดนิรภัย
- ตรวจสอบให้แน่ใจเสมอว่าสายคาดนิรภัยรัดแน่นกับตัวเด็กและหัวเข็มขัดล็อกสนิท ไม่ควรปรับเข็มขัด
- ตรวจสอบให้แน่ใจว่าสายคาดนิรภัยไม่มีบิดเป็นเกลียว
- ตรวจสอบให้แน่ใจเสมอว่าขาอยู่ตำแหน่งที่ถูกต้องและสัมผัสกับพื้นรถ
- ขาเป็นคุณสมบัติด้านความปลอดภัยที่สำคัญอย่างยิ่งซึ่งออกแบบมาเพื่อให้เกิดความปลอดภัยสูงสุดเมื่อเกิดอุบัติเหตุ
- อย่าพยายามถอดแยกชิ้นส่วนหรือดัดแปลงชิ้นส่วนใดๆ ของคาร์ซีท Axkid Minikid Core หากทำเช่นนั้น การรับประกันและประสิทธิภาพด้านความปลอดภัยของคาร์ซีท Axkid อาจได้รับผลกระทบ
- ห้ามใช้คาร์ซีท Axkid Minikid Core โดยไม่มีฝาคลุม ฝาคลุมเบาะนั่งเป็นคุณสมบัติด้านความปลอดภัยและสามารถเปลี่ยนด้วยฝาคลุมเบาะนั่งแท้จาก Axkid เท่านั้น
- อ่านคู่มือของรถยนต์และรายชื่อรถยนต์ได้ที่ [www.axkid.com](http://www.axkid.com) เพื่อทราบว่าตำแหน่งที่นั่งใดเหมาะสมสำหรับคาร์ซีทนี้
- Axkid แนะนำให้ใช้อุปกรณ์ปกป้องที่นั่งเพื่อปกป้องเบาะรถยนต์ของคุณจากการฉีกขาดและสิ่งสกปรก หากมีข้อสงสัย โปรดติดต่อผู้ค้าปลีกที่คุณซื้อคาร์ซีทหรือติดต่อ [info@axkid.com](mailto:info@axkid.com)

# สารบัญ

ชิ้นส่วนต่าง ๆ	194
การจัดตำแหน่งคาร์ซีท Axxkid Minikid Core ที่อนุญาตและไม่อนุญาต	196
การติดตั้งคาร์ซีท Axxkid Minikid Core ในรถ	197
รัดลูกน้อยของคุณให้อยู่ในคาร์ซีท Axxkid Minikid Core	198
การปรับพนักพิงศีรษะ	199
การถอดคาร์ซีท Axxkid Minikid Core ออกจากรถของคุณ	199
การดูแลและการบำรุงรักษา	200
การรับประกัน	200

# ชิ้นส่วนต่าง ๆ

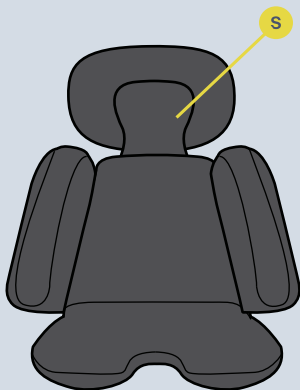

- A คันปรับสายรัดพนักพิงศีรษะ
- B พนักพิงศีรษะ
- C สายรัดในตัว
- D ปุ่มปลดล็อกหัวเข็มขัด
- E ปุ่มปลดสายคาด
- F สายรัดความตึงของสายคาด
- G ฐานแบบหมุนได้
- H ช่องใส่เข็มขัดนิรภัย
- I หัวต่อ ASIP
- J แผ่น ASIP

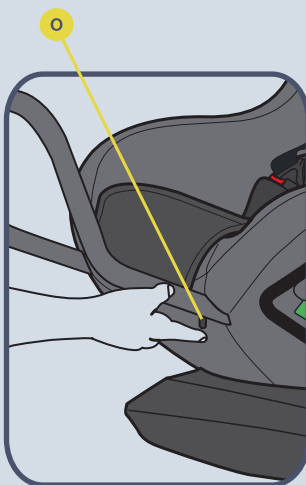
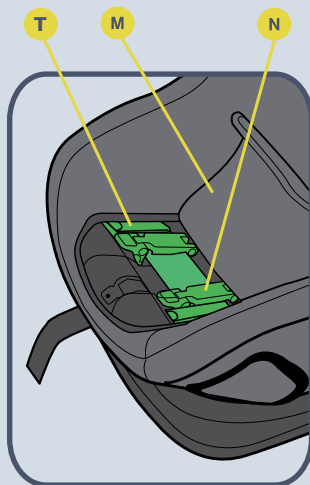

- K ขาด้า
- L ที่กั้นด้านหน้า
- M ผ้าหุ้มเคลมบปสายคาด
- N แคลมบปสายคาด
- O ปุ่มปรับที่กั้นด้านหน้า
- P ดันปรับฐานแบบหมุนได้
- Q ซิปผ้าหุ้ม
- R ปุ่มปรับขาด้า
- S เบาะรอง
- T ตัวนำโลหะ



# การจัดตำแหน่งคาร์ซีท Axkid Minikid Core ที่อนุญาตและไม่อนุญาต

คาร์ซีท Axkid Minikid Core สามารถติดตั้งได้เฉพาะแบบหันไปทางด้านหลังเท่านั้น ซึ่งจะพอดีกับตำแหน่งที่นั่งส่วนใหญ่ แต่ไม่ใช่ทุกตำแหน่ง โปรดตรวจสอบคู่มือการใช้งานรถยนต์เพื่อหาตำแหน่งที่นั่งที่เหมาะสม และตรวจสอบรายชื่อรถยนต์ใน [www.axkid.com](http://www.axkid.com)

ที่นั่งผู้โดยสารด้านหน้า (ไม่มีถุงลมนิรภัยแบบแอคทีฟ)	ได้/ไม่ได้*
ที่นั่งผู้โดยสารด้านหน้า (มีถุงลมนิรภัยแบบแอคทีฟ)	ไม่ได้
ที่นั่งผู้โดยสารด้านหลังที่มีเข็มขัดนิรภัยแบบยึด 3 จุด	ได้
ที่นั่งที่มีเข็มขัดนิรภัยแบบยึด 2 จุด	ไม่ได้
ที่นั่งที่หันหน้าไปด้านข้างและด้านหลัง	ไม่ได้

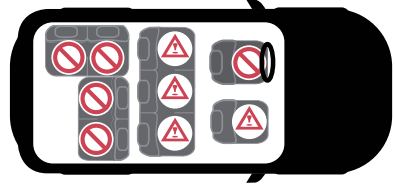

**สำคัญ:** หากคุณต้องการติดตั้งคาร์ซีท Axkid Minikid Core ในตำแหน่งที่มีถุงลมนิรภัยด้านหน้า จะต้องถอดถุงลมนิรภัยตามคู่มือของผู้ผลิตรถยนต์ โปรดทราบว่า รถยนต์บางคันต้องให้ศูนย์บริการที่ได้รับอนุญาตทำการถอดถุงลมนิรภัย

\* กฎจราจรทั่วไปในสเปนในมาตรา 117 กำหนดข้อห้ามในการขับขี่โดยมีเด็กที่มีส่วนสูงเท่ากับหรือน้อยกว่า 135 เซนติเมตรอยู่ในที่นั่งด้านหน้าของรถโดยไม่มีข้อยกเว้น



# การติดตั้งคาร์ซีท Axkid Minikid Core ในรถ

- 1** นำ Axkid Minikid Core ออกจากกล่อง แล้ววางบนพื้นผิวเรียบ จากนั้นรูดเปิดซิปทั้งสองที่มีเลข 1 บนเบาะ
- 2** นำที่กั้นด้านหน้า (L) ใส่เข้าไปในตัวยึดที่กั้นด้านหน้า ขณะกดปุ่ม (O) จากนั้นปล่อยปุ่มและดันที่กั้นด้านหน้าขึ้นจนได้ยินเสียง (คลิก) ซึ่งหมายความว่าที่กั้นด้านหน้าได้รับการติดตั้งอย่างถูกต้อง เมื่อกดปุ่มอีกครั้ง คุณสามารถปรับพื้นที่วางขาได้โดยการยืดหรือหดที่กั้นด้านหน้าให้เข้ากับหนึ่งใน 4 ตำแหน่งที่มีให้เลือก
- 3** ที่นั่งเด็กนี้ปรับเอนนอนได้ 2 ตำแหน่ง ก่อนติดตั้งในคาร์ซีท และหลังขั้นตอนที่ 1 ให้วางฐานหมุนบนพื้นผิวเรียบ  
หมุนฐานโดยดึงคันโยกฐานหมุน (P) แล้วหมุนฐานทั้งหมด 180 องศา ฐานจะถูกล็อก สำหรับทารกตั้งแต่แรกเกิดถึง ความสูง 60 ซม. ฐานจะต้องอยู่ในตำแหน่ง 1 สำหรับทารกความสูงตั้งแต่ 61 ถึง 125 ซม. สามารถใช้ได้ทั้งตำแหน่งที่ 1 และตำแหน่งที่ 2  
  
ใช้เบาะรอง (S) กับทารกที่มีความสูงตั้งแต่ 40 ถึง 75 ซม.  
  
เพื่อความปลอดภัยสูงสุด ให้เลือกตำแหน่งติดตั้งที่สะดวกที่สุดเท่าที่จะเป็นไปได้ ขณะเดียวกันต้องแน่ใจว่าศีรษะของเด็ก ไม่ตกลงไปข้างหน้าขณะนอนหลับ สำหรับเหตุผลทั้งด้านความปลอดภัยและความสะดวกสบาย ควรปรับมุมเอนไปยังตำแหน่งที่ตั้งตรงมากขึ้นเมื่อลูกของคุณโตขึ้น
- 4** Axkid Minikid Core บนที่นั่งของรถยนต์โดยให้ด้านหลังของคาร์ซีทหันไปทางด้านหน้าของรถยนต์ ตรวจสอบให้แน่ใจว่าที่กั้นด้านหน้า (L) สัมผัสกับพนักพิงหลังของคาร์ซีท  
  
เปิดฝาด้านรอบคลิก (M) และฝาแคลมป์สายคาด (N) เปิดแคลมป์สายคาด (N) ดึงเข็มขัดนิรภัยออกให้ยาวเท่าช่วงแขน แล้วสอดผ่านช่องใส่เข็มขัดนิรภัย (H) ที่อยู่ใกล้คุณที่สุด ร้อยเข็มขัดนิรภัยผ่าน ตัวนาฬิกา (T) และตัวหนีบเข็มขัด (N) แล้วสอดผ่านช่องใส่เข็มขัดนิรภัย (H) ที่ฝั่งตรงข้าม ต่อเข็มขัดนิรภัยในรถยนต์เข้ากับหัวล็อกเข็มขัดนิรภัย และดึงส่วนไหล่ของเข็มขัดนิรภัยในรถยนต์แรงๆ เพื่อขจัดส่วนที่หย่อนออกให้หมด และเพื่อยึดคาร์ซีทให้แน่น ยิ่งคุณดึงแรงขึ้นเท่าใด การติดตั้งก็จะแน่นขึ้นเท่านั้น เมื่อยึดคาร์ซีทไว้อย่างแน่น ให้บิดแคลมป์สายคาด (N) แล้วล็อกเข็มขัดนิรภัยของรถยนต์ให้เข้าที่ ตรวจสอบให้แน่ใจว่าทั้งสายคาดส่วนไหล่และสายคาดพาดลำตัวล็อกเข้าด้วยกันในแคลมป์สายคาด (N) บิดฝาแคลมป์สายคาด (M) และรูดปิดซิป เพื่อให้การติดตั้งแน่นและมั่นคงยิ่งขึ้น ให้กดคาร์ซีทลงในขณะที่ดึงสายคาดไหล่
- 5** ดึงขาตัว (K) ออกจากคาร์ซีท ดันปุ่มขาตัว (R) และดึงขาตัว (K) ลงจนกว่าจะสัมผัสกับพื้นรถ ปล่อยปุ่มขาตัว (R) และยกคาร์ซีทขึ้นเพื่อขยายขาตัว (K) เพิ่มเต็มจนคุณได้ยินเสียงคลิก ขณะนี้ขาตัว (K) ควรล็อกเข้าที่และกดเข้ากับพื้นรถยนต์อย่างแน่นหนา ตรวจสอบให้แน่ใจว่าขาตัว (K) ทำมุมประมาณ 10° ไปทางข้างหน้าของรถยนต์
- 6** ดันแผ่น ASIP (J) เข้าไปในช่องบนหัวต่อ ASIP (I) แล้วเลื่อนลงด้านล่าง แผ่น ASIP (J) จะคลิกเข้าที่ หากมีฝาด้านความปลอดภัยบนหัวต่อ ASIP (J) ให้ถอดออกและวางไว้บนหัวต่อ ASIP (I) ที่ด้านตรงข้ามของเบาะนั่ง ก่อนที่จะติดตั้งแผ่น ASIP (J) ตรวจสอบให้แน่ใจว่าได้ติดตั้งแผ่น ASIP (J) ไว้ที่ด้านข้างของคาร์ซีท Axkid Minikid Core ที่อยู่ใกล้กับประตูรถมากที่สุด



# รัดลูกน้อยของคุณให้อยู่ในคาร์ซีท Axxkid Minikid Core

ก่อนรัดลูกของคุณไว้ในคาร์ซีท Axxkid Minikid Core ตรวจสอบให้แน่ใจว่าคุณได้ติดตั้งเบาะรองที่ถูกต้องในเบาะนั่ง Axxkid Minikid Core ได้รับการออกแบบมาให้เติบโตไปพร้อมกับลูกของคุณ และเพื่อให้มั่นใจว่าเด็ก ๆ จะนั่งอย่างสบายและปลอดภัย Axxkid แนะนำให้ใช้เบาะรองจนกว่าจะแน่นเกินไปสำหรับลูกของคุณ แต่ให้ใช้ความยาวขึ้นตามตารางด้านล่าง (โปรดทราบว่าอายุเป็นเพียงตัวบ่งชี้):

อายุ	ความสูง	
ทารกแรกเกิด 0-12 เดือน	40–75cm	
เด็กอายุ 1-7 ปี	76–125cm	

**7** คลายสายคาดโดยกดปุ่มปลดสายคาด (E) และดึงสายรัดไหล่ (C) ทั้งสองข้างออกพร้อมกัน หลีกเลี่ยงการดึงสายเพียงเส้นเดียวในแต่ละครั้ง เพราะอาจทำให้สายรัดไหล่ (C) ไม่สม่ำเสมอกัน วางพนักพิงศีรษะในตำแหน่งที่ถูกต้องโดยดึงคันโยกสายรัดพนักพิงศีรษะ (A) ตามภาพที่ 7 ว่างส่วนล่างของพนักพิงศีรษะแยกออกจากไหล่เป็นระยะสูงสุดไม่เกิน 1 ซม. จากนั้นพนักพิงศีรษะและสายรัดศีรษะจะอยู่ในตำแหน่งที่ดี

**8** ปลดล็อกหัวเข็มขัดของสายคาดโดยกดปุ่มปลดล็อกหัวเข็มขัด (C) และวางสายรัดไว้ด้านหลังที่นั่ง

**9** ว่างลูกของคุณบนที่นั่งและคล้องสายรัดไหล่ (R) ไว้เหนือไหล่ของเด็ก ล็อกสายคาดโดยจัดตำแหน่งส่วนต่างๆ ของหัวเข็มขัดที่ติดกับสายรัดไหล่ (R) เข้าด้วยกันก่อน จากนั้นจึงดันเข้าในหัวเข็มขัดจนกว่าจะได้ยินเสียงคลิก

ดึงสายรัดไหล่ (C) เพื่อรัดสายรัดที่สะโพกของเด็กให้แน่น ในขณะที่ดึงสายรัดไหล่ (C) เอาไว้ให้ดึง ให้ดึงสายรัดความตึงของสายคาด (F) ตรงๆ จากคาร์ซีทจนกว่าสายรัดจะรัดแน่นพอ คุณไม่ควรสอดนิ้วใดเกินหนึ่งนิ้วระหว่างสายรัดไหล่ (C) กับไหล่ของเด็ก



# การปรับพนักพิงศีรษะ

Axkid Minikid Core มาพร้อมกับพนักพิงศีรษะแบบปรับได้ (B)

ตรวจสอบให้แน่ใจอยู่เสมอว่าพนักพิงศีรษะอยู่ในระดับความสูงที่ถูกตั้งสำหรับลูกของคุณเมื่อใช้ Axkid Minikid Core ตรวจสอบว่าสายรัดไหล่ (C) พาดผ่านที่นั่งตรงจากไหล่ของเด็กหรือสูงกว่า 1 ซม. หากไม่เป็นเช่นนั้น ให้ปรับพนักพิงศีรษะ (B)

หมายเหตุ: จะต้องคลายความตึงของสายคาดหากไม่สามารถดึงพนักพิงศีรษะขึ้นไปยังระดับความสูงที่เหมาะสม กดปุ่มปลดสายคาด (E) เพื่อคลายสายคาด



# การถอดคาร์ซีท Axkid Minikid Core ออกจากรถของคุณ

- เปิดคลิปลงและฝาคลุมเบาะสายคาด (M) ปลดล็อกเข็มขัดนิรภัยของรถยนต์โดยการกดที่ปุ่มสีแดงบนหัวล็อกเข็มขัดนิรภัย เปิดคลุมเบาะสายคาด (N) และดึงเข็มขัดนิรภัยของรถยนต์แล้วสอดผ่านช่องใส่เข็มขัดนิรภัย (H) เพื่อถอดออกจากคาร์ซีท
- กดปุ่มฆ่าคำ (R) และยบฆ่าคำ (K) ไปที่ตำแหน่งที่สั้นที่สุด
- ยก Axkid Minikid Core ออกจากรถ.

**เคล็ดลับ:** ล็อคหัวเข็มขัดนิรภัยและรัดสายรัดก่อนที่จะถอดคาร์ซีทออกจากรถ จากนั้นคุณสามารถใช้สายสะพายไหล่ (C) เป็นที่จับพกพา ทำให้ง่ายต่อการยกคาร์ซีทออกมาและขนย้ายออกไปนอกรถ

**สำคัญ:** ห้ามยกคาร์ซีทโดยจับที่พนักพิงศีรษะ (B)

## การรีไซเคิลคาร์ซีทของคุณ



Axkid ขอแนะนำอย่างยิ่งให้รีไซเคิลเบาะนั่งนิรภัยที่เก่าแล้ว ก่อนออกจากที่นั่งที่สถานีรีไซเคิลในพื้นที่ของคุณ ให้ตัดสายรัดออกจากที่นั่ง ถอดผ้าคลุมเบาะ นำชิ้นส่วนสไตรโฟมออกให้มากที่สุดเท่าที่จะทำได้ พร้อมแยกชิ้นส่วนโลหะและพลาสติกออกจากกันหากเป็นไปได้ ควรทำเครื่องหมายหลักของที่นั่งว่าไม่ปลอดภัยหรือหมดอายุ (ใช้ปากกามาร์กเกอร์) เพื่อป้องกันไม่ให้นำกลับไปที่ใช้อีกครั้ง โปรดตรวจสอบแนวทางปฏิบัติของเทศบาลท้องถิ่นสำหรับคำแนะนำการรีไซเคิลวัสดุต่างๆ



# การดูแลและการบำรุงรักษา

สามารถซักผ้าคลุมเบาะนั่งได้ในเครื่องซักผ้าที่อุณหภูมิ 30°C ด้วยโปรแกรมทะนุถนอมผ้า อย่าใส่ผ้าคลุมในเครื่องอบผ้า เพราะอาจทำให้ผ้าคลุมเสียหายได้ และเบาะนอนอาจแยกออกจากผ้า ไปที่ [www.axkid.com](http://www.axkid.com) เพื่อรับชมวิดีโอที่อธิบายวิธีการถอดและใส่ผ้าคลุม

## วิธีถอดผ้าคลุมเบาะออก:

- ถอดแผ่น ASIP (J) ออกหากติดไว้
- คลายสายคาดโดยกดปุ่มปลดสายคาด (F) และดึงสายรัดไหล่ (C) ทั้งสองข้างออกพร้อมกัน
- สามารถถอดผ้าคลุมพนักพิงศีรษะออกจากพนักพิงศีรษะ (B) ได้อย่างง่ายดาย โปรดดึงผ้าคลุมออกจากก้านปรับสายรัดศีรษะ (A) อย่างระมัดระวัง
- ลดระดับพนักพิงศีรษะ (B) ไปยังตำแหน่งล่างสุด แล้วปลดล็อกหัวเข็มขัดของสายคาดโดยกดปุ่มปลดล็อกหัวเข็มขัด (D) และถอดผ้าครอบหัวเข็มขัดออก
- รูดซิปผ้าคลุม (Q) เพื่อเปิดและถอดผ้าคลุมออก
- ใช้ความระมัดระวังรอบ ๆ แผ่น ASIP และผ้าครอบพลาสติกอื่น ๆ เพื่อไม่ให้ผ้าคลุมเสียหาย อย่าออกแรงดึงมากเกินไป
- เปิดแผ่นรองไหล่และคอตาย ๆ ถอดออกจากตีนตุ๊กแก

## การติดตั้งผ้าคลุม

- ย้อนขั้นตอนจากคำแนะนำด้านบนเพื่อติดตั้งผ้าคลุมบนคาร์ซีทอีกครั้ง
- โปรดทราบว่าแผ่นรองไหล่สามารถติดตั้งได้ในหลากหลายตำแหน่ง ติดตั้งให้อยู่ในตำแหน่งที่เหมาะสมกับลูกของคุณ แผ่นรองไหล่ควรอยู่บนไหล่และหน้าอกของเด็ก ตรวจสอบให้แน่ใจว่าด้านที่เป็นยางของแผ่นรองไหล่หันไปทางหน้าอกของเด็ก

หากจำเป็นต้องเปลี่ยนที่ผ้าคลุมเบาะนั่ง ตรวจสอบให้แน่ใจว่าใช้ผลิตภัณฑ์ของแท้จาก Axkid เท่านั้น หากใช้ผลิตภัณฑ์อื่น ๆ ระบบความปลอดภัยของคาร์ซีท Axkid Minikid Core อาจลดลง และอาจทำให้เกิดการบาดเจ็บสาหัสในกรณีที่เกิดอุบัติเหตุ สามารถทำความสะอาดชิ้นส่วนพลาสติกของเบาะรถยนต์ Axkid Minikid Core ด้วยน้ำยาทำความสะอาดที่อ่อนแอและน้ำ ห้ามใช้สารเคมีที่มีฤทธิ์กัดกร่อนประกอบด้วยตัวทำละลายหรือสารที่คล้ายคลึงกัน เนื่องจากอาจทำให้พลาสติกเสียหายและส่งผลต่อความปลอดภัยของคาร์ซีทได้

# การรับประกัน

คาร์ซีท Axkid Minikid Core ได้รับการคุ้มครองโดยการรับประกัน 24 เดือนนับจากวันที่ซื้อ หากคุณพบปัญหาซึ่งไม่ได้อยู่ในความครอบคลุมของการรับประกัน ตรวจสอบให้แน่ใจว่าคุณเก็บใบเสร็จรับเงินและนำไปยังสถานที่ที่คุณซื้อ

- การสึกหรอตามปกติ
- ความเสียหายเนื่องจากการใช้งานที่ไม่ถูกต้อง การละเลย หรืออุบัติเหตุ
- หากมีการซ่อมแซมโดยบุคคลที่สาม
- วัสดุทั้งหมดที่ใช้มีความต้านทานรังสียูวีในระดับสูงมาก อย่างไรก็ตาม รังสียูวีนั้นมีความรุนแรงสูง และจะทำให้ผ้าคลุมที่นึ่งซัสดังในที่สุด การรับประกันนี้จะไม่ครอบคลุมสิ่งดังกล่าวเนื่องจากการสึกหรอตามปกติ
- จับที่นั่งด้วยความระมัดระวัง ห้ามยกที่นั่งโดยจับที่พนักพิงศีรษะ (A)

# Дякуємо, що вибрали Axkid Minikid Core!

Прочитайте цей посібник із експлуатації, перш ніж встановлювати автокрісло Axkid Minikid Core в автомобіль. Для отримання додаткової інформації та відеороликів щодо встановлення відвідайте сайт [www.axkid.com](http://www.axkid.com).

**Axkid Minikid Core** Це автокрісло, спрямоване назад, схвалене для дітей зростом від 40 до 125 см, з вагою ≤28 кг.

Axkid Minikid Core підходить для використання для новонароджених.

Це інтегральна спеціальна покращена система утримання дітей з фіксацією поясом для використання в автомобілі (Specific vehicle Belted Enhanced Child Restraint System). Вона схвалена відповідно до Регламенту ООН № 129 для використання на сумісних місцях для сидіння в транспортних засобах, зазначених в переліку транспортних засобів. У разі виникнення сумнівів проконсультуйтеся з виробником покращеної системи утримання дітей (Enhanced Child Restraint System) ([www.axkid.com](http://www.axkid.com)) або роздрібним продавцем.

## Важлива інформація

Для забезпечення максимальної безпеки вашої дитини, важливо пам'ятати про наведене нижче.

- Завжди дотримуйтесь інструкцій цього посібника. Неправильне встановлення може серйозно вплинути на безпеку вашої дитини. Якщо ви сумніваєтесь, зверніться до продавця, який може продемонструвати правильний спосіб встановлення.
- Зберігайте цей посібник з експлуатації для подальшого використання. У разі втрати посібника його можна знайти в інтернеті за адресою [www.axkid.com](http://www.axkid.com)
- Не використовуйте автокрісло Axkid Minikid Core в положенні сидячи там, де встановлена активна передня подушка безпеки. Якщо ви все таки хочете встановити автокрісло Axkid Minikid Core у цьому місці, подушку безпеки необхідно вимкнути відповідно до вказівок виробників автомобіля.
- Якщо ви потрапите в аварію, якою б незначною вона не була, ваше автокрісло завжди слід замінити. Воно може мати пошкодження, які є непомітними, але можуть серйозно вплинути на безпеку вашої дитини. З цієї причини Axkid не рекомендує купувати вживані автокрісла.
- Якщо автокрісло Axkid Minikid Core піддавалося впливу прямих сонячних променів, перш ніж садити в нього дитину перевірте, чи воно не надто гаряче.
- Ніколи не залишайте дитину без нагляду в транспортному засобі.
- Забезпечте, щоб будь-який багаж або незакріплені предмети у вашому автомобілі були зафіксовані, оскільки вони можуть спричинити травми пасажиром у разі аварії.
- Переконайтеся, що автокрісло Axkid Minikid Core встановлене так, що жодні його деталі не можуть бути затиснуті рухомими сидіннями, дверима автомобіля тощо.
- Автокрісло Axkid Minikid Core можна встановлювати лише проти напрямку руху.
- Завжди слідуйте за тим, щоб страховальний ремінь було відрегульовано так, щоб він правильно прилягав до тіла дитини. Страховальний ремінь регулюється переміщенням підголовника.
- Переконайтеся, що спина дитини притиснута до автокрісла, коли ви фіксуєте дитину страховальним ремінем.
- Завжди стежте за тим, щоб страховальним ремінь був щільно притиснутий до дитини і щоб пряжка була повністю зафіксована, у вас не має бути можливості зігнути ремінь.
- Слідуйте за тим, щоб в страховальному реміні не було згинань.
- Завжди слідуйте за тим, щоб опора перебувала в правильному положенні та контактувала з підлогою автомобіля. Опора є дуже важливим елементом системи безпеки, розробленим для забезпечення максимальної безпеки вашої дитини під час аварії.
- Не намагайтеся розібрати автокрісло Axkid Minikid Core або змінити будь-яку його частину. Якщо ж такі дії матимуть місце, це може вплинути на гарантію на автокрісло Axkid і його показники безпеки.
- Ніколи не використовуйте автокрісло Axkid Minikid Core без текстильного чохла. Текстильний чохол сидіння є захисною функцією і може бути замінений лише оригінальним текстильним чохлом для сидіння від Axkid.
- Прочитайте інструкцію з експлуатації транспортного засобу й перелік транспортних засобів на сайті [www.axkid.com](http://www.axkid.com), щоб дізнатися, які місця для сидіння підходять для цього автокрісла.
- Axkid рекомендує завжди використовувати чохла для сидіння, щоб захистити сидіння автомобіля від подряпин і бруду. Якщо у вас виникли сумніви, зверніться до продавця, де було придбано автокрісло, або напишіть на [info@axkid.com](mailto:info@axkid.com).

# Зміст

Частини	203
Дозволене та заборонене розміщення автокрісла Axkid Minikid Core	205
Встановлення автокрісла Axkid Minikid Core в автомобілі	206
Фіксація дитини в автомобільному кріслі Axkid Minikid Core	207
Регулювання підголівника	208
Зняття автокрісла Axkid Minikid Core із автомобіля	208
Догляд і обслуговування	209
Гарантія	209

# Частини

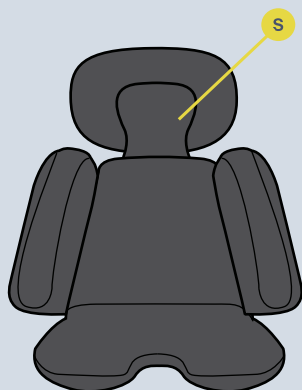

- A** ВАЖІЛЬ РЕМЕНЯ ПІДГОЛІВНИКА
- B** ПІДГОЛІВНИК
- C** ІНТЕГРАЛЬНИЙ СТРАХУВАЛЬНИЙ РЕМІНЬ
- D** КНОПКА РОЗБЛОКУВАННЯ ПРЯЖКИ
- E** КНОПКА РОЗБЛОКУВАННЯ СТРАХУВАЛЬНОГО РЕМЕНЯ
- F** РЕМІНЬ ДЛЯ ЗАТЯГУВАННЯ СТРАХУВАЛЬНОГО РЕМЕНЯ
- G** ПОВОРОТНА ОСНОВА
- H** ГНІЗДО РЕМЕНЯ БЕЗПЕКИ
- I** ФІКСАТОР ASIP
- J** СИСТЕМА ASIP

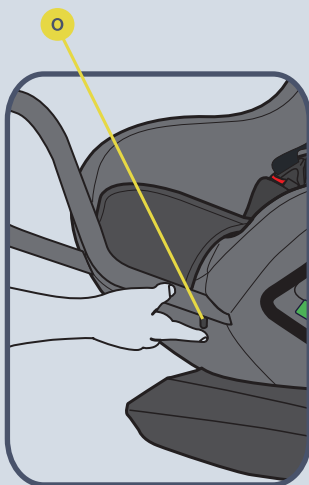
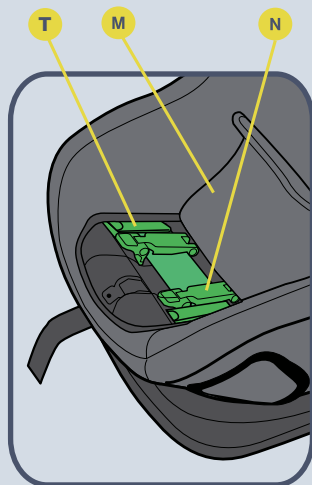

- К** ОПОРА СТАБІЛІЗАТОРА
- Л** ПЕРЕДНЯ СКОБА
- М** КРИШКА ЗАТИСКАЧА РЕМЕНЯ
- Н** ЗАТИСКАЧ РЕМЕНЯ
- О** КНОПКА ПЕРЕДНЬОЇ СКОБИ
- Р** ВАЖІЛЬ ПОВОРОТНОЇ ОСНОВИ
- Q** ЗАСТІБКА ЧОХЛА
- Р** КНОПКА ОПОРИ СТАБІЛІЗАТОРА
- S** ВСТАВНА ПОДУШКА
- T** МЕТАЛЕВИЙ НАПРЯМНИК



# Дозволене та заборонене розміщення автокрісла Axkid Minikid Core

Автокрісло Axkid Minikid Core можна встановлювати лише проти напрямку руху. Воно підійде для більшості, але не для всіх місць для сидіння. Перевірте посібник із експлуатації автомобіля, щоб знайти відповідні місця для сидіння, й перевірте перелік транспортних засобів на сайті [www.axkid.com](http://www.axkid.com)

Переднє пасажирське сидіння (без активної подушки безпеки)	ТАК/НІ*
Переднє пасажирське сидіння (з активною подушкою безпеки)	НІ
Заднє пасажирське сидіння з 3-точковим ременем безпеки	ТАК
Сидіння з 2-точковим ременем безпеки	НІ
Сидіння, спрямовані вбік і назад	НІ

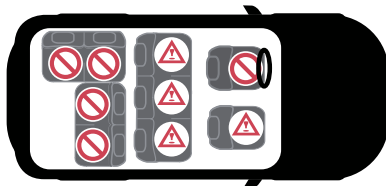

**ВАЖЛИВО** Якщо ви хочете встановити автокрісло Axkid Minikid Core у місці, де встановлено фронтальну подушку безпеки, подушку безпеки необхідно відключити відповідно до інструкції виробника автомобіля. Зверніть увагу, що у випадку деяких транспортних засобів необхідно звернутися до авторизованого сервісного центру для відключення подушки безпеки.

\* Загальний регламент дорожнього руху в Іспанії у статті 117 встановлює заборону на водіння з дітьми зі зростом ростом, рівним або меншим 135 сантиметрів, розміщеними на передніх сидіннях транспортного засобу, без винятків.



# Встановлення автокрісла Axkid Minikid Core в автомобілі

- 1** Вийміть Axkid Minikid Core з коробки, покладіть його на рівну поверхню та розстібніть дві блискавки під номером 1 на оббивці.
- 2** Візьміть передню скобу (L) і встановіть її на тримач передньої скоби, натискаючи кнопку (O). Потім відпустіть кнопку та натисніть передню скобу вгору, доки не почуєте звук (кляцання). Це означає, що передню скобу встановлено правильно. Натиснувши кнопку ще раз, ви можете відрегулювати простір для ніг, подовжуючи або вкорочуючи передню скобу до однієї з 4 доступних позицій.
- 3** Це дитяче крісло має 2 положення нахилу. Перед встановленням в автомобільне крісло та після кроку 1 встановіть поворотну основу на рівну поверхню.

Поверніть основу, потягнувши за важіль (P) обертальної основи, і поверніть всю основу на 180°. Основа буде заблокована. Для новонароджених зростом до 60 см, основа повинна бути в положенні 1. Для немовлят зростом від 61 до 125 см можна використовувати положення 1 і положення 2.

Використовуйте вставлення подушки (S) для немовлят зростом від 40 до 75 см.

Для забезпечення максимальної безпеки вибирайте положення якомога вертикальніше, а також стежте за тим, щоб голова вашої дитини не падала вперед під час сну. Як з міркувань комфорту, так і з міркувань безпеки кут відкидання слід регулювати до більш вертикального положення, коли ваша дитина росте.
- 4** Помістіть Axkid Minikid Core на сидіння автомобіля спинкою автокрісла в напрямку до передньої частини автомобіля. Переконайтеся, що передня скоба (L) торкається спинки автокрісла.

Відкрийте кришки затискачів (M) і кришки затискачів ремня (N). Відкрийте затискач ремня (N). Витягніть ремінь безпеки автомобіля на довжину руки та протягніть його через найближче до вас гніздо ремня безпеки (H). Проведіть ремінь через металеві напрямники (T) і затискачі ремня (N) та протягніть його через гніздо ремня безпеки (H) з протилежного боку.

З'єднайте ремінь безпеки автомобіля з пряжкою ремня безпеки та сильно потягніть за плечову частину ремня безпеки автомобіля, щоб усунути всі послаблення та пристебнути автокрісло (чим сильніше ви тягнете, тим щільніше вдасться встановити автокрісло). Коли автокрісло надійно закріплене, закрийте затискачі ремня (N) і зафіксуйте ремінь безпеки автомобіля в потрібному положенні. Переконайтеся, що і плечовий, і поясний ремінь зафіксовані разом у затискачі ремня (N). Закрийте кришку затискача ремня (M) і закрийте затискиася. Щоб забезпечити ще міцніше та стабільніше встановлення автокрісла, натисніть на нього, одночасно натягуючи плечовий ремінь.
- 5** Витягніть опору стабілізатора (K) з автокрісла. Натисніть на кнопку опори стабілізатора (R) і потягніть опору стабілізатора (K) вниз, поки вона не торкнеться підлоги автомобіля. Відпустіть кнопку опори стабілізатора (R) і підніміть автокрісло вгору, щоб ще більше витягнути опору стабілізатора (K), поки не почуєте кляцання. Опору стабілізатора (K) тепер слід заблокувати та щільно притиснути до підлоги автомобіля. Переконайтеся, що опора стабілізатора (K) нахилена приблизно на 10° до передньої частини автомобіля.
- 6** Вставте систему захисту від бокового удару ASIP (J) у пази на фіксаторі ASIP (I) й посуньте вниз, і система ASIP (J) зафіксується на місці. Якщо на фіксаторі ASIP (J) є пластикова кришка, зніміть її та встановіть на фіксатор ASIP (I) з протилежного боку сидіння перед установленням системи ASIP (J). Переконайтеся, що систему ASIP (J) зафіксовано збоку автокрісла Axkid Minikid CORE, найближче до дверей автомобіля.



# Фіксація дитини в автомобільному кріслі Axkid Minikid Core

Перш ніж фіксувати дитину в автокріслі Axkid Minikid Core переконайтеся, що у вас в сидінні встановлено правильну вкладку. Автокрісло Axkid Minikid Core розроблене для того, щоб рости разом із вашою дитиною та забезпечувати зручну і безпечну посадку дітей. Axkid рекомендує використовувати вставляти подушку доти, доки крісло не стане занадто тісним для вашої дитини, але до досягнення мінімального росту відповідно до нижчевказаної таблиці (зверніть увагу, що вік є лише показником).

Вік	Зріст	
Новонароджений 0–12 місяців	40–75 см	
Дитина 1–7 років	76–125 см	

- 7 Послабте страховальний ремінь, натиснувши кнопку розблокування страховального ременя (E), і витягніть обидва плечові ремені (C) одночасно. Уникайте одномоментного натягування лише одного ременя, оскільки це може призвести до того, що плечові ремені (C) стануть нерівними. Встановіть підголівник у правильне положення, потягнувши за важіль ременя підголівника (A), як показано на рисунку 7, відокремте нижню частину підголівника максимум на 1 см від плеча. Таким чином підголівник і страховальний ремінь будуть добре розташовані.
- 8 Відімкніть пряжку страховального ременя, натиснувши кнопку розблокування пряжки (C), і помістіть ремінь ззовні сидіння.
- 9 Посадіть дитину в автокрісло та покладіть плечові ремені (R) на плече дитини. Зафіксуйте страховальний ремінь, сплочаючи поєднавши разом частини пряжки, яка кріпиться до плечових ременів (R), а потім просувайте їх у пряжку, поки не почуєте клацання.

Натягніть плечові ремені (C), щоб затягнути страховальний ремінь на стегнах дитини. Тримачи плечові ремені (C) в натягнутому стані, тягніть за ремінь натягування страховального ременя (F) прямо в напрямку від автокрісла, поки страховальний ремінь не буде достатньо натягнуто (між плечовими ременями (C) і плечима вашої дитини має поміщатися щонайбільше один палець).



## Регулювання підголівника

Axkid MINIKID CORE оснащений регульованим підголівником (В).

Під час використання дитячого крісла Axkid MINIKID CORE завжди переконайтеся, що підголівник розташований на правильній висоті для вашої дитини. Переконайтеся, що плечові ремені (С) проходять через крісло прямо з плечей вашої дитини або максимум на 1 см вище. Якщо ні, відрегулюйте відповідно підголівник (В).

**Примітка.** Якщо підголівник не можна підтягнути на потрібну висоту, необхідно послабити натяг ременя. Притиснути ремінь кнопку розблокування ременів (Е), щоб послабити ремені.



## Зняття автокрісла Axkid Minikid Core із автомобіля

- Відкрийте затискачі та кришку затискача ременя (М). Розблокуйте ремінь безпеки автомобіля, натиснувши червону кнопку на пряжці ременя безпеки. Відкрийте затискачі ременя (N), потягніть за ремінь безпеки автомобіля та проведіть його через п'язда ременів безпеки (Н), щоб зняти ремінь з автокрісла.
- Натисніть кнопку опори стабілізатора (R) і згорніть опору стабілізатора (К) у найкоротше положення.
- Зніміть Axkid Minikid Core із автомобіля.

**Порада:** Заблокуйте пряжку страховального ременя та натягніть ремінь, перш ніж виймати автокрісло з автомобіля. Після цього ви можете використовувати плечові ремені (С) як ручку для перенесення, що полегшує зняття автокрісла та його транспортування за межі автомобіля.

**Важливо:** Ніколи не носіть автокрісло, тримаючи його за підголівник (В).

### Переробка автомобільного крісла



® Axkid настійно рекомендує відправляти використані автокрісла на переробку. Перш ніж залишити автокрісло на місцевій станції переробки, відріжте ремені безпеки від сидіння, зніміть текстильний чохол, видаліть якомога більше деталей із пінополістиролу, якщо можливо, відокремте металеві та пластикові частини. Основна частина автокрісла має бути позначена як небезпечна або з простроченим терміном придатності (використовуйте відповідне маркування), щоб запобігти його повторному використанню. Ознайомтеся з місцевими муніципальними інструкціями щодо переробки різних матеріалів.



# Догляд і обслуговування

Текстильний чохол сидіння можна прати в пральній машині при температурі 30° C на делікатному циклі. Не кладіть чохол в сушарку, оскільки це може пошкодити його, і оббивка може відокремитися від тканини. Відвідайте сайт [www.axkid.com](http://www.axkid.com), щоб знайти відео, в яких пояснюється, як знімати та встановлювати чохол.

## Зніміть текстильний чохол.

- Зніміть систему ASIP (J), якщо вона прикріплена.
- Послабте страхувальний ремінь, натиснувши кнопку розблокування страхувального ременя (F), і витягніть обидва плечові ремені (C) одночасно.
- Чохол підголівника можна легко зняти з підголівника (B) Обережно зніміть чохол із важеля ременя підголівника (A).
- Опустіть підголівник (B) у крайнє нижнє положення та відімкніть пряжку страхувального ременя, натиснувши кнопку розблокування пряжки (D), і зніміть чохол пряжки.
- Відкрийте застібку-блискавку (Q) і зніміть текстильний чохол.
- Будьте обережні із системою ASIP та іншими пластиковими кришками, щоб не пошкодити текстиль, не тягніть надто сильно.
- Відкрийте плечові подушечки і акуратно зніміть їх із застібки «липучки».

## Встановлення текстильного чохла

- Повторіть у зворотньому порядку вищевказані кроки з інструкції, щоб знову встановити текстильний чохол на автокрісло.
- Зауважте, що плечові подушечки можуть встановлюватися в різних положеннях. Встановіть їх у зручному для вашої дитини положенні, при цьому плечові подушечки повинні розташовуватися зверху на плечі і на грудях вашої дитини. Також переконайтеся, що резинова сторона плечової подушечки повернута до грудей вашої дитини.

Якщо текстильний чохол сидіння потребує заміни, переконайтеся, що використовуються лише оригінальні вироби від Axkid. Якщо використовуються інші вироби, система безпеки автокрісла Axkid Minikid Core може бути зламатися та призвести до серйозних травм у разі аварії. Пластикові частини автокрісла Axkid Minikid Core можна очищати за допомогою м'якого миючого засобу та води. Не використовуйте агресивні хімічні речовини, що містять розчинники або подібні складники, оскільки це може призвести до пошкодження пластику та поставити під загрозу безпеку автокрісла.

# Гарантія

На автокрісло Axkid Minikid Core надається гарантія на 24 місяці від дати придбання. Переконайтеся, що ви зберегли чек, і принесіть його до місця покупки, якщо у вас виникли будь-які гарантійні питання, що не покриваються гарантією.

- Нормальне зношування
- Пошкодження внаслідок неправильного використання, недбалості або нещасного випадку
- Якщо ремонт проводився третьою стороною
- Всі використувані матеріали мають дуже високий показник стійкості до ультрафіолету Однак, ультрафіолетове світло є дуже агресивним і в кінцевому підсумку призведе до вицвітання чохла сидіння. На це не поширюється наша гарантія, оскільки це вважається нормальним зносом.



- EN
- FI
- DE
- ET
- ES
- EL
- FR
- IS
- IT
- PT
- NL
- RO
- PL
- AR
- CS
- JP
- SV
- BG
- NO
- TH
- DA
- UK

AXKID

Copyright Axkid 2023  
All rights reserved Axkid AB | Goteborgsvagen 94|43137 Molndal|Sweden