

AXXESS
UP



User manual

Manuel d'utilisation

Table of content

English

Thank you for choosing AXKID UP.....	4
Registration and support information.....	5
Booster seat overview.....	6
Warnings and safety information.....	10
Vehicle compatibility.....	12
Vehicle seat belt requirements.....	13
Incompatible vehicle seat belts.....	14
Universal Anchorage System (UAS) requirements	15
Booster seat features.....	16
SnapGuard.....	16
Load leg and footrest.....	17
Seat height adjustment.....	22
Side impact protection.....	24
Installation with UAS.....	25
Installation with UAS.....	26
Removing installation with UAS.....	33
Installation with vehicle seat belt.....	35
Installation with vehicle seat belt.....	36
Removing installation with vehicle seat belt.....	42
Securing your child.....	44
Securing your child.....	47
Check for proper fit.....	48
Safety warnings.....	49
Care and maintenance.....	51
Cleaning the booster seat.....	52
End of use and recycling.....	53

Français

Merci d'avoir choisi AXKID UP.....	54
Informations d'enregistrement et d'assistance.....	55
Vue d'ensemble du siège d'appoint.....	56
Avertissements et informations de sécurité.....	60
Compatibilité des véhicules.....	62
Exigences relatives aux ceintures de sécurité des véhicules.....	63
Ceintures de sécurité de véhicules incompatibles.....	64
Exigences relatives au système d'ancrage universelle (SAU).....	65
Caractéristiques du siège d'appoint.....	67
SnapGuard.....	67
Pied d'appui et repose-pieds.....	68
Réglage de la hauteur du siège.....	73
Protection contre les chocs latéraux.....	75
Installer avec SAU.....	76
Installer avec SAU.....	78
Retirer l'installation avec SAU.....	85
Installer avec la ceinture de sécurité du véhicule.....	87
Installer avec la ceinture de sécurité du véhicule.....	88
Retirer le siège d'appoint installé avec la ceinture de sécurité du véhicule.....	94
Attacher de votre enfant.....	96
Attacher de votre enfant.....	99
Vérifier l'ajustement.....	100
Avertissements de sécurité.....	101
Entretien et maintenance.....	103
Nettoyage du siège d'appoint.....	104
Fin d'utilisation et recyclage.....	105

Thank you for choosing AXKID UP

Carefully read and understand all instructions and warnings in this manual and labeled on the product before installing or using this booster seat. Failure to properly install or use this car seat, or follow the warnings and instructions, may result in serious injury or death.

Keep these instructions with the booster seat for future use.

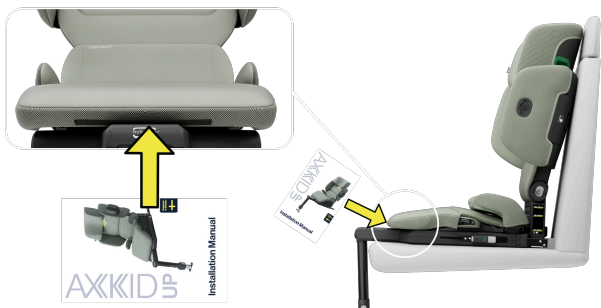

This child restraint system conforms to all applicable Canadian Motor Vehicle Safety Standards (CMVSS 213).

This Restraint is Certified for Use in Motor Vehicles.

This Restraint is Not Certified for use in Aircraft.

AXKID UP is a belt-positioning booster seat designed for forward-facing use ONLY, by children that meet all the following requirements:

Weight: 18–54 kg (40–120 lbs)

Height: 110–152 cm (43.3–60 in)

Age: 4 years or older

Registration and support information

Product registration

Please take a moment to register this child restraint system (booster seat) as soon as possible.

Fill in the below information. The information needed can be found on a label on the bottom of your restraint, hidden in the load leg storage compartment:

Restraint model: _____

Serial number: _____

Manufactured in: _____

Even though child restraint systems undergo testing and evaluation, it is possible that child restraints could be recalled for safety reasons. You must register this restraint to be reached in a recall. Send your name, address, e-mail address (optional), phone number (optional), and the restraint's model number and manufacturing date to:

Axkid Inc. 2482 Yonge Street #1332 Toronto, ON M4P 2H5

Or call: +1 888-357-4690

Or register online at: <https://axkid.com/ca/registration/>

Or fill out the prepaid registration postcard attached to the booster seat and mail it today.

It only takes a moment. Register your product today.

Recall information

For recall information, call Transport Canada at 1-866-995-9737 (TTY: 1-888-675-6863), or go to: www.tc.gc.ca.

Customer support information

For any questions regarding installation, spare parts, maintenance or warranty, please contact Axkid customer service:

Web: <https://www.axkid.com/ca/contact/>

E-mail: support.na@axkid.com

Phone: +1 888-357-4690

Booster seat overview



A. Headrest

B. Side wing

C. Lumbar support

D. Height adjustable seat

E. Calf support

F. Load leg indicator

G. Load leg adjustment button

H. Rigid UAS connector(s)

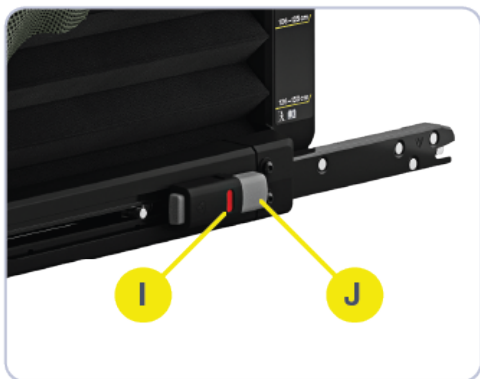

I. Rigid UAS lock indicator(s)

J. Rigid UAS adjustment button(s)

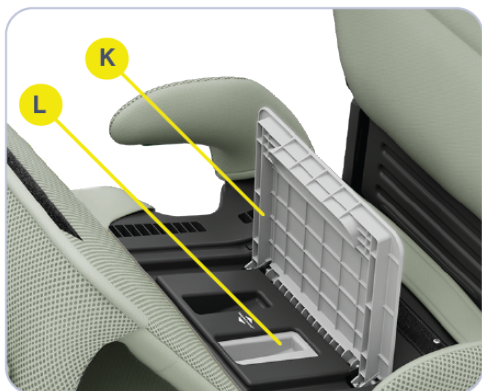

K. Seat height adjustment handle

L. Seat height adjustment button



M. Shoulder belt guide

N. Axxkid side impact protection (ASIP) Pod

O. ASIP release button

P. Backrest lock

Q. Lap belt guide

R. Headrest adjustment handle

S. Side wing release button

T. Backrest

U. Carrying handle

V. Seat height adjustment guide

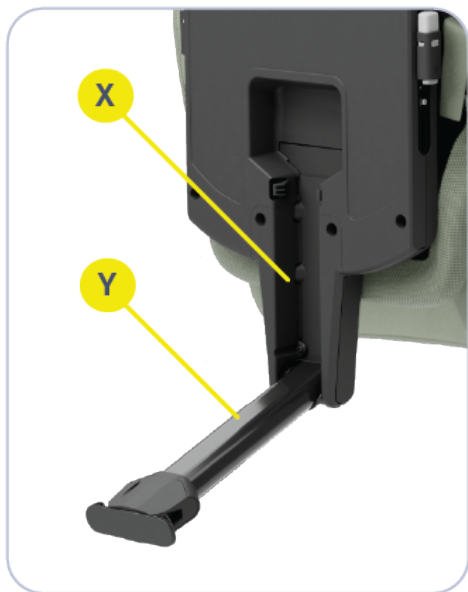

X. Load leg storage

Y. Load leg

Warnings and safety information



Warning: DEATH or SERIOUS INJURY can occur.

- Always follow the instructions in this manual. If in any doubt, scan the QR code or contact Axxkid. Refer to registration and support information (on page 5).
- In addition to these instructions, ALWAYS read and follow your vehicle owner's manual regarding booster seat installation.
- NEVER restrain a child in this booster seat using a lap belt only. ALWAYS use a lap and shoulder belt. Use without a lap and shoulder belt can result in serious injury or death.
- ALWAYS ensure that the vehicle lap and shoulder belt is properly positioned and snugly adjusted on the child.
- To avoid injury, an adult MUST ALWAYS check the child is correctly buckled and the lap and shoulder belt is properly positioned before traveling.
- DO NOT use this booster seat if it has been involved in a crash of any kind. It may have damage that is not visible and could seriously affect the safety of the child.
- ALWAYS securely attach this booster seat to the vehicle, even when not occupied. An unsecured booster seat can injure other occupants in a crash.
- NEVER leave the child unattended.
- DO NOT use accessories, toys, covers or devices other than those provided by Axxkid. Use of accessories not tested with the booster seat could alter the performance and injure the child.
- DO NOT attempt to disassemble or modify any part of the booster seat. The warranty and the safety performance of the booster seat could be affected if doing so.
- DO NOT use the booster seat if it is damaged, broken, or missing parts.
- NEVER use a second-hand booster seat or a booster seat with an unknown history.
- Register your child restraint with Axxkid.
- Use this booster seat ONLY with children who weigh between 18–54 kg (40–120 lbs) and whose height is between 110–152 cm (43.3–60 in) and are 4 years or older.
- ONLY use this booster seat forward-facing.
- On regular basis, visually inspect and check its components to make sure they are in good condition and working properly.

- Store the child restraint in a cool and dry place when it is not being used. Avoid placing heavy objects on top of it.
- To protect the vehicle seat from dirt, debris and scuffs, Axkid recommends the use of an Axkid-branded seat protector.
- Ensure that any luggage or loose objects are secured in the vehicle as they may cause injuries to passengers in the event of a crash.
- **DO NOT** allow children to play with vehicle seat belts. A child may become entangled.

Vehicle compatibility

Warning: DEATH or SERIOUS INJURY can occur.

- DO NOT use this booster seat in a vehicle seating position with a frontal airbag, unless the vehicle manufacturer specifically allows it. If an air bag inflates, it may cause serious injury or death. Contact your vehicle manufacturer for more information on airbag and booster seat installation.
- According to accident statistics, children are safer when properly restrained in the rear seating positions than in the front seating positions.
- ONLY use this booster seat on FORWARD-FACING vehicle seats. DO NOT use this booster seat with vehicle seats that face the rear or side.
- This booster seat may not be compatible with all vehicles or all vehicle seating positions. If the booster seat cannot be properly installed by following the instructions in this user manual, DO NOT use the booster seat. Try a different vehicle seating position, refer to your vehicle owner's manual for booster seat installation or contact Axkid for further assistance. NEVER use this booster seat in a vehicle seating position where it cannot be secured tightly.
- This booster seat can only be used in the following classes of vehicles: multi-purpose passenger vehicles, passenger cars, or trucks. NEVER use this child restraint on any non-certified applications including: boats, low speed vehicles (LSV), all-terrain vehicles (ATV), golf carts.
- Only use this booster seat on vehicle seats with seat backs that lock in an upright position. Check that the vehicle seat back is locked in an upright position recommended by the vehicle owner's manual for use when installing this booster seat.
- ONLY use this booster seat forward-facing.
- NEVER remove the vehicle head restraint. The vehicle head restraint may be in contact with the booster seat, as long as it does not prevent the booster seat headrest from being raised highly enough to properly position the shoulder belt or hinder the booster seat from movement.

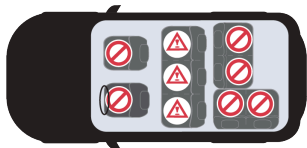

Vehicle seat belt requirements

Design and operation of vehicle seat belt systems vary from vehicle to vehicle and seating position to seating position within a vehicle. Refer to the vehicle owner's manual for information regarding booster seat installation and vehicle seat belt use with a booster seat.

This booster seat can only be used with a vehicle lap AND shoulder belt.

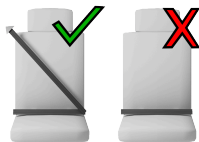

Warning: DEATH or SERIOUS INJURY can occur.

- NEVER use this booster seat with a vehicle seat belt that is cut, damaged, frayed or inoperable.
- DO NOT allow the vehicle seat belt release button to touch the booster seat. Accidental contact may cause the vehicle seat belt to release.
- ALWAYS securely attach this booster seat to the vehicle, even when not occupied. An unsecured booster seat can injure other occupants in a crash.

Incompatible vehicle seat belts



Warning: DEATH or SERIOUS INJURY can occur.

- Not all vehicle seat belts are compatible with this booster seat. Pay close attention to the belt system in your vehicle; some vehicle seat belt systems that are not safe to use may look similar to vehicle seat belts that are safe to use.
- ALWAYS read your vehicle owner's manual to determine what vehicle seat belts and retractors are used in your vehicle, and how to use your vehicle seat belt for booster seat installation.
- NEVER install this booster seat using any of the following vehicle seat belt types:
 1. Lap-belt only
 2. Door mounted belts - belts with top or bottom anchor points attached to the vehicle door.
 3. Motorized vehicle seat belts that move automatically.
 4. Airbag/inflatable Belts.

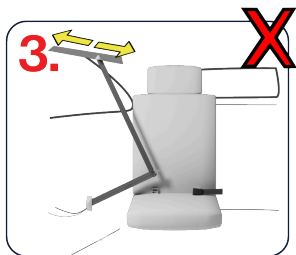

Universal Anchorage System (UAS) requirements

- This booster seat is equipped with rigid-UAS that makes it easier to achieve a firm and secure installation.

Axkid strongly recommends to use rigid-UAS whenever possible.



- UAS stands for Universal Anchorage System and refers to the anchorage system designed to attach a child restraint to a vehicle. A vehicle UAS normally consists of two lower anchors built in at the crease between the vehicle seat back and vehicle seat cushion and a top tether anchor behind the vehicle seat. A booster seat's UAS normally consists of 2 lower anchorages, but no top tether.
- 2003 or newer model year vehicles have at least two vehicle seating positions with a UAS, and 2000 model year vehicles or older DO NOT have UAS. Model year vehicles from 2000 to 2003 MAY have UAS, refer to your vehicle owner's manual to check if your vehicle is equipped with a UAS and for which seating positions. Your vehicle owner's manual may also refer to this system as ISOFIX, LATCH, OR Lower Universal Anchorage System (LUAS).



This symbol is used to identify the lower anchorages in the vehicle and the lower anchorage attachments on the booster seat.

- AXKID UP is equipped with a type of lower anchorage attachment normally referred to as rigid-UAS; a system with two lower anchor connectors 280 mm (11 in) apart that are attached to rigid metal hardware. On AXKID UP, the rigid-UAS connectors are retractable and can be hidden inside the booster seat base when not in use.



Warning: DEATH or SERIOUS INJURY can occur.

- In addition to these instructions, ALWAYS read and follow your vehicle owner's manual regarding booster seat installation and usage of UAS / Lower Anchorages. If there is a discrepancy, follow the vehicle owner's manual.
- ALWAYS use the vehicle's lap and shoulder belt system when restraining the child in this booster seat. The rigid-UAS ONLY attaches the booster seat to the vehicle and does not restrain your child.

Booster seat features

SnapGuard

- AXKID UP is equipped with SnapGuard, a feature that allows you to remove the side wings to provide more space for your child's shoulders and reduce the overall width of the booster seat.
- Removing the side wings provides more space for adjacent passengers and can make it easier to install multiple booster seats in the same row when vehicle space is limited.
- Even with the side wings removed, the headrest and shoulder belt guide can still be used, helping maintain proper vehicle seat belt positioning and providing support for your child's head.
- Removing the side wings is a feature that should be used only when necessary, Axkid recommends to use the side wings attached to the booster seat whenever possible.



Note: DO NOT remove the side wings if your child is below 125 cm (49 in).

To remove side wing

- Grab the side wing (B) and pull the release lever (S) while simultaneously pushing the side wing backwards from the booster seat.

To attach side wing

- Slide the two tabs of the side wing into the corresponding slots in the booster seat backrest. Press and snap the side wing (B) into place.



Load leg and footrest

- AXKID UP is equipped with a load leg, which is an effective safety feature that helps minimize the crash forces on your child in a crash.
- In a crash, the load leg helps prevent the booster seat from rotating downward and reduces the risk of the child sliding under the vehicle seat belt. This helps keep the vehicle seat belt in the proper position during a crash, improving your child's safety.
- AXKID UP also includes a footrest that attaches to the load leg. The footrest allows your child to rest their feet comfortably and helps them maintain a proper sitting position over longer periods of time. This helps reduce slouching and keeps the vehicle seat belt in the proper position before a crash.

Axkid strongly recommends to use the load leg and footrest whenever possible.

- If your vehicle seating position does not allow the use of a load leg, you can still use the footrest if you position the load leg in footrest mode:
 - Unfold the load leg from its storage compartment.
 - Push the load leg adjustment button and sliding the lower portion of the load leg upward to its shortest position.
- If the footrest and load leg are not being used, the load leg must be stored in its storage compartment:
 - Push the load leg adjustment button and sliding the lower portion of the load leg upward to its shortest position.
 - Carefully fold the load leg into its storage compartment. Be careful not to pinch any fingers between the load leg and booster seat. Make sure the load leg is fully pushed in and the underside of the booster seat is flat.



Warning: DEATH or SERIOUS INJURY can occur.

- **ONLY** use the load leg in footrest mode or storage position when the booster seat is installed without the rigid-UAS.
- **ONLY** use the load leg in a vehicle seating position that allows the load leg to be extended into a locked position.
- **ALWAYS** ensure the load leg foot is flat and has full contact with the vehicle floor. If your vehicle has a protective floor mat and the load leg cannot make proper contact with the vehicle floor with the mat in place, remove the floor mat for a better fit.

- NEVER use the load leg to lift the booster seat off the vehicle seat cushion more than 2.5 cm (1 in).
- ONLY use the load leg with full contact to vehicle floor or in the footrest mode or storage position, NEVER use the load leg in any other position.

Load leg

To install the load leg

- Hold the carrying handle (U) and unfold the load leg (Y) from its storage compartment.
- Finish the installation of the booster seat following the instructions for using rigid-UAS.



- Adjust the angle of the load leg until the load leg position indicator (F) turns green.
- Push the load leg adjustment button (G) and pull the load leg downward until it is in contact with the vehicle floor. Let go of the load leg adjustment button and lift the booster seat upward to further extend the load leg until you hear a “click” sound. The load leg (Y) should now be locked and firmly pressed against the vehicle floor.

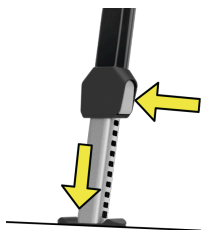

Warning: When installing the booster seat **WITHOUT** rigid-UAS, **ONLY** use the load leg in footrest mode or in storage position.

Uninstall the load leg

- Lift the booster seat upward to release pressure on the load leg; then, push on the load leg adjustment button and shorten the load leg to its shortest position.



- When outside of the vehicle, carefully fold the load leg into its storage compartment. Be careful not to pinch any fingers between the load leg and booster seat. Make sure the load leg is fully pushed in and the underside of the booster seat is flat.

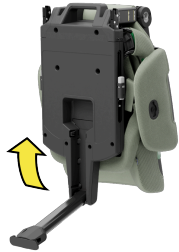

Footrest

To install the footrest

- Make sure the load leg is installed correctly or in footrest mode before installing the footrest.
- Open the clamp on the footrest and attach it around the load leg on the height position best suited for your child.

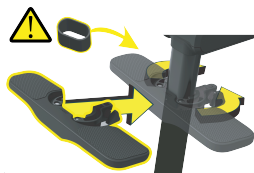

- **Important:**

- If the load leg is used in footrest mode, only install the footrest on the upper portion of the load leg.
- If the load leg is used in contact with the vehicle floor, the lower portion of the load leg may be used to install the footrest if needed.
- Always use the included **rubber insert** when installing the footrest on the lower portion of the load leg.

- Push the tightening knob in position and tighten by turning it clockwise. Tighten until you cannot move the footrest up or down any further with your hand. DO NOT overtighten the screw.



Uninstall the footrest

- Unscrew the footrest tightening knob and open the lock clamp and remove the footrest from the load leg.



Seat height adjustment

- AXKID UP is equipped with HeightControl technology, allowing you to easily adjust the seat height for your child. This feature enhances both the comfort and safety for the child, as it:
 - Boosts your child to a higher seating position to allow the vehicle side airbag to better protect your child.
 - Improves the vehicle seat belt routing over the child's body.
 - Reduces the amount of re-routing of the shoulder belt.
 - Prevents slouching, as the seat length adapts to the child's legs and allows your child to bend their knees over the edge of the seat.
 - Allows the child to have a better view out of the window.
- AXKID UP is designed to grow with the child. As the child grows it is important to adjust the seat height to ensure the best possible protection for the child in the event of a crash. Axkid recommends checking the fit of the child in the booster seat before each ride.
- ALWAYS use the correct seat height according to figure below (on page 22). The seat height position is related to the stature height of your child.
- When using the highest seat height position, check that the shoulder belt is routed above the child's shoulder. If the belt is routed below the child's shoulder, lower the seat height to the second seat height position.

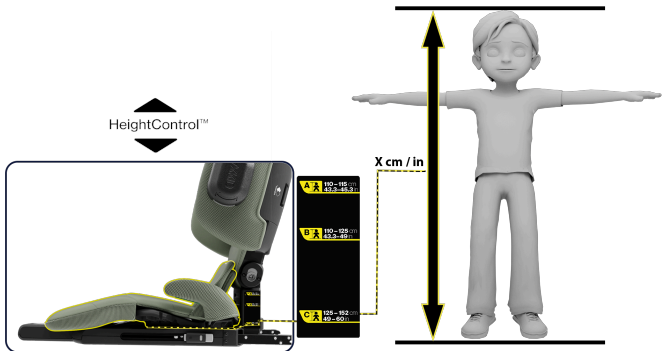

Adjust seat height

- Grasp the lumbar support cushion (C) and pull it forward to lift the seat cover; allowing access to the seat adjustment handle (K) underneath.
- Lift the seat adjustment handle (K) with one hand and simultaneously slide the seat adjustment button (L) with your other hand.
- Adjust the seat height by pulling upward or downward with both hands until you reach the recommended position according to the figure on previous page.
- Release the seat adjustment button and move the seat slightly upward or downward until you hear a “click” sound.
- Ensure the seat is in a locked position by pulling the seat adjustment handle upward and then press down on the seat surface. The seat should not move.
- Fold back the seat cover.

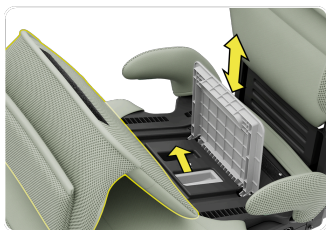

Warning: DEATH or SERIOUS INJURY can occur.

- NEVER try to adjust the seat height when a child is seated in the booster seat.
- ALWAYS use both hands and slowly adjust the seat height to avoid potential pinch injuries by any moving part.
- ALWAYS ensure the seat is in a locked position after adjusting the seat height. DO NOT use the booster seat with the seat in an unlocked position.

Side impact protection

- AXKID UP is equipped with an Axkid Side Impact Protection pod (ASIP) which enhances the safety of your child in the event of side impact. The ASIP pod is an extra attachment that is installed on the side of the booster seat.
- **ONLY** use the ASIP pod on the side of the booster seat closest to the vehicle door.
- Axkid recommends to use the ASIP pod whenever possible.
- If the ASIP pod cannot be properly installed on the booster seat in your vehicle, store it in a safe place outside of your vehicle. The booster seat can be safely used without it.
- In addition to these instructions, **ALWAYS** read and follow your vehicle owner's manual regarding booster seat installation. If there is a discrepancy, follow the vehicle owner's manual.

To install the ASIP pod

- Push the ASIP pod (N) into the ASIP connector and rotate the pod clockwise until it stops (a quarter of a turn).



To remove the ASIP pod

- Push the ASIP release button (O) and rotate the ASIP pod counter-clockwise until it detaches from the booster seat (a quarter of a turn).

Installation with UAS

Recommended installation



Warning: DEATH or SERIOUS INJURY can occur.

- Rigid-UAS is ONLY used to stabilize the booster seat on the vehicle seat. ALWAYS use the vehicle Lap/Shoulder Belt to secure the child in the Booster Seat.
- Not all vehicle belts are safe for use with this booster seat. For more information, check the vehicle seat belt requirements section (on page 13) of this manual.
- In addition to these instructions, ALWAYS read and follow your vehicle owner's manual regarding booster seat installation and usage of UAS / Lower Anchorages AND vehicle seat belt. If there is a discrepancy, follow the vehicle owner's manual.
- Only use the rigid-UAS in vehicle seating positions with lower anchorage spacing of 280 mm (11 in).
- ALWAYS ensure that the rigid-UAS connectors are securely attached to the vehicle's lower anchorages by pulling hard on the car seat before putting your child in the car seat.
- When installing the booster seat without the load leg, refer to load leg section (on page 17) for more information on load leg storage.
- DO NOT let others install or use this booster seat unless they understand how to correctly install and use it.
- DO NOT allow the vehicle seat belt release button to touch the booster seat. Accidental contact may cause the seat belt to release.
- Do not use rigid-UAS installation if the seat belt or seat belt buckle is located in between the UAS anchors.
- NEVER leave the booster seat unsecured in your vehicle. The booster seat MUST be connected to the UAS lower anchors in the vehicle or secured by the vehicle's seat belt even when unoccupied. An unsecured booster seat can injure other occupants in a crash.
- NEVER remove the vehicle head restraint. The vehicle head restraint may be in contact with the booster seat, as long as it does not prevent the booster seat headrest from being raised high enough to properly position the shoulder belt or hinder the booster seat from movement.

Installation with UAS

1 Prepare seat for installation

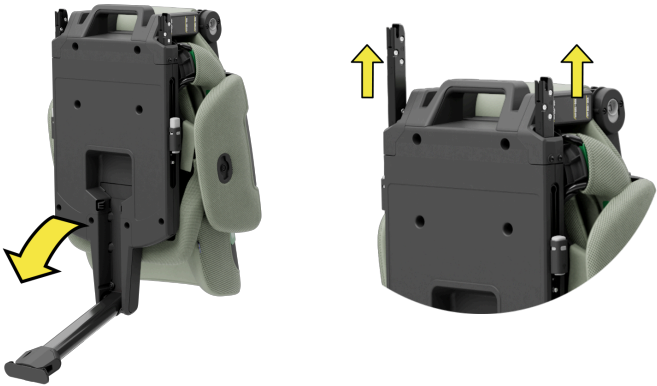

Hold the carrying handle (U) and unfold the load leg (Y) from its storage compartment (X).

Press both rigid-UAS adjustment buttons (J) on each side of the booster seat and slide the rigid-UAS connectors out of their storage compartments to extend both rigid-UAS connectors.



Note: Axkid recommends to always use the footrest. To attach the footrest, the load leg needs to be used for the installation or in footrest mode. Refer to load leg section (on page 17) for more information on load leg and footrest usage.

2 Place in vehicle and connect the rigid-UAS connectors



Lift the booster seat into your vehicle and place the booster seat on the preferred vehicle seating position with the rigid-UAS connectors facing the vehicle seat back.

Align and push the rigid-UAS connectors (H) onto the vehicle's UAS lower anchorage connection points until you hear a "click" sound and both rigid-UAS lock indicators (I) turn green.



Note: Carefully read and understand the vehicle compatibility section (on page 12) of this manual and the booster seat installation section of your vehicle owner's manual before installing this booster seat on any vehicle seating position.





Note: In some vehicles, the UAS lower anchorage connection points are hidden behind a plastic cover or in between the vehicle seat back and vehicle seat cushion. In this case, they should be indicated by a symbol. See the Lower Anchorage System (UAS) requirements section (on page 15) of this manual and refer to your vehicle owner's manual for more information.

3 Secure installation



Fold the booster seat back support upward until you hear a “click” sound. Push the booster seat firmly against the vehicle seat back. The rigid-UAS system will make a “ratcheting” sound as the installation of the booster seat tightens against the vehicle seat back. Make sure there is no gap between the vehicle seat back and the lower part of the booster seat near the carrying handle.



4 Extend the load leg and attach footrest

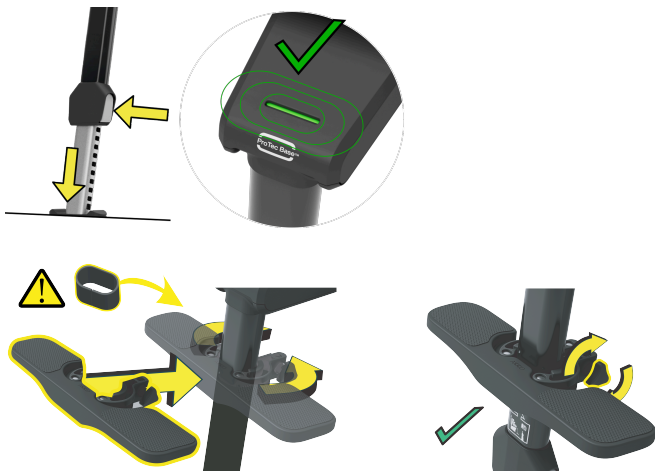

Adjust the angle of the load leg until the load leg position indicator (F) turns green.

Push the load leg adjustment button (G) and pull the load leg downward until it is in contact with the vehicle floor. Let go of the load leg adjustment button and lift the booster seat upward to further extend the load leg until you hear a “click” sound. The load leg (Y) should now be locked and firmly pressed against the vehicle floor.

Open the clamp on the footrest and attach it around the load leg on the height position that best suits your child. When using the lower portion of the load leg, the rubber insert must be used. Push the tightening knob in position and tighten by turning it clockwise. Tighten until you cannot move the footrest up or down any further with your hand. **DO NOT** overtighten the screw.



Note: Refer to load leg section (on page 17) for more information on load leg and footrest usage and alternative installation mode.

5

Prepare vehicle seat belt

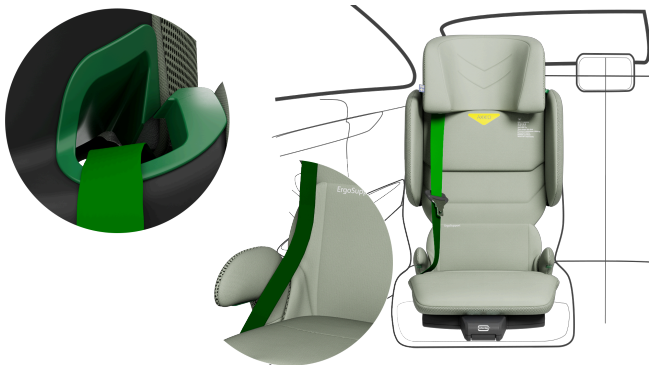

Pull out the vehicle seat belt and route the shoulder belt through the green shoulder belt guide (M) closest to the vehicle seat belt retractor. Then position the lap belt underneath the lap belt guide (Q), marked with green, on the opposite side from the vehicle seat belt buckle.

6 Install the Axkid Side Impact Protection (ASIP) pod



Push the ASIP pod (N) into the ASIP connector and rotate the pod clockwise until it stops (a quarter of a turn).



Note: Make sure the ASIP pod (N) is attached on the side of the booster seat that is closest to the vehicle door.

Removing installation with UAS

1. Remove vehicle seat belt

- Remove the shoulder belt from the shoulder belt guide (M) and pull out the lap belt from the lap belt guide (Q). Move the vehicle seat belt out to the side of the booster seat.

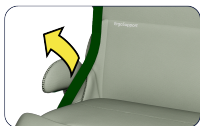

2. Remove footrest and shorten the load leg

- Unscrew the footrest tightening knob and open the lock clamp and remove the footrest from the load leg.



- Push the load leg adjustment button (G) and slide the lower portion of the load leg upward to its shortest position.



3. Fold down backrest

- Lower the seat height to its lowest position and extend the booster seat backrest to the highest position. Pull on both backrest lock release buttons (P) simultaneously and fold down the booster seat backrest.



4. Release rigid-UAS

- Disconnect the rigid-UAS connectors (H) by pushing both rigid-UAS adjustment buttons (J) and pulling the connectors away from the lower anchorage connection points to fully retract the rigid-UAS connectors.



5. Lift out your booster seat

- Grab the carrying handle (U) and lift the booster seat out of your vehicle.
- Once the booster seat is outside of the vehicle, carefully fold the load leg (Y) into its storage compartment (X). Pay attention not to pinch any fingers between the load leg and booster seat. Make sure the load leg is pushed in completely and the underside of the booster seat is flat.



Installation with vehicle seat belt



Warning: DEATH or SERIOUS INJURY can occur.

- Not all vehicle belts are safe for use with this car seat. For more information, check the vehicle seat belt requirements (on page 13) section of this manual.
- In addition to these instructions, ALWAYS read and follow your vehicle owner's manual regarding booster seat installation and usage of vehicle seat belt. If there is a discrepancy, follow the vehicle owner's manual.
- NEVER use the load leg in extended mode when installing the booster seat without rigid-UAS. Refer to load leg and footrest section (on page 17) for more information on footrest mode and load leg storage when installing with vehicle seat belt only.
- Make sure the rigid-UAS connectors are fully retracted when installing with vehicle seat belt only.
- DO NOT let others install or use this booster seat unless they understand how to correctly install and use it.
- DO NOT allow the vehicle seat belt release button to touch the booster seat. Accidental contact may cause the seat belt to release.
- NEVER leave the booster seat unsecured in your vehicle. The booster seat MUST be connected to the UAS lower anchors in the vehicle or secured by the vehicle's seat belt even when unoccupied. An unsecured booster seat can injure other occupants in a crash.
- NEVER remove the vehicle head restraint. The vehicle head restraint may be in contact with the booster seat, as long as it does not prevent the booster seat headrest from being raised highly enough to properly position the shoulder belt or hinder the booster seat from movement.

Installation with vehicle seat belt

1 Prepare seat for installation

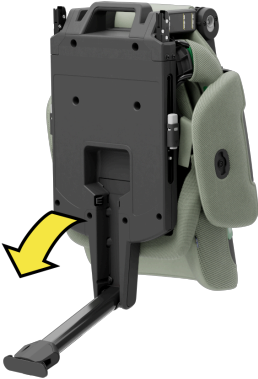

Hold the carrying handle (U) and unfold the load leg (Y) from its storage compartment (X).

Press both rigid-UAS adjustment buttons (J) on each side of the booster seat and retract the rigid-UAS connectors fully to store the rigid-UAS connectors completely inside the booster seat base.



Note: Axkid recommends to always use the footrest. To attach the footrest, the load leg needs to be unfolded into the footrest mode. When installing without the footrest, the load leg **MUST** be folded into its storage compartment. Refer to load leg section (on page 17) for more information on load leg and footrest usage.

2 Place in vehicle

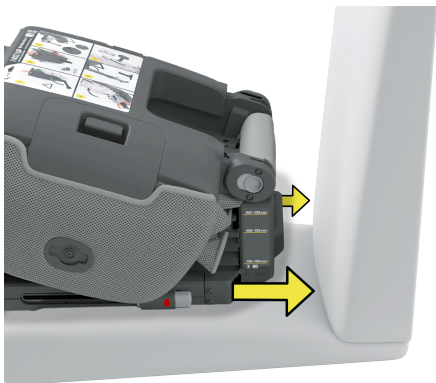

Lift the booster seat into your vehicle and place the booster seat on the preferred vehicle seating position with the carrying handle facing the vehicle seat back.



Note: Carefully read and understand the vehicle compatibility section (on page 12) of this manual and the booster seat installation section of your vehicle owner's manual before installing this booster seat on any vehicle seating position.



3 Secure installation



Fold the booster seat back support upward until you hear a “click” sound. Push the booster seat firmly against the vehicle seat back. Make sure there is no gap between the vehicle seat back and the lower part of the booster seat near the carrying handle.



4

Attach footrest

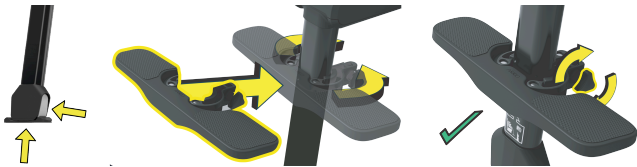

Make sure the load leg is in footrest mode by pushing the load leg adjustment button (G) and sliding the lower portion of the load leg upward to its shortest position.

Open the clamp on the footrest and attach it around the upper portion of the load leg. Push the tightening knob in position and tighten by turning it clockwise. Tighten until you cannot move the footrest up or down any further with your hand. **DO NOT** overtighten the screw.



Note: Refer to load leg section (on page 17) for more information on load leg and footrest usage and alternative installation mode.

5 Prepare vehicle seat belt

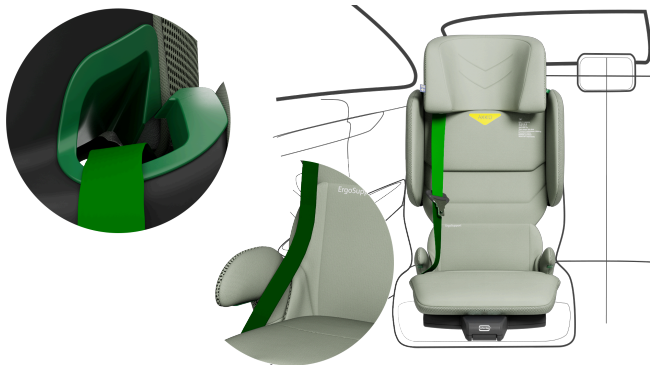

Pull out the vehicle seat belt and route the shoulder belt through the green shoulder belt guide (M) closest to the vehicle seat belt retractor. Then position the lap belt underneath the lap belt guide (Q), marked with green, on the opposite side from the vehicle seat belt buckle.

6

Install the Axkid Side Impact Protection (ASIP) pod



Push the ASIP pod (N) into the ASIP connector and rotate the pod clockwise until it stops (a quarter of a turn).



Note: Make sure the ASIP pod (N) is attached on the side of the booster seat that is closest to the vehicle door.

Removing installation with vehicle seat belt

1. Remove vehicle seat belt

- Remove the shoulder belt from the shoulder belt guide (M) and pull out the lap belt from the lap belt guide (Q). Move the vehicle seat belt out to the side of the booster seat.

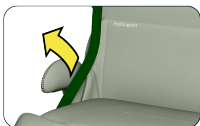

2. Remove footrest and shorten the load leg

- Unscrew the footrest tightening knob and open the lock clamp and remove the footrest from the load leg.



- Push the load leg adjustment button (G) and slide the lower portion of the load leg upward to its shortest position.



3. Fold down backrest

- Lower the seat height to its lowest position and extend the booster seat backrest to the highest position. Pull on both backrest lock release buttons (P) simultaneously and fold down the booster seat backrest.



4. Lift out your booster seat

- Grab the carrying handle (U) and lift the booster seat out of your vehicle.
- Once the booster seat is outside of the vehicle, carefully fold the load leg (Y) into its storage compartment (X). Pay attention not to pinch any fingers between the load leg and booster seat. Make sure the load leg is pushed in completely and the underside of the booster seat is flat.



Securing your child



Warning: DEATH or SERIOUS INJURY can occur.

- To avoid serious injury or death, the child must sit upright with the vehicle lap and shoulder belt properly positioned, and never slouch when riding in the booster seat. If the child is unable to sit still, unable to maintain proper seat belt positioning, or unable to maintain an upright position with their back and bottom in contact with the booster seat back: the child has transitioned to a booster seat too soon, and must transition back to a harnessed car seat.
- Use **ONLY** the vehicle's lap and shoulder belt system when restraining the child in this booster seat.
- Use this booster seat **ONLY** with children who weigh between 18–54 kg (40–120 lbs) and whose height is between 110–152 cm (43.3–60 in) and are 4 year or older.
- **NEVER** restrain a child in this booster seat using a lap belt only. **ALWAYS** use a lap and shoulder belt. Use without a lap and shoulder belt can result in serious injury or death.
- **NEVER** use a seat belt extender with this booster seat.
- **NEVER** use a vehicle seat belt locking clip when using this booster seat.
- **ALWAYS** ensure that the vehicle lap and shoulder belt is properly positioned and snugly adjusted on the child. If your child is not properly secured in the booster seat, they may be ejected in a crash, resulting in serious injury or death.
- Ensure that the shoulder belt **ALWAYS** stays within the shoulder belt guide when using the booster seat. If it falls out, your vehicle seating position may not be compatible with this booster seat.
- To avoid injury, an adult **MUST ALWAYS** check the child is correctly buckled and the lap and shoulder belt is properly positioned before traveling.
- **NEVER** use bulky clothing on your child in the booster seat. It can prevent the lap and shoulder belt from being snugly fitted and properly positioned on the child. To keep your child warm, place a blanket over the child and vehicle seat belt **AFTER** you have properly buckled and secured the child.
- **NEVER** have your child in clothing that can interfere with buckling or snugly position the lap and shoulder belt while using this booster seat.
- **NEVER** leave child unattended in the vehicle. A vehicle's interior cabin can reach very high temperatures quickly, even when it is not a hot or sunny day.

- ALWAYS check the areas of the booster seat that may contact your child for hot areas before placing your child into the booster seat. Some areas may become very hot to touch as a result of sunlight or warm weather, and the child could be burned. Cover the booster seat with a light colored blanket when you leave the vehicle.
- DO NOT use the booster seat if the top of your child's ears are above the top of the booster seat's headrest
- DO NOT allow the vehicle seat belt release button to touch the booster seat. Accidental contact may cause the seat belt to release.
- ALWAYS make sure both shoulder AND lap belt is routed underneath the lap belt guide on the buckle side of the booster seat.
- DO NOT allow children to play with vehicle seat belts. A child may become entangled.



Warning: DEATH or SERIOUS INJURY can occur.

Before securing your child in the booster seat, make sure you have positioned the adjustable seat in the correct height position for the child riding in the booster seat. AXKID UP is designed to grow with your child. To ensure a comfortable and safe fit, refer to the height control section (on page 22) and the labels on the booster seat.

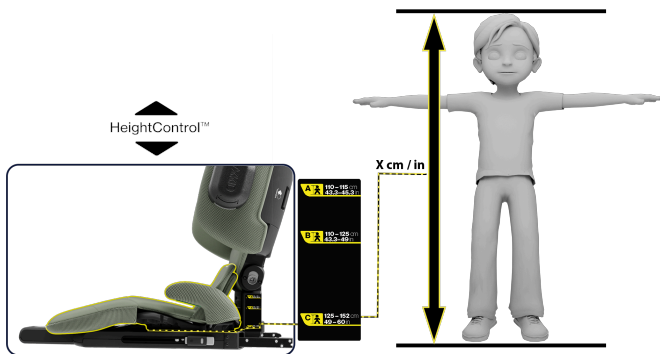

Safety checklist before traveling

- ✓ Seat position is the correct height setting for your child.
- ✓ Vehicle seat belt is correctly routed through the belt guides.
- ✓ There is no slack in the vehicle seat belt.
- ✓ There are no twists in the vehicle seat belt.
- ✓ Lap belt sits low and snugly on the child's hips.
- ✓ The shoulder belt is positioned between the child's neck and shoulder, across the midpoint of the child's chest, and not floating off the chest.
- ✓ Headrest is in a locked position.
- ✓ Child is sitting upright with the knees bent over the edge of the booster seat without slouching.
- ✓ The top of the child's ears are below the top of the booster seat's headrest.

Securing your child

- Raise the headrest (A) to the highest position to allow your child to fit in the booster seat.
- Position your child in the booster seat. Make sure the child's back and bottom are in contact with the booster seat back and that the child can bend their knees over the edge of the booster seat.
- Lower the headrest until the bottom of the headrest is right above the child's shoulders.



- Pull the shoulder belt down across the child's chest while guiding the lap belt underneath both lap belt guides (Q), marked with green.
- Buckle the vehicle seat belt and then pull up on the shoulder belt to remove any slack from lap belt.



- Guide the shoulder belt underneath the lap belt guide (Q) on the buckle side of the booster seat and then again pull up on the shoulder belt to remove any remaining slack in the lap belt.
- Check that the shoulder belt is still positioned in the shoulder belt guide (M).

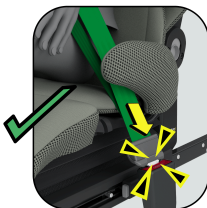

Check for proper fit

After securing your child in the booster seat, ALWAYS check for proper fit:

- Your child sits properly in the booster seat with the child's back and bottom in contact with the booster seat back
- Vehicle seat belt fits snugly and lays flat against the child's body. A snug vehicle seat belt does not allow any slack. It lies in a straight line without sagging.
- The lap belt sits low and snugly on the child's hips and is not twisted.



- The shoulder belt is positioned between the child's neck and shoulder and across the midpoint of the child's chest, and not floating off the chest.

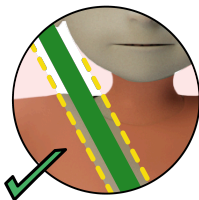

If the shoulder belt is not positioned properly, adjust the headrest position to change the shoulder belt position. The shoulder belt guide moves together with the headrest and changes the shoulder belt position.

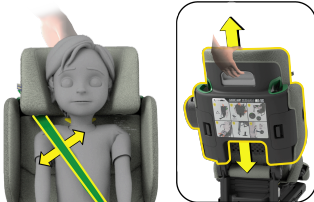

Safety warnings



Warning: DEATH or SERIOUS INJURY can occur.

- NEVER allow your child to place the shoulder belt behind their back.



- NEVER allow your child to position the shoulder belt under their arm.



- NEVER position any part of the vehicle seat belt on top of either lap belt guide.



- NEVER allow the vehicle seat belt buckle to be located within the lap belt guide.



- DO NOT use with the shoulder belt touching the child's neck.



- DO NOT use with the shoulder belt off the shoulder.



- Ensure that the shoulder belt ALWAYS stays within the shoulder belt guide when using the booster seat, and the belt is able to properly retract when the seat belt is unbuckled. If it falls out or cannot retract, your vehicle seating position may not be compatible with this booster seat.

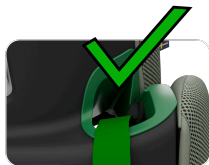

- NEVER allow your child to slouch in the booster seat. This could position the lap belt across the child's abdomen and/or cause the shoulder belt to be in contact with the child's neck.



Care and maintenance



Warning: DEATH or SERIOUS INJURY can occur.

- DO NOT damage, remove or dispose of any foam padding from the booster seat.
- NEVER use the booster seat without the seat cover. The seat cover is a safety feature and may only be replaced with an Axxid original seat cover.
- If the seat cover needs to be replaced, make sure to ONLY use original Axxid products. Using other products not made by Axxid may compromise the safety of the booster seat and could result in serious injury in the event of a crash.
- DO NOT remove any labels from the seat. They provide important safety information.
- DO NOT make any modifications or alterations to the booster seat other than those described in this instruction manual.
- Any repairs to this booster seat MUST be performed by the manufacturer or an authorized agent ONLY.
- Handle the booster seat with care and clean it regularly to ensure maximum durability.
- DO NOT use harsh chemicals containing solvents or similar substances on any component of the booster seat. They can damage the components and compromise the safety.

Cleaning the booster seat

Cleaning textiles

- All textiles can be machine washed in cold water on a delicate cycle with mild detergent. DO NOT tumble dry, as this may damage the covers and cause the padding to separate from the exterior fabric.

Remove textile covers

- Side wings
 - Push the ASIP release button (O) and rotate the ASIP pod to remove it from the booster seat. Release the two push buttons and gently peel of the cover from around the ASIP connector. Gently pull the cover to release it from the side wing.
- Headrest
 - Gently peel the edges of the cover over the top of the headrest and gently pull it forward.
- Backrest
 - On the backside of the backrest, release the textile bar from the snaphook interface. Pull the cover through to the front side. Gently peel off the edges of the cover over the backrest plastic piece and pull it forward to remove the cover.
- Seat
 - Open the hatch in the seat cover by lifting the lumbar support. Release the two cover loops, one on each side of the seat and continue to fold the seat cover forward. Unhook the two elastic bands under the front flap to release the seat cover completely.
- Lap belt guide
 - Gently peel off the cover around the green belt guide and pull to remove the cover from the belt guide.

Reinstall textile covers

- Reverse the steps above to reinstall the textile cover the textile cover on the booster seat.

Cleaning plastic parts

- Any plastic parts of the booster seat can be cleaned with a damp cloth and mild detergent.
- Wipe dry with a clean cloth.

End of use and recycling

This booster seat has a lifespan of 10 years. At the end of the booster seat's usable life, it is important to discard the booster seat in a safe way to avoid accidental usage by someone else. Follow instructions below to ensure the booster seat cannot be used again.

Axkid strongly recommends recycling old booster seats.

Check with your local community for recycling facilities that accept used booster seats.

Before leaving the booster seat at the local recycling center:

- Remove the seat cover.
- Take out as many foam parts (such as Styrofoam) as possible.
- Separate metal and plastic components if you can.
- Mark the main part of the booster seat as "UNSAFE" or "EXPIRED" with a permanent marker.
- Please follow your local municipal guidelines for recycling instructions for each material type.



Warning: DEATH or SERIOUS INJURY can occur.

- Do not use this booster seat after ten (10) years from the date of manufacture. The date of manufacture can be found on the label affixed to the bottom of this booster seat.
- NEVER use a second hand booster seat that you do not know the history of. A booster seat can be involved in a crash without any visible damage and it is therefore not possible to ensure the safety of the booster seat.

Merci d'avoir choisi AXKID UP

Lisez attentivement et assurez-vous de bien comprendre toutes les instructions et tous les avertissements contenus dans ce manuel et indiqués sur les étiquettes apposées sur le produit avant d'installer ou d'utiliser ce siège d'appoint. Ne pas installer ou utiliser correctement ce siège d'appoint, ou ne pas respecter les avertissements et les instructions, peut entraîner des blessures graves, voire mortelles.

Conservez ces instructions avec le siège d'appoint pour pouvoir vous y référer ultérieurement.

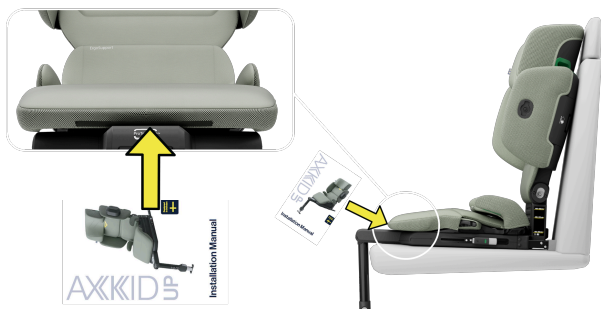

Ce système de retenue pour enfants est conforme à toutes les règlements canadiens de sécurité des véhicules automobiles (CMVSS 213) applicables.

Ce dispositif de retenue est homologué pour les véhicules à moteur.

Ce dispositif de retenue n'est pas homologué pour les avions.

AXKID UP est un siège d'appoint avec positionnement de ceinture conçu pour une utilisation orienté vers l'avant SEULEMENT, par des enfants satisfaisant à toutes les exigences suivantes :

Poids : 18 à 54 kg (40 à 120 lb)

Taille : 110 à 152 cm (43,3 à 60 po)

Âge : 4 ans ou plus

Informations d'enregistrement et d'assistance

Enregistrement du produit

Veillez prendre un moment pour enregistrer ce système de retenue pour enfants (siège d'appoint) dès que possible.

Veillez remplir le formulaire ci-dessous. Vous trouverez les informations nécessaires sur une étiquette en bas de votre dispositif de retenue, cachée dans le compartiment de rangement du pied d'appui:

Modèle de dispositif de retenue : _____

Numéro de série : _____

Fabriqué : _____

Même s'ils sont soumis à des tests et des évaluations, il est possible que les dispositifs de retenue pour enfants soient rappelés pour des raisons de sécurité. Vous devez enregistrer ce dispositif de retenue pour qu'on puisse vous contacter en cas de rappel. Envoyez votre nom, votre adresse, votre adresse courriel (facultatif), votre numéro de téléphone (facultatif), ainsi que le numéro de modèle et la date de fabrication du dispositif de retenue à :

2482 Yonge Street #1332 , Toronto, ON M4P 2H5, Canada

Ou appelez : +1 888-357-4690

Ou enregistrez-vous en ligne sur : <https://axkid.com/ca/registration>

Ou remplissez la carte d'enregistrement prépayée jointe au siège d'appoint et postez-la aujourd'hui.

Cela ne prend que quelques instants. Enregistrez votre produit dès aujourd'hui.

Renseignements sur les rappels

Pour toute information sur les rappels, appelez Transports Canada au numéro 1-866-995-9737 (TTY: 1-888-675-6863), ou rendez-vous sur : www.tc.gc.ca.

Coordonnées du service clientèle

Pour toute question concernant l'installation, les pièces de rechange, l'entretien ou la garantie, contactez le service à la clientèle d'Axkid :

Web : <https://www.axkid.com/ca/contact>

Courriel : support.na@axkid.com

Téléphone : +1 888-357-4690

Vue d'ensemble du siège d'appoint



A. Appui-tête

B. Aile latérale

C. Soutien lombaire

D. Siège réglable en hauteur

E. Support pour mollet

F. Témoin du pied d'appui

G. Bouton de réglage du pied d'appui

H. Connecteur(s) rigides du SAU

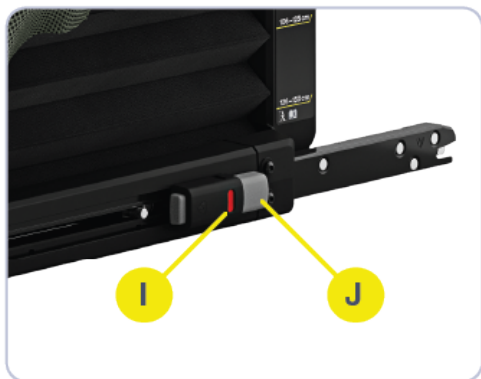

I. Témoin(s) de verrouillage du SAU rigide

J. Bouton(s) de réglage du SAU rigide

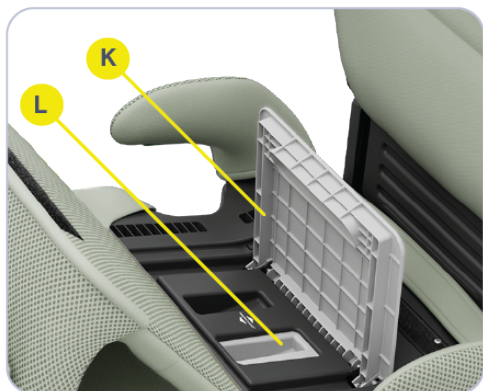

K. Poignée de réglage de la hauteur du siège

L. Bouton de réglage de la hauteur du siège



M. Guide de sangle diagonale

N. Protection contre les chocs latéraux Axxkid (Coussin ASIP)

O. Bouton de déverrouillage ASIP

P. Verrouillage du dossier

Q. Guide de sangle sous-abdominale

R. Poignée de réglage de l'appui-tête

S. Bouton de déverrouillage de l'aile latérale

T. Dossier

U. Poignée de transport

V. Guide de réglage de la hauteur du siège

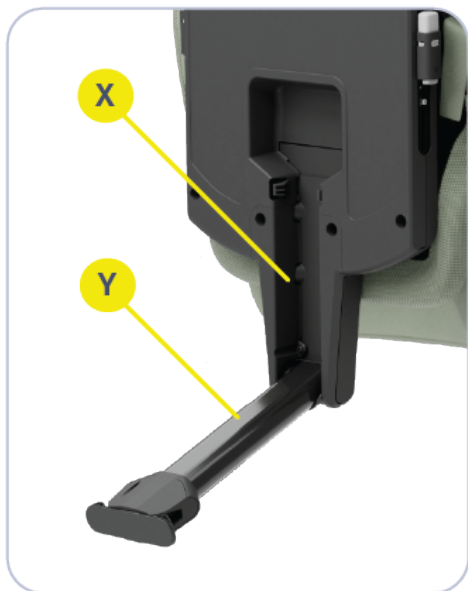

X. Rangement du pied d'appui

Y. Pied d'appui

Avertissements et informations de sécurité



Avertissement : Des BLESSURES GRAVES voire MORTELLES peuvent survenir

- Suivez toujours les instructions de ce manuel. En cas de doute, balayez le code QR ou contactez Axkid. Reportez-vous aux Informations d'enregistrement et d'assistance.
- Outre ces instructions, veillez à TOUJOURS lire et suivre le manuel de l'utilisateur de votre véhicule pour l'installation des sièges d'appoint.
- N'attachez JAMAIS un enfant dans ce siège d'appoint en utilisant uniquement une ceinture sous-abdominale. Utilisez TOUJOURS une ceinture sous-abdominale/diagonale. L'utilisation sans ceinture sous-abdominale/diagonale peut entraîner des blessures graves ou la mort.
- Assurez-vous toujours que la ceinture sous-abdominale/ diagonale du véhicule soit correctement positionnées et bien ajustées sur l'enfant.
- Pour éviter les blessures, un adulte DOIT TOUJOURS vérifier que l'enfant est correctement attaché et que la ceinture sous-abdominale/diagonale soit correctement positionnées avant de voyager.
- N'UTILISEZ PAS utiliser ce siège d'appoint s'il a été impliqué dans une collision de quelque nature que ce soit. Il peut y avoir des dommages non visibles, susceptibles d'affecter gravement la sécurité de l'enfant.
- Fixez TOUJOURS solidement ce siège d'appoint au véhicule, même lorsqu'il n'est pas occupé. Un siège d'appoint non fixé peut blesser d'autres occupants lors d'une collision.
- NE LAISSEZ JAMAIS l'enfant sans surveillance.
- N'UTILISEZ PAS d'accessoires, de jouets, de housses ou de dispositifs autres que ceux fournis par Axkid. L'utilisation d'accessoires non testés avec le siège d'appoint pourrait altérer ses performances et blesser l'enfant.
- N'ESSAYEZ PAS de démonter ou de modifier des pièces du siège d'appoint. Le non-respect de cette interdiction pourrait affecter la garantie et les performances de sécurité du siège d'appoint.
- N'UTILISEZ PAS le siège d'appoint s'il est endommagé, cassé ou s'il manque des pièces.
- N'utilisez JAMAIS un siège d'appoint d'occasion ou un siège d'appoint dont vous ne connaissez pas l'historique.
- Enregistrez votre dispositif de retenue pour enfants auprès Axkid.
- Utilisez ce siège d'appoint UNIQUEMENT pour les enfants pesant entre 18 et 54 kg (40 et 120 lb), mesurant entre 110 et 152 cm (43,3 et 60 po) et âgés de 4 ans ou plus.

- Utilisez **UNIQUEMENT** ce siège d'appoint **ORIENTÉ VERS L'AVANT**.
- Inspectez visuellement et vérifiez régulièrement ses composants pour vous assurer qu'ils sont en bon état et fonctionnent correctement.
- Rangez le dispositif de retenue pour enfants dans un endroit frais et sec lorsqu'il n'est pas utilisé. Évitez de placer des objets lourds dessus.
- Pour protéger le siège d'appoint de la saleté, des débris et des éraflures, Axxkid recommande d'utiliser une protection de siège de la marque Axxkid.
- Assurez-vous que tous les objets ou bagages sont attachés dans le véhicule, car ils peuvent occasionner des blessures aux passagers en cas de collision.
- **NE** laissez **PAS** les enfants jouer avec les ceintures de sécurité du véhicule. Un enfant peut s'emmêler.

Compatibilité des véhicules



Avvertissement : Des BLESSURES GRAVES voire MORTELLES peuvent survenir

- N'utilisez PAS ce siège d'appoint sur un siège de véhicule un coussin gonflable avant, à moins que le fabricant du véhicule ne l'autorise spécifiquement. En se déployant, un coussin gonflable peut occasionner des blessures graves voire mortelles. Contactez le constructeur de votre véhicule pour plus de renseignements sur l'installation des coussins gonflables et des sièges d'appoint.
- Selon les statistiques de collision, les enfants sont plus en sécurité lorsqu'ils sont correctement attachés sur les sièges arrière que sur les sièges avant.
- Utilisez UNIQUEMENT ce siège d'appoint sur les sièges de véhicule FACE À LA ROUTE. N'UTILISEZ PAS ce siège d'appoint sur des sièges de véhicule orientés dos à la route ou perpendiculairement à la route.
- Ce siège d'appoint peut ne pas être compatible avec tous les véhicules ou tous les sièges d'un véhicule. Si le siège d'appoint ne peut pas être installé correctement, en respectant les instructions de ce manuel de l'utilisateur, N'UTILISEZ PAS le siège d'appoint. Essayez un autre siège, consultez le manuel du propriétaire de votre véhicule pour l'installation du siège d'appoint ou contactez Axkid pour obtenir de l'aide. N'utilisez JAMAIS ce siège d'appoint sur un siège de véhicule où il ne peut pas être solidement fixé.
- Ce siège d'appoint ne peut être utilisé que dans les catégories de véhicules suivantes : véhicules de tourisme à usages multiples, voiture de tourisme ou camions. N'UTILISEZ JAMAIS ce dispositif de retenue pour enfants sur des applications non homologuée, notamment : bateaux, véhicules à basse vitesse (VBV), véhicules tout-terrain (VTT), voitures de golf.
- N'utilisez ce siège d'appoint que sur les sièges de véhicule avec des dossiers qui se verrouillent en position verticale. Vérifiez que le dossier du siège du véhicule est verrouillé dans une position verticale recommandée par le manuel de l'utilisateur du véhicule pour l'installation de ce siège d'appoint.
- Utilisez UNIQUEMENT ce siège d'appoint FACE À LA ROUTE.
- Ne retirez JAMAIS l'appui-tête du véhicule. L'appui-tête du véhicule peut être en contact avec le siège d'appoint, à condition qu'il n'empêche pas l'appui-tête du siège d'appoint d'être réglé suffisamment haut pour positionner correctement la sangle diagonale ou empêcher le siège d'appoint de bouger.



Exigences relatives aux ceintures de sécurité des véhicules

La conception et le fonctionnement des systèmes de ceintures de sécurité varient d'un véhicule à l'autre et d'un siège à l'autre dans un même véhicule. Consultez le manuel de l'utilisateur du véhicule pour des renseignements sur l'installation du siège d'appoint et l'utilisation de la ceinture de sécurité du véhicule avec un siège d'appoint.

Ce siège d'appoint ne peut être utilisé qu'avec une ceinture avec une sangle sous-abdominale ET une sangle diagonale.

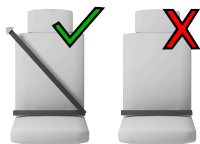

Avertissement : Des BLESSURES GRAVES voire MORTELLES peuvent survenir

- N'UTILISEZ JAMAIS ce siège d'appoint avec une ceinture de sécurité de véhicule qui est coupée, endommagée, effilochée ou inutilisable.
- NE LAISSEZ PAS le bouton de déverrouillage de la ceinture de sécurité du véhicule toucher le siège d'appoint. Un contact accidentel peut provoquer le déverrouillage de la ceinture de sécurité.
- Fixez TOUJOURS solidement ce siège d'appoint au véhicule, même lorsqu'il n'est pas occupé. Un siège d'appoint non fixé peut blesser d'autres occupants lors d'un accident.

Ceintures de sécurité de véhicules incompatibles



Avertissement : Des BLESSURES GRAVES voire MORTELLES peuvent survenir

- Toutes les ceintures de sécurité de véhicules ne sont pas compatibles avec ce siège d'appoint. Faites particulièrement attention au système de ceinture de sécurité de votre véhicule. Certains systèmes de ceinture de sécurité de véhicules non sécuritaires peuvent ressembler aux ceintures de sécurité de véhicules qui peuvent être utilisées en toute sécurité.
- Lisez TOUJOURS le manuel de l'utilisateur de votre véhicule pour déterminer quelles ceintures de sécurité et quels enrouleurs sont utilisés dans votre véhicule et comment utiliser votre ceinture de sécurité pour l'installation des sièges d'appoints.
- N'installez JAMAIS ce siège d'appoint en utilisant l'un des types de ceintures de sécurité suivants:
 1. Ceinture sous-abdominale seulement
 2. Courroies montées sur la porte – courroies dont les points d'ancrage supérieurs ou inférieurs sont fixés sur la porte du véhicule.
 3. Ceintures de sécurité motorisées qui se déplacent automatiquement.
 4. Coussin gonflable/ceinture gonflable.

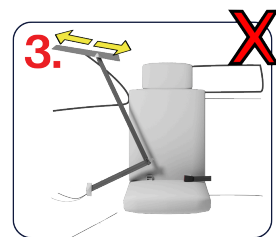

Exigences relatives au système d'ancrage universelle (SAU)

- Ce siège d'appoint est équipé d'un système SAU rigide qui facilite l'installation ferme et sécuritaire.

Axkid recommande fortement d'utiliser le SAU rigide dans la mesure du possible.



- Le SAU (Système d'Ancrage Universel) est un système de points d'ancrage et câbles d'attache inférieur pour enfants, un système d'ancrage conçu pour installer un siège d'appoint dans un véhicule comme alternative à l'utilisation de la ceinture de sécurité du véhicule. Le système SAU d'un véhicule se compose normalement de deux ancrages inférieurs, intégrés dans le pli entre le dossier et l'assise du siège du véhicule, et d'une patte d'ancrage supérieure derrière le siège du véhicule. Le SAU d'un siège d'appoint est normalement composé de 2 ancrages inférieurs, mais sans sangle supérieure.
- Les véhicules de l'année modèle 2003 ou ultérieure ont au moins deux sièges équipés d'un système d'ancrage inférieur, et les véhicules de l'année modèle 2000 ou antérieure NE SONT PAS équipés de systèmes d'ancrage inférieur. Les véhicules de l'année modèle comprise entre 2000 et 2003 PEUVENT être équipés du système d'ancrage inférieur. Consultez le manuel de l'utilisateur de votre véhicule pour vérifier si celui-ci est équipé d'un système d'ancrage inférieur et sur quel siège. Le manuel de l'utilisateur de votre véhicule peut également faire référence au ce système ISOFIX, LATCH (Acronyme américain de Lower Anchors and Tethers for Children - ancrages inférieurs et attaches pour enfants ; système de fixation dédié aux sièges d'auto) ou LUAS (Lower Universal Anchorage System - Système d'ancrage universel inférieur).



Ce symbole est utilisé pour identifier les ancrages inférieurs dans le véhicule et les fixations d'ancrage inférieures sur le siège d'appoint.

- AXKID UP est équipé d'un type de fixation d'ancrage inférieur habituellement appelé SAU rigide, un système présentant deux connecteurs d'ancrage inférieurs avec un écartement de 280 mm (11 po), qui sont fixés à de la partie métallique rigide. Sur AXKID UP, les bras SAU sont rétractables et peuvent être rentrés dans la base du siège d'appoint lorsqu'ils ne sont pas utilisés.



Avertissement : Des BLESSURES GRAVES voire MORTELLES peuvent survenir

- Outre ces instructions, veillez à **TOUJOURS** lire et suivre le manuel de l'utilisateur de votre véhicule pour l'installation des siège d'appoint et l'utilisation du SAU / des ancrages inférieur. En cas de divergence, suivez les instructions du manuel de l'utilisateur du véhicule.
- Utilisez **TOUJOURS** le système de ceinture de sécurité du véhicule lorsque vous attachez l'enfant dans ce siège d'appoint. Le SAU rigide fixe **UNIQUEMENT** le siège d'appoint au véhicule et ne constitue pas un système de retenue pour votre enfant.

Caractéristiques du siège d'appoint

SnapGuard

- AXKID UP est équipé du dispositif SnapGuard qui vous permet de retirer les ailes latérales pour laisser plus d'espace aux épaules de votre enfant et réduire la largeur totale du siège d'appoint.
- Le retrait des ailes latérales offre plus d'espace au passager assis à côté et peut permettre d'installer plusieurs sièges d'appoint sur la même rangée lorsque l'espace du véhicule est limité.
- Même si les ailes latérales sont retirées, l'appui-tête et le guide de sangle peuvent toujours être utilisés, ce qui contribue à maintenir le bon positionnement de la ceinture de sécurité du véhicule et fournit un soutien à la tête de votre enfant.
- Le retrait des ailes latérales est une caractéristique qui ne doit être utilisée que lorsque cela est nécessaire. Axkid recommande de laisser les ailes latérales sur le siège d'appoint dans la mesure du possible.



Remarque : NE retirez PAS les ailes latérales si votre enfant mesure moins de 125 cm (49 po).

Pour retirer l'aile latérale

- Saisissez l'aile latérale (B) et tirez le levier de dégagement (S) tout en poussant simultanément l'aile latérale vers l'arrière depuis le siège d'appoint.

Pour fixer l'aile latérale

- Insérez les deux languettes de l'aile latérale dans les fentes correspondantes du dossier du siège d'appoint. Appuyez et enclenchez l'ailette latérale (B) en place.



Pied d'appui et repose-pieds

- Le siège d'appoint AXKID UP est équipé d'un pied d'appui, un élément de sécurité efficace qui aide à minimiser la violence du choc sur votre enfant lors d'un accident.
- Lors d'une collision, le pied d'appui contribue à empêcher le siège d'appoint de pivoter vers le bas et réduit le risque que l'enfant glisse sous la ceinture de sécurité du véhicule. Il permet de garder la ceinture de sécurité du véhicule dans la bonne position lors d'une collision, améliorant ainsi la sécurité de votre enfant.
- AXKID UP comprend également un repose-pieds qui se fixe sur le pied d'appui. Le repose-pieds permet à votre enfant de reposer confortablement ses pieds et l'aide à maintenir une position assise adéquate sur de longues périodes. Cela contribue à éviter qu'il ne se voûte et maintient la ceinture de sécurité du véhicule dans la bonne position avant un accident.

Axkid recommande fortement d'utiliser le pied d'appui et le repose-pieds dans la mesure du possible.

- Si le siège de votre véhicule ne permet pas l'utilisation d'un pied d'appui, vous pouvez toujours utiliser le repose-pieds en positionnant le pied d'appui en mode repose-pieds :
 - Sortez le pied d'appui (Y) de son rangement (X).
 - Appuyez sur le bouton de réglage du pied d'appui (G) et faites glisser la partie inférieure du pied d'appui vers le haut jusqu'à sa position la plus courte.
- Si le repose-pieds et le pied d'appui ne sont pas utilisés, le pied d'appui doit être replié dans son compartiment de rangement :
 - Appuyez sur le bouton de réglage du pied d'appui et faites glisser la partie inférieure du pied d'appui vers le haut jusqu'à sa position la plus courte.
 - Repliez soigneusement le pied d'appui dans son compartiment de rangement. Veillez à ne pas vous pincer les doigts entre le pied d'appui et le siège d'appoint. Assurez-vous que le pied d'appui est complètement rentré et que le dessous du siège d'appoint est plat.



Avertissement : Des BLESSURES GRAVES voire MORTELLES peuvent survenir

- Utilisez **UNIQUEMENT** le pied d'appui en mode repose-pieds ou replié en position de rangement lorsque le siège d'appoint est installé sans le SAU rigide.
- N'utilisez le pied d'appui que sur un siège de véhicule permettant de déployer le pied d'appui en position verrouillée.

- Assurez-vous **TOUJOURS** que le pied d'appui est posé à plat et qu'il est en contact complet avec le plancher du véhicule. Si votre véhicule a un tapis protecteur et que le pied d'appui ne peut pas toucher le plancher du véhicule, retirez le tapis pour un meilleur ajustement.
- N'utilisez **JAMAIS** le pied d'appui pour soulever le siège d'appoint du siège du véhicule de plus de 2,5 cm (1 po).
- Utilisez **UNIQUEMENT** le pied d'appui s'il est en contact complet avec le plancher du véhicule ou en mode repose-pied ou en position de rangement. N'utilisez **JAMAIS** le pied d'appui dans une autre position.

Pied d'appui

Installer le pied d'appui

- Tenez la poignée de transport (U) et déployez le pied d'appui (Y) de son rangement.
- Terminez l'installation du siège d'appoint en suivant les instructions en utilisant le SAU rigide.

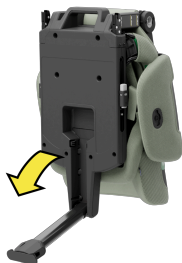

- Réglez l'angle du pied d'appui jusqu'à ce que son témoin de position (F) soit vert.
- Appuyez sur le bouton de réglage du pied d'appui (G) et tirez le pied d'appui vers le bas jusqu'à ce qu'il soit en contact avec le plancher du véhicule. Relâchez le bouton de réglage du pied d'appui et soulevez le siège d'appoint vers le haut pour étendre davantage le pied d'appui jusqu'à ce que vous entendiez un « clic ». Le pied d'appui (Y) doit maintenant être verrouillé et reposer fermement sur le plancher du véhicule.

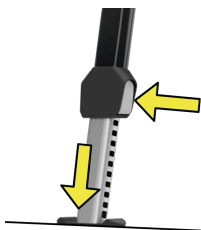

Avvertissement : Lors de l'installation du siège d'appoint SANS le SAU rigide, utilisez UNIQUEMENT le pied d'appui en mode repose-pieds ou replié en position de rangement.

Désinstaller le pied d'appui

- Soulevez le siège d'appoint pour libérer la pression sur le pied d'appui, puis appuyez sur le bouton de réglage du pied d'appui et repliez-le à sa position la plus courte.



- Lorsque vous êtes à l'extérieur du véhicule, repliez soigneusement le pied d'appui dans son compartiment de rangement. Veillez à ne pas vous pincer les doigts entre le pied d'appui et le siège d'appoint. Assurez-vous que le pied d'appui est complètement rentré et que le dessous du siège d'appoint est plat.



Repose-pieds

Installer le repose-pieds

- Assurez-vous que le pied d'appui est installé correctement ou en mode repose-pieds avant d'installer le repose-pieds.
- Ouvrez la pince du repose-pieds et fixez-la autour du pied d'appui à la hauteur qui convient le mieux à votre enfant.

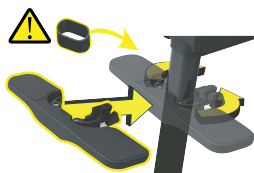

• Important :

- Si le pied d'appui est utilisé en mode repose-pieds, installez le repose-pieds uniquement sur la partie supérieure du pied d'appui.
- Si le pied d'appui est utilisé en contact avec le plancher du véhicule, la partie inférieure du pied d'appui peut être utilisée pour installer le repose-pieds si nécessaire. Utilisez toujours l'insert en caoutchouc inclus lors de l'installation du repose-pieds sur la partie inférieure du pied d'appui.

- Poussez le bouton de serrage en position et serrez-le en le tournant dans le sens des aiguilles d'une montre. Serrez jusqu'à ce que vous ne puissiez plus bouger le repose-pieds vers le haut ou vers le bas avec la main. NE serrez PAS TROP la vis.



Désinstaller le repose-pieds

- Dévissez le bouton de serrage du repose-pieds, ouvrez la pince de verrouillage et retirez le repose-pieds du pied d'appui.



Réglage de la hauteur du siège

- AXKID UP intègre la technologie HeightControl qui vous permet d'ajuster facilement la hauteur du siège pour votre enfant. Cette caractéristique améliore à la fois le confort et la sécurité de l'enfant, car elle :
 - Rehausse la position assise de votre enfant pour permettre au coussin gonflable latéral du véhicule de mieux protéger votre enfant.
 - Améliore la position de la ceinture de sécurité du véhicule sur le corps de l'enfant.
 - Réduit le nombre de repositionnements de la sangle diagonale.
 - Évite que l'enfant se voûte, car la longueur du siège s'adapte aux jambes de l'enfant et lui permet de plier les genoux au bord du siège.
 - Permet à l'enfant de mieux voir par la fenêtre.
- AXKID UP est conçu pour grandir avec votre enfant. À mesure que l'enfant grandit, il est important d'ajuster la hauteur du siège pour assurer la meilleure protection possible pour l'enfant en de collision. Axkid recommande de vérifier l'ajustement de l'enfant dans le siège d'appoint avant chaque voyage.
- Utilisez TOUJOURS la bonne hauteur de siège en vous aidant de la figure ci-dessous (à la page 73). La hauteur du siège est liée à la taille de votre enfant.
- Lorsque vous utilisez la position de siège la plus haute, vérifiez que la sangle diagonale passe au-dessus de l'épaule de l'enfant. Si la ceinture passe sous l'épaule de l'enfant, abaissez la hauteur du siège jusqu'à la deuxième position.

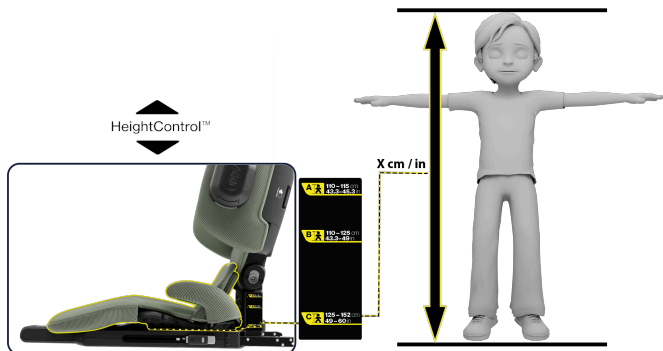

Régler la hauteur du siège

- Saisissez le coussin de soutien lombaire (C) et tirez-le vers l'avant pour soulever la housse du siège et accéder ainsi à la poignée de réglage du siège (K) en dessous.
- Soulevez la poignée de réglage du siège (K) d'une main et faites glisser simultanément le bouton de réglage du siège (L) de l'autre main.
- Ajustez la hauteur du siège en tirant vers le haut ou vers le bas avec les deux mains jusqu'à atteindre la position recommandée selon la figure de la page précédente.
- Relâchez le bouton de réglage du siège et déplacez le siège légèrement vers le haut ou vers le bas jusqu'à ce que vous entendiez un « clic ».
- Vérifiez que le siège est en position verrouillée en tirant la poignée de réglage du siège vers le haut, puis appuyez sur la surface du siège. Le siège ne doit pas bouger.
- Remettez la housse en place.

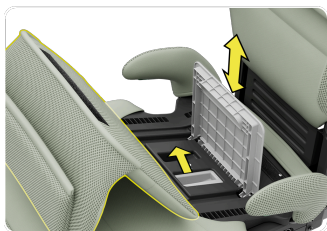

Avertissement : Des BLESSURES GRAVES voire MORTELLES peuvent survenir

- N'essayez JAMAIS de régler la hauteur du siège lorsqu'un enfant est assis sur le siège d'appoint.
- Utilisez TOUJOURS les deux mains et ajustez lentement la hauteur du siège pour éviter les risques de pincement par une pièce mobile.
- Assurez-vous TOUJOURS que le siège d'appoint est en position verrouillée après avoir ajusté la hauteur du siège. N'UTILISEZ PAS le siège d'appoint en position déverrouillée.

Protection contre les chocs latéraux

- AXKID UP est équipé d'une protection contre les chocs latéraux Axxkid (Coussin ASIP) qui renforce la sécurité de votre enfant en cas de collision latérale. Le coussin ASIP est un élément supplémentaire qui s'installe sur le côté du siège d'appoint.
- Utilisez **UNIQUEMENT** le coussin ASIP sur le côté du siège d'appoint le plus proche de la porte du véhicule.
- Axxkid recommande d'utiliser le coussin ASIP dans la mesure du possible.
- S'il n'est pas possible d'installer correctement le coussin ASIP sur le siège d'appoint dans votre véhicule, rangez-le dans un endroit sûr à l'extérieur de votre véhicule. Le siège d'appoint peut être utilisé sans danger.
- Outre ces instructions, veillez à **TOUJOURS** lire et suivre le manuel de l'utilisateur de votre véhicule pour l'installation des sièges d'appoints. En cas de divergence, suivez les instructions du manuel de l'utilisateur du véhicule.

Installer le coussin ASIP

- Enfoncez le coussin ASIP (N) dans le connecteur ASIP et tournez le coussin dans le sens horaire jusqu'à ce qu'il s'arrête (un quart de tour).



Retirer le coussin ASIP

- Appuyez sur le bouton de déverrouillage ASIP (O) et faites pivoter le coussin ASIP dans le sens inverse des aiguilles d'une montre jusqu'à ce qu'il se détache du siège d'appoint (un quart de tour).

Installer avec SAU

Installation recommandée



Avvertissement : Des BLESSURES GRAVES voire MORTELLES peuvent survenir

- Le SAU rigide est utilisé **UNIQUEMENT** pour stabiliser le siège d'appoint sur le siège du véhicule. Utilisez **TOUJOURS** la ceinture de sécurité sous-abdominale/diagonale du véhicule pour attacher l'enfant sur le siège d'appoint.
- Toutes les ceintures de sécurité ne peuvent pas être utilisées avec ce siège d'appoint. Pour de plus amples renseignements, reportez-vous à la section Exigences relatives aux ceintures de sécurité des véhicules (à la page 63) de ce manuel.
- Outre ces instructions, veillez à **TOUJOURS** lire et suivre le manuel de l'utilisateur de votre véhicule pour l'installation des sièges d'appoint et l'utilisation du SAU / des ancrages inférieurs **ET** de la ceinture de sécurité du véhicule. En cas de divergence, suivez les instructions du manuel de l'utilisateur du véhicule.
- N'utilisez le SAU rigide que sur les sièges du véhicule où l'espacement entre les ancrages inférieurs est de 280 mm (11 po).
- Vérifiez **TOUJOURS** que les bras du SAU sont solidement fixés aux ancrages inférieurs du véhicule en tirant fort sur le siège d'appoint avant de mettre votre enfant dans le siège d'appoint.
- Lorsque vous installez le siège d'appoint sans le pied d'appui, reportez-vous à la section Pied d'appui (à la page 68) pour plus d'informations sur le rangement du pied d'appui.
- **NE LAISSEZ PAS** d'autres personnes installer ou utiliser ce siège d'appoint à moins qu'elles ne sachent comment l'installer et l'utiliser correctement.
- **NE LAISSEZ PAS** le bouton de déverrouillage de la ceinture de sécurité du véhicule toucher le siège d'appoint. Un contact accidentel peut provoquer le déverrouillage de la ceinture de sécurité.
- N'utilisez pas l'installation SAU rigide si la ceinture de sécurité ou la boucle de ceinture de sécurité se trouve entre les ancrages du SAU.
- Ne laissez **JAMAIS** le siège d'appoint non attaché dans votre véhicule. Le siège d'appoint **DOIT** être fixé sur les ancrages inférieurs dans le véhicule ou fixé par la ceinture de sécurité du véhicule, même lorsqu'il n'est pas occupé. Un siège d'appoint non fixé peut blesser d'autres occupants lors d'une collision.

- Ne retirez JAMAIS l'appui-tête du véhicule. L'appui-tête du véhicule peut être en contact avec le siège d'appoint, à condition qu'il n'empêche pas l'appui-tête du siège d'appoint d'être réglé suffisamment haut pour positionner correctement la sangle diagonale ou empêcher le siège d'appoint de bouger.

Installer avec SAU

1

Préparer le siège d'appoint pour l'installation

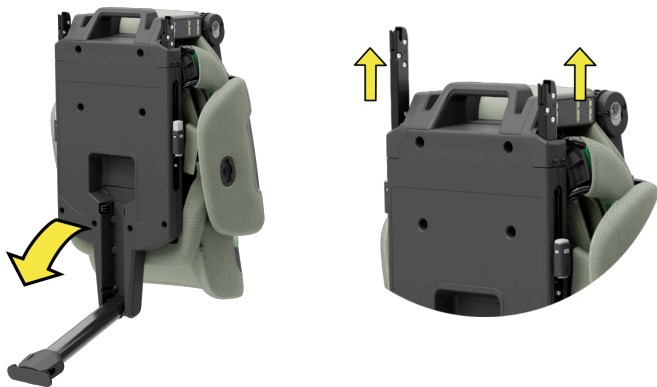

Tenez la poignée de transport (U) et déployez le pied d'appui (Y) de son rangement (X).

Appuyez sur les deux boutons de réglage du SAU rigide (J) de chaque côté du siège d'appoint et faites glisser les bras du SAU hors de leurs compartiments de rangement pour déployer les deux connecteurs du SAU.

Remarque : Axkid recommande de toujours utiliser le repose-pieds. Pour fixer le repose-pieds, le pied d'appui doit être utilisé, soit pour l'installation, soit en mode repose-pieds. Reportez-vous à la section Pied d'appui (à la page 68) pour plus d'informations sur l'utilisation du pied d'appui et du repose-pieds.



2

Placez dans le véhicule et connectez les bras SAU



Soulevez le siège d'appoint dans votre véhicule et placez-le sur le siège de votre choix dans le véhicule, les bras du SAU vers le dossier du siège du véhicule.

Alignez et poussez les bras du SAU (H) sur les points de connexion du système d'ancrage inférieur jusqu'à ce que vous entendiez un « clic » et que les deux indicateurs de verrouillage du SAU rigide (I) deviennent verts.



Remarque : Lisez attentivement et assurez-vous de bien comprendre la section sur la section Compatibilité du véhicule (à la page 62) de ce manuel ainsi que la section Installation d'un siège d'appoint du manuel de l'utilisateur de votre véhicule avant d'installer ce siège d'appoint sur n'importe quel siège du véhicule.





Remarque : Dans certains véhicules, les points d'ancrage inférieurs sont masqués par un cache en plastique ou situés entre le dossier et le coussin du siège du véhicule. Dans ce cas, ils doivent être indiqués par un symbole. Consultez la section Exigences relatives au système d'ancrage universelle (SAU) (à la page 65) de ce manuel et consultez le manuel de l'utilisateur de votre véhicule pour plus d'informations.

3 Installation sécuritaire



Pliez le support du dossier du siège d'appoint vers le haut jusqu'à ce que vous entendiez un « clic ».

Poussez fermement le siège d'appoint contre le dossier du siège du véhicule. Les SAU rigides feront un bruit de « cliquetis » lorsque l'installation du siège d'appoint se resserrera contre le dossier du siège du véhicule. Assurez-Vous qu'il n'y a pas d'espace entre le dossier du siège du véhicule et la partie inférieure du siège d'appoint, près de la poignée de transport.



4 Allongez le pied d'appui et fixez le repose-pieds

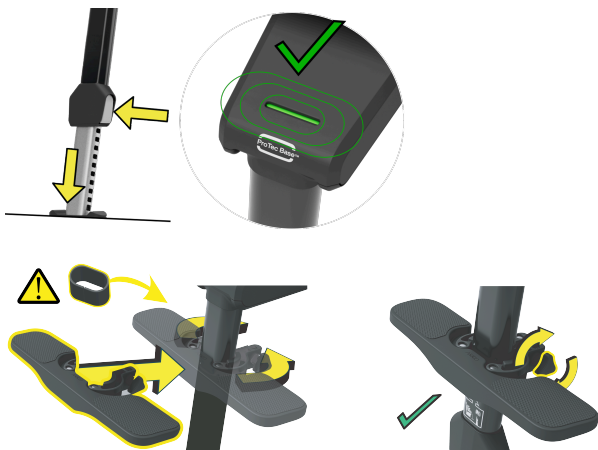

Réglez l'angle du pied d'appui jusqu'à ce que son témoin de position (X) soit vert.

Appuyez sur le bouton de réglage du pied d'appui (X) et tirez le pied d'appui vers le bas jusqu'à ce qu'il soit en contact avec le plancher du véhicule. Relâchez le bouton de réglage du pied d'appui et soulevez le siège d'appoint vers le haut pour étendre davantage le pied d'appui jusqu'à ce que vous entendiez un « clic ». Le pied d'appui (R) doit maintenant être verrouillé et reposer fermement sur le plancher du véhicule.

Ouvrez la pince du repose-pieds et fixez-la autour du pied d'appui à la hauteur qui convient le mieux à votre enfant. Si vous utilisez la partie inférieure du pied d'appui, vous devez utiliser l'insert en caoutchouc. Poussez le bouton de serrage en position et serrez-le en le tournant dans le sens des aiguilles d'une montre. Serrez jusqu'à ce que vous ne puissiez plus bouger le repose-pieds vers le haut ou vers le bas avec la main. NE serrez PAS TROP la vis.



Remarque : Reportez-vous à la section Pied d'appui (à la page 68) pour plus d'informations sur l'utilisation du pied d'appui et du repose-pieds et sur un autre mode d'installation.

5

Préparer la ceinture de sécurité du véhicule

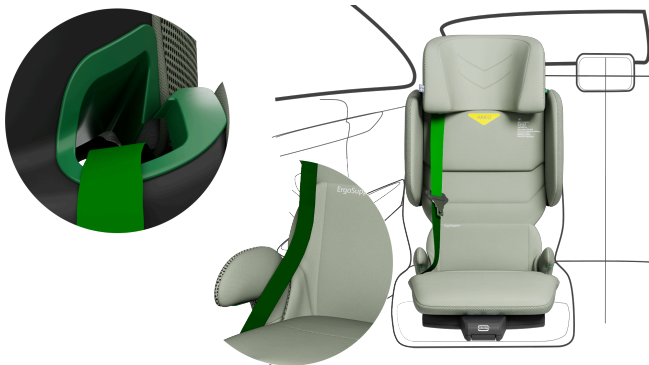

Tirez la ceinture de sécurité du véhicule et faites passer la sangle diagonale dans le guide de ceinture vert (M) le plus proche de l'enrouleur de ceinture de sécurité du véhicule. Placez ensuite la sangle sous-abdominale sous le guide de la ceinture (Q), marqué en vert, du côté opposé à la boucle de la ceinture de sécurité du véhicule.

6 Fixer la protection contre les chocs latéraux Axkid (Coussin ASIP)



Enfoncez le coussin ASIP (N) dans le connecteur ASIP et tournez le coussin dans le sens horaire jusqu'à ce qu'il s'arrête (un quart de tour).



Remarque : Assurez-vous que le coussin ASIP (N) est fixé sur le côté du siège d'appoint le plus proche de la porte du véhicule.

Retirer l'installation avec SAU

1. Retirez la ceinture de sécurité du véhicule

- Retirez la sangle diagonale du guide de sangle diagonale (M) et retirez la sangle sous-abdominale du guide de sangle sous-abdominale (Q). Placez la ceinture de sécurité du véhicule à côté du siège d'appoint.

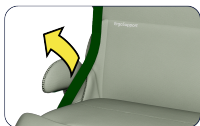

2. Retirez le repose-pieds et raccourcissez le pied d'appui

- Dévissez le bouton de serrage du repose-pieds, ouvrez la pince de verrouillage et retirez le repose-pieds du pied d'appui.



- Appuyez sur le bouton de réglage du pied d'appui (G) et faites glisser la partie inférieure du pied d'appui vers le haut jusqu'à sa position la plus courte.



3. Replier le dossier

- Réglez la hauteur du siège sur la position la plus basse et étirez le dossier du siège d'appoint à la position la plus élevée. Tirez simultanément sur les deux boutons de déverrouillage du dossier (P) et repliez le dossier du siège d'appoint.



4. Dégager le SAU rigide

- Dégagez les bras du SAU (H) en appuyant sur les deux boutons de réglage du SAU rigide (J) et en tirant les bras hors des points d'ancrage inférieurs pour rétracter complètement les bras du SAU rigide.



5. Soulever votre siège d'appoint

- Saisissez la poignée de transport (U) et soulevez le siège d'appoint de votre véhicule.
- Une fois que le siège d'appoint est à l'extérieur du véhicule, repliez soigneusement le pied d'appui (Y) dans son compartiment de rangement (X). Veillez à ne pas vous pincer les doigts entre le pied d'appui et le siège d'appoint. Assurez-vous que le pied d'appui est rentré complètement et que le dessous du siège d'appoint est plat.



Installer avec la ceinture de sécurité du véhicule



Avertissement : Des BLESSURES GRAVES voire MORTELLES peuvent survenir

- Toutes les ceintures de sécurité ne peuvent pas être utilisées avec ce siège d'appoint. Pour de plus amples renseignements, reportez-vous à la section Exigences relatives aux ceintures de sécurité des véhicules (à la page 63) de ce manuel.
- Outre ces instructions, veillez à **TOUJOURS** lire et suivre le manuel de l'utilisateur de votre véhicule pour l'installation des sièges d'appoint et l'utilisation de la ceinture de sécurité du véhicule. En cas de divergence, suivez les instructions du manuel de l'utilisateur du véhicule.
- **N'UTILISEZ JAMAIS** le pied d'appui en mode déployé lorsque le siège d'appoint est installé sans le SAU rigide. Reportez-vous à la section Pied d'appui et repose-pieds (à la page 68) pour plus d'informations sur le mode repose-pieds et le rangement du pied d'appui lors d'une installation avec la ceinture de sécurité du véhicule seulement.
- Assurez-vous que les bras du SAU sont complètement rétractés lorsque le siège d'appoint est installé avec la ceinture de sécurité du véhicule seulement.
- **NE LAISSEZ PAS** d'autres personnes installer ou utiliser ce siège d'appoint à moins qu'elles ne sachent comment l'installer et l'utiliser correctement.
- **NE LAISSEZ PAS** le bouton de déverrouillage de la ceinture de sécurité du véhicule toucher le siège d'appoint. Un contact accidentel peut provoquer le déverrouillage de la ceinture de sécurité.
- Ne laissez **JAMAIS** le siège d'appoint non attaché dans votre véhicule. Le siège d'appoint **DOIT** être fixé sur les ancrages inférieurs dans le véhicule ou fixé par la ceinture de sécurité du véhicule, même lorsqu'il n'est pas occupé. Un siège d'appoint non fixé peut blesser d'autres occupants lors d'une collision.
- Ne retirez **JAMAIS** l'appui-tête du véhicule. L'appui-tête du véhicule peut être en contact avec le siège d'appoint, à condition qu'il n'empêche pas l'appui-tête du siège d'appoint d'être réglé suffisamment haut pour positionner correctement la ceinture diagonale ou empêcher le siège d'appoint de bouger.

Installer avec la ceinture de sécurité du véhicule

1 Préparer le siège d'appoint pour l'installation

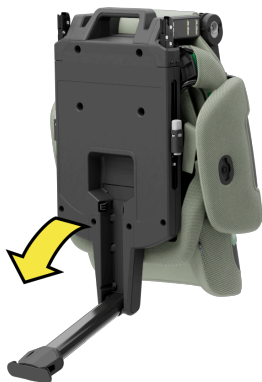

Tenez la poignée de transport (U) et déployez le pied d'appui (Y) de son rangement (X).

Appuyez sur les deux boutons de réglage du SAU rigide (J) de chaque côté du siège d'appoint et rétractez complètement les bras du SAU pour les ranger entièrement dans la base du siège d'appoint.

Remarque : Axkid recommande de toujours utiliser le repose-pieds. Pour fixer le repose-pieds, le pied d'appui doit être déplié en mode repose-pieds. Lors de l'installation sans le repose-pieds, le pied d'appui DOIT être plié dans son compartiment de rangement. Reportez-vous à la section Pied d'appui (à la page 68) pour plus d'informations sur l'utilisation du pied d'appui et du repose-pieds.



2 Installer dans le véhicule

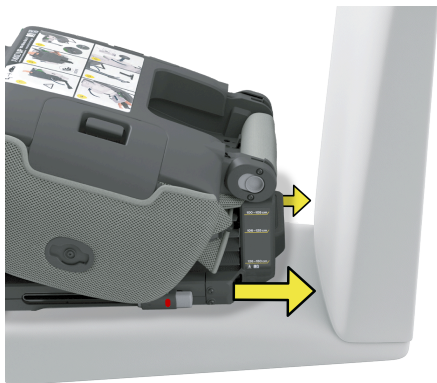

Soulevez le siège d'appoint dans votre véhicule et placez-le sur le siège de votre choix dans le véhicule, la poignée de transport vers le dossier du siège du véhicule.



Remarque : Lisez attentivement et assurez-vous de bien comprendre la section sur la section Compatibilité du véhicule (à la page 62) de ce manuel ainsi que la section Installation d'un siège d'appoint du manuel de l'utilisateur de votre véhicule avant d'installer ce siège d'appoint sur n'importe quel siège du véhicule.



3 Installation sécuritaire



Pliez le support du dossier du siège d'appoint vers le haut jusqu'à ce que vous entendiez un « clic ».

Poussez fermement le siège d'appoint contre le dossier du siège du véhicule. Assurez-vous qu'il n'y a pas d'espace entre le dossier du siège du véhicule et la partie inférieure du siège d'appoint, près de la poignée de transport.



4 Fixer le repose-pieds

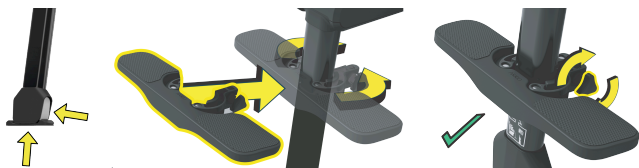

Assurez-vous que le pied d'appui est en mode repose-pieds en appuyant sur le bouton de réglage du pied d'appui (G) et en faisant glisser la partie inférieure du pied d'appui vers le haut jusqu'à sa position la plus courte.

Ouvrez la pince du repose-pieds et fixez-la autour de la partie supérieure du pied d'appui. Poussez le bouton de serrage en position et serrez-le en le tournant dans le sens des aiguilles d'une montre. Serrez jusqu'à ce que vous ne puissiez plus bouger le repose-pieds vers le haut ou vers le bas avec la main. NE serrez PAS TROP la vis.



Remarque : Reportez-vous à la section Pied d'appui (à la page 68) pour plus d'informations sur l'utilisation du pied d'appui et du repose-pieds et sur un autre mode d'installation.

5

Préparer la ceinture de sécurité du véhicule

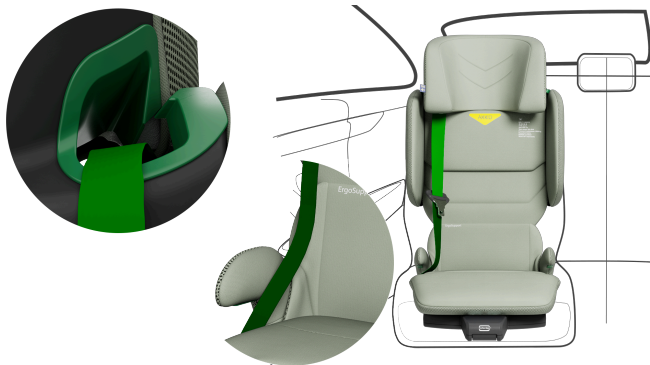

Tirez la ceinture de sécurité du véhicule et faites passer la sangle diagonale dans le guide de ceinture vert (M) le plus proche de l'enrouleur de ceinture de sécurité du véhicule. Placez ensuite la sangle sous-abdominale sous le guide de la ceinture (Q), marqué en vert, du côté opposé à la boucle de la ceinture de sécurité du véhicule.

6 Fixer la protection contre les chocs latéraux Axkid (Coussin ASIP)



Enfoncez le coussin ASIP (N) dans le connecteur ASIP et tournez le coussin dans le sens horaire jusqu'à ce qu'il s'arrête (un quart de tour).



Remarque : Assurez-vous que le coussin ASIP (N) est fixé sur le côté du siège d'appoint le plus proche de la porte du véhicule.

Retirer le siège d'appoint installé avec la ceinture de sécurité du véhicule

1. Retirez la ceinture de sécurité du véhicule

- Retirez la sangle diagonale du guide de sangle diagonale (M) et retirez la sangle sous-abdominale du guide de sangle sous-abdominale (Q). Placez la ceinture de sécurité du véhicule à côté du siège d'appoint.

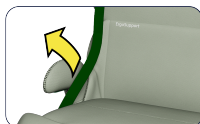

2. Retirez le repose-pieds et raccourcissez le pied d'appui

- Dévissez le bouton de serrage du repose-pieds, ouvrez la pince de verrouillage et retirez le repose-pieds du pied d'appui.



- Appuyez sur le bouton de réglage du pied d'appui (G) et faites glisser la partie inférieure du pied d'appui vers le haut jusqu'à sa position la plus courte.



3. Replier le dossier

- Réglez la hauteur du siège sur la position la plus basse et étirez le dossier du siège d'appoint à la position la plus élevée. Tirez simultanément sur les deux boutons de déverrouillage du dossier (P) et repliez le dossier du siège d'appoint.



4. Soulever votre siège d'appoint

- Saisissez la poignée de transport (U) et soulevez le siège d'appoint de votre véhicule.
- Une fois que le siège d'appoint est à l'extérieur du véhicule, repliez soigneusement le pied d'appui (Y) dans son compartiment de rangement (X). Veillez à ne pas vous pincer les doigts entre le pied d'appui et le siège d'appoint. Assurez-vous que le pied d'appui est rentré complètement et que le dessous du siège d'appoint est plat.



Attacher de votre enfant



Avvertissement : Des BLESSURES GRAVES voire MORTELLES peuvent survenir

- Pour éviter des blessures graves voire mortelles, l'enfant doit s'asseoir droit, avec la ceinture sous-abdominale/diagonale du véhicule positionnées correctement. Il ne doit jamais se voûter sur le siège d'appoint pendant les déplacements. Si l'enfant ne peut pas rester assis sans bouger, ne peut pas maintenir le bon positionnement de la ceinture de sécurité ou rester assis droit, avec le dos et les fesses plaqués contre le dossier du siège d'appoint : l'enfant est passé à un siège d'appoint trop tôt et doit revenir à un siège-auto à harnais.
- Utilisez **UNIQUEMENT** le système de ceinture de sécurité du véhicule lorsque vous attachez l'enfant dans ce siège d'appoint.
- Utilisez ce siège d'appoint **UNIQUEMENT** pour les enfants pesant entre 18 et 54 kg (40 et 120 lb), mesurant entre 110 et 152 cm (43,3 et 60 po) et âgés de 4 ans ou plus.
- N'attachez **JAMAIS** un enfant dans ce siège d'appoint en utilisant uniquement une ceinture de sécurité sous-abdominale. Utilisez **TOUJOURS** une ceinture sous-abdominale **ET** diagonale. L'utilisation sans ceinture avec sangle sous-abdominale et diagonale peut entraîner des blessures graves ou la mort.
- N'utilisez **JAMAIS** une rallonge de ceinture de sécurité avec ce siège d'appoint.
- N'utilisez **JAMAIS** une pince de sécurité sur la ceinture de sécurité du véhicule lorsque vous utilisez ce siège d'appoint.
- Veillez **TOUJOURS** que les sangles sous-abdominale et diagonale de la ceinture de sécurité du véhicule sont correctement positionnées et ajustées sur l'enfant. Si votre enfant n'est pas bien attaché dans le siège d'appoint, il pourrait être éjecté lors d'un accident, occasionnant des blessures graves voire mortelles.
- Assurez-vous que la sangle diagonale reste **TOUJOURS** dans le guide de sangle diagonale lorsque vous utilisez le siège d'appoint. Si elle tombe, cela peut signifier que le siège de votre véhicule n'est pas compatible avec ce siège d'appoint.
- Pour éviter les blessures, un adulte **DOIT TOUJOURS** vérifier que l'enfant est correctement attaché et que les sangles sous-abdominale et diagonale sont correctement positionnées avant de voyager.
- Ne mettez **JAMAIS** de vêtements encombrants à votre enfant sur le siège d'appoint. Cela peut empêcher le bon ajustement et le positionnement correct des sangles sous-abdominale et diagonale sur l'enfant. Pour garder votre enfant au chaud, placez une couverture sur

lui et par-dessus la ceinture de sécurité du véhicule APRÈS avoir bien attaché et votre enfant.

- Ne mettez JAMAIS à votre enfant des vêtements qui pourraient gêner le bouclage ou l'ajustement correct des sangles sous-abdominale et diagonale lorsque vous utilisez ce siège d'appoint.
- NE LAISSEZ JAMAIS un enfant sans surveillance dans le véhicule. L'habitacle d'un véhicule peut atteindre rapidement des températures très élevées, même lorsqu'il qu'il ne fait pas particulièrement beau ou chaud.
- Vérifiez TOUJOURS les zones du siège d'appoint en contact avec votre enfant avant de le poser dans le siège d'appoint pour vous assurer qu'elles ne sont pas trop chaudes. Certaines zones peuvent devenir très chaudes au toucher si elles ont été exposées à la lumière du soleil ou par temps chaud, et l'enfant pourrait être brûlé. Couvrez le siège d'appoint avec une couverture de couleur claire lorsque vous quittez le véhicule.
- N'utilisez PAS le siège d'appoint si le haut des oreilles de votre enfant se trouve au-dessus du haut de l'appui-tête du siège d'appoint.
- NE LAISSEZ PAS le bouton de déverrouillage de la ceinture de sécurité du véhicule toucher le siège d'appoint. Un contact accidentel peut provoquer le déverrouillage de la ceinture de sécurité.
- Vérifiez TOUJOURS que la sangle diagonale ET la sangle sous-abdominale passent sous le guide de sangle du côté boucle du siège d'appoint.
- NE laissez PAS les enfants jouer avec les ceintures de sécurité du véhicule. Un enfant peut s'emmêler.



Avertissement : Des BLESSURES GRAVES voire MORTELLES peuvent survenir

Avant d'attacher votre enfant sur le siège d'appoint, vérifiez que vous avez ajusté le siège réglable à la bonne hauteur pour l'enfant voyageant sur le siège d'appoint. AXKID UP est conçu pour grandir avec votre enfant. Pour assurer un ajustement confortable et sécuritaire, consultez la section Contrôle de la hauteur (à la page 73) et les étiquettes sur le siège d'appoint.

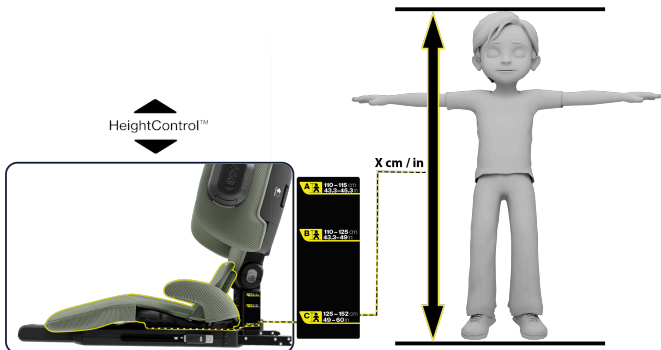

Liste de contrôle de sécurité avant de partir

- ✓ La position du siège est la bonne hauteur pour votre enfant.
- ✓ La ceinture de sécurité du véhicule passe correctement dans les guides de sangle.
- ✓ Il n'y a pas de jeu dans la ceinture de sécurité du véhicule.
- ✓ Il n'y a pas de torsions dans la ceinture de sécurité du véhicule.
- ✓ La sangle sous-abdominale est bien ajustée sur les hanches de l'enfant.
- ✓ La sangle diagonale est positionnée entre le cou et l'épaule de l'enfant et passe au milieu de sa poitrine, sans flotter.
- ✓ L'appui-tête est en position verrouillée.
- ✓ L'enfant est assis droit, les genoux pliés au bord du siège d'appoint sans s'avachir.
- ✓ Le haut des oreilles de l'enfant est sous le haut de l'appui-tête du siège d'appoint.

Attacher de votre enfant

- Soulevez l'appui-tête (A) à la position la plus élevée pour permettre à votre enfant de s'installer sur le siège d'appoint.
- Placez votre enfant sur le siège d'appoint. Assurez-vous que le dos et les fesses de l'enfant sont bien plaqués contre le dossier du siège d'appoint et que l'enfant peut plier ses genoux au bord du siège d'appoint.
- Abaissez l'appui-tête jusqu'à ce que le bas de l'appui-tête se trouve juste au-dessus des épaules de l'enfant.



- Tirez la sangle diagonale vers le bas sur la poitrine de l'enfant tout en guidant la ceinture sous les deux guides de ceinture (Q), marqués en vert.
- Bouclez la ceinture de sécurité du véhicule, puis tirez la sangle diagonale vers le haut pour éliminer tout jeu de la ceinture.

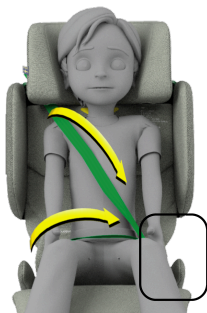

- Guidez la sangle diagonale sous le guide de la sangle sous-abdominale (Q), du côté de la boucle du siège d'appoint, puis tirez de nouveau sur la sangle diagonale pour éliminer tout jeu restant dans la sangle sous-abdominale.
- Vérifiez que la sangle diagonale est toujours positionnée dans le guide de sangle diagonale (M).

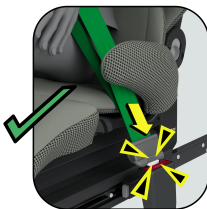

Vérifier l'ajustement

Après avoir attaché votre enfant sur le siège d'appoint, vérifiez TOUJOURS que les réglages sont bien ajustés :

- Votre enfant est correctement assis sur le siège d'appoint, le dos et les fesses bien plaqués contre le dossier du siège d'appoint
- La ceinture de sécurité du véhicule s'ajuste parfaitement et repose à plat contre le corps de l'enfant. Une ceinture de sécurité bien ajustée ne laisse aucun jeu. Elle forme une ligne droite, sans s'affaisser.
- La sangle sous-abdominale est bien ajustée, passe bas sur les hanches de l'enfant et n'est pas tordue.



- La sangle diagonale est positionnée entre le cou et l'épaule de l'enfant et passe au milieu de sa poitrine, sans flotter.

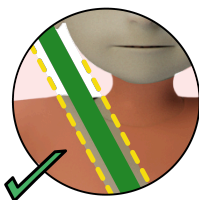

Si la sangle diagonale n'est pas positionnée correctement, ajustez l'appui-tête pour ajuster la position de la sangle diagonale. Le guide de sangle diagonale se déplace avec l'appui-tête et ajuste la position de la sangle diagonale.

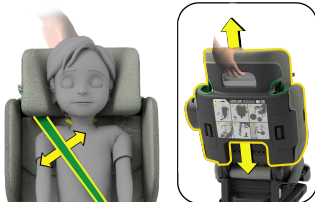

Avertissements de sécurité



Avertissement : Des BLESSURES GRAVES voire MORTELLES peuvent survenir

- Ne laissez JAMAIS votre enfant passer la sangle diagonale derrière son dos.



- Ne laissez JAMAIS votre enfant passer la sangle diagonale sous son bras.



- Ne faites JAMAIS passer une partie de la ceinture de sécurité du véhicule par-dessus un guide de sangle.



- Ne laissez JAMAIS la boucle de ceinture de sécurité du véhicule dans le guide de sangle.



- N'utilisez JAMAIS le siège d'appoint lorsque la sangle diagonale est en contact avec le cou de l'enfant.



- N'utilisez JAMAIS le siège d'appoint lorsque la sangle diagonale est dégagée de l'épaule.



- Veillez à ce que la sangle diagonale reste TOUJOURS dans le guide de la sangle diagonale lorsque vous utilisez le siège d'appoint et vérifiez que la ceinture peut se rétracter correctement lorsque la ceinture de sécurité est détachée. Si elle tombe ou ne peut pas se rétracter, le siège de votre véhicule pourrait ne pas être compatible avec ce siège d'appoint.

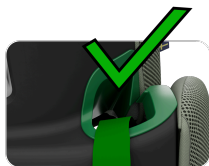

- Ne laissez JAMAIS votre enfant se voûter sur le siège d'appoint. La sangle sous-abdominale pourrait alors passer sur l'abdomen de l'enfant et/ou la sangle diagonale pourrait être en contact avec le cou de l'enfant.



Entretien et maintenance



Avertissement : Des BLESSURES GRAVES voire MORTELLES peuvent survenir

- Veillez à NE PAS endommager, retirer ou éliminer tout rembourrage en mousse du siège d'appoint.
- N'utilisez JAMAIS le siège d'appoint sans la housse du siège. La housse du siège est un élément de sécurité et ne peut être remplacée que par une housse de siège d'origine Axxkid.
- Si la housse du siège doit être remplacée, assurez-vous d'utiliser UNIQUEMENT les produits Axxkid d'origine. L'utilisation d'autres produits non fabriqués par Axxkid peut compromettre la sécurité du siège d'appoint et occasionner des blessures graves en cas d'accident.
- NE RETIREZ AUCUNE étiquette du siège. Elles fournissent des informations de sécurité importantes.
- N'APPORTEZ AUCUNE modification ou altération au siège d'appoint autre que celles décrites dans ce manuel d'instructions.
- Toute réparation de ce siège d'appoint DOIT être effectuée UNIQUEMENT par le fabricant ou un agent autorisé.
- Manipulez le siège d'appoint avec soin et nettoyez-le régulièrement pour assurer une durée de vie maximale.
- N'UTILISEZ PAS de produits chimiques agressifs contenant des solvants ou des substances similaires sur un composant du siège d'appoint. Cela pourrait endommager les composants et compromettre la sécurité.

Nettoyage du siège d'appoint

Nettoyage des textiles

- Tous les textiles peuvent être lavés en machine à l'eau froide au cycle délicat avec un détergent doux. NE mettez PAS la housse au sèche-linge, car cela pourrait endommager la housse et détacher le rembourrage du tissu extérieur.

Retirer les couvercles en tissu

- Ailes latérales
 - Appuyez sur le bouton de déverrouillage ASIP (O) et faites pivoter le coussin ASIP pour la retirer du siège d'appoint. Relâchez les deux boutons et décollez doucement la housse autour du connecteur ASIP. Tirez doucement sur la housse pour la dégager de l'aile latérale.
- Appui-tête
 - Décollez délicatement les bords de la housse sur le dessus de l'appui-tête et tirez-la vers l'avant.
- Dossier
 - À l'arrière du dossier, détachez la barre textile de l'interface du mousqueton. Tirez la housse vers l'avant. Retirez délicatement les bords de la housse recouvrant la pièce en plastique du dossier et tirez-la vers l'avant pour la retirer.
- Siège
 - Ouvrez la trappe dans la housse du siège en soulevant le soutien lombaire. Libérez les deux boucles de la housse, une de chaque côté du siège, et continuez à rabattre la housse du siège vers l'avant. Décrochez les deux élastiques sous le rabat avant pour libérer complètement la housse du siège.
- Guide de sangle diagonale
 - Retirez délicatement la housse autour du guide de sangle vert et tirez pour retirer la housse du guide de sangle.

Réinstaller la housse

- Inversez les étapes ci-dessus pour réinstaller la housse en tissu sur le siège d'appoint.

Nettoyer les pièces en plastique

- Toutes les pièces en plastique du siège d'appoint peuvent être nettoyées avec un chiffon humide et un détergent doux.
- Essuyez avec un chiffon propre.

Fin d'utilisation et recyclage

Ce siège d'appoint a une durée de vie de 10 ans. Lorsque le siège d'appoint a atteint sa durée de vie maximum, il est important de le jeter de manière sécurisée afin d'éviter toute utilisation accidentelle par une autre personne. Suivez les instructions ci-dessous pour vous assurer que le siège d'appoint ne peut plus être utilisé.

Axkid recommande fortement de recycler les anciens sièges d'appoint.

Renseignez-vous auprès de votre communauté locale pour connaître les installations de recyclage qui acceptent les sièges d'appoint usagés.

Avant de laisser le siège d'appoint au centre de recyclage local :

- Retirez la housse du siège.
- Retirez autant de pièces en mousse (comme la mousse de polystyrène) que possible.
- Séparez les composants en métal et en plastique si possible.
- Marquez la partie principale du siège d'appoint comme « NON SÉCURITAIRE » ou « PÉRIMÉE » avec un marqueur permanent.
- Conformez-vous aux directives municipales locales pour les instructions de recyclage pour chaque type de matériau.



Avertissement : Des BLESSURES GRAVES voire MORTELLES peuvent survenir

- N'utilisez pas ce siège d'appoint après dix (10) ans à compter de la date de fabrication. La date de fabrication est indiquée sur l'étiquette apposée en bas de ce siège d'appoint.
- N'UTILISEZ JAMAIS un siège d'appoint d'occasion dont vous ne connaissez pas l'historique. Un siège d'appoint peut avoir été impliqué dans un accident sans dommage visible et il n'est donc pas possible d'assurer la sécurité du siège d'appoint.



AXKID

© Copyright Axxkid 2026
All rights reserved Axxkid Inc.

2482 Yonge Street #1332
Toronto, ON M4P 2H5
CANADA